

FLEX

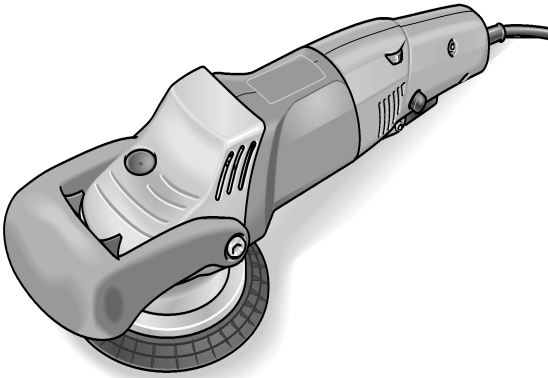

XC 3401 VRG

326.593/09.06



Innehåll

Teckenförklaring	89
Tekniska data	89
Översikt	90
För din säkerhet	91
Bruksanvisning	93
Underhåll	95
Skrotning och avfallshantering	96
CE-försäkran om överensstämmelse	96
Garanti	97

Teckenförklaring

Fara!

Varnar för en omedelbart hotande fara!
Risk liv och lem om varningen ej beaktas.

Var försiktig!

Varnar för en möjlig farlig situation.
Om varningen ej beaktas kan person-
eller sakskador uppstå.

OBS

Hänvisar till tips och viktig information.

Tecken på maskinen



Läs bruksanvisningen innan
maskinen tas bruk!



Använd skyddsglasögon!



Avfallshantering (skrotning),
(se sida 96)

Tekniska data

	Typ	XC 3401 VRG
Best.nr		322.008
Verktysdiameter max.	mm	160
Verktygshållare		Kardborrfäste Ø 150
Varvtal	rpm	160–480
Slagtal	min ⁻¹	3200–9600
Slaglängd	mm	8
Märkeffekt	W	900
Avgiven effekt	W	590
Vikt utan kabel	kg	2,5
Skyddsisolering		II / 

Översikt

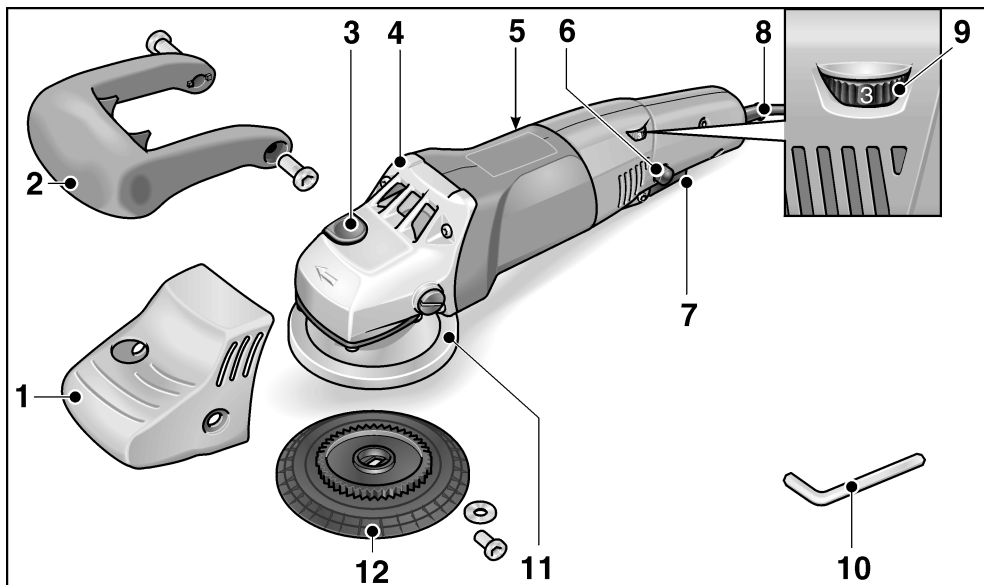

- | | |
|---|--|
| <p>1 Handtagshuv</p> <p>2 Stödhandtag</p> <p>3 Spindellås
För att låsa spindeln vid rondellbyte.</p> <p>4 Drevtopp
Med luftöppning och rotationsriktningsspil.</p> <p>5 Typskylt</p> <p>6 Spärrknapp
Låser omkopplaren (7) vid kontinuerlig drift</p> | <p>7 Strömställare
För till- och frånslagning liksom för uppstart till inställt varvtal.</p> <p>8 Nätsladd 4,0 m med stickkontakt</p> <p>9 Hastighetsinställning</p> <p>10 Insexnyckel</p> <p>11 Hus</p> <p>12 Rondell med kardborrfäste</p> |
|---|--|

För din säkerhet



Fara!

Läs igenom säkerhetsanvisningarna innan maskinen tas i bruk och handla därefter.

- föreliggande bruksanvisning
- ”Allmänna säkerhetsanvisningar” för elverktyg i det bifogade häftet (nr 315.915/04.04)
- gällande arbetarskyddsbestämmelser innan maskinen tas i bruk.

Denna polermaskin är konstruerad enligt senaste tekniska rön och allmänt erkända säkerhetstekniska regler. Trots det kan fara för liv och lem liksom för maskinen eller andra föremål uppstå. Polermaskinen får endast användas

- för avsett ändamål,
- i tekniskt felfritt tillstånd

Störningar som kan påverka säkerheten måste omgående åtgärdas.

Buller



Var försiktig

Använd hörselskydd när ljudtrycksnivån överskrider 85 dB(A).

Uppmätt enligt EN 60745:

Ljudtryck L_{pA}	dB(A)	79
Ljudeffekt L_{WA}	dB(A)	90

Vibration

Effektiv acceleration enligt EN 60745: 4,9 m/s²

Avsedd användning

Denna excenterpolermaskin är avsedd för

- användning inom industri och hantverk
- alla sorters polering som t ex av billackeringar, möbler, metall och stenmaterial osv med polersvampar och lammullshättor
- användning med polerverktyg som är godkända för varvtal på minst 500 r/min.

Säkerhetsanvisningar



Fara!

- Använd skyddsutrustning som: Skyddsglasögon, andningsskydd, hörselskydd, skyddshandskar och stadiga arbetskor.
Bär åttliggande arbetskläder som ej kan gripas av polermaskinen.
- Bearbeta ej material som frisläpper hälsovådliga ämnen.

Asbesthaltigt material får ej poleras.

- Vid farligt damm ska ett andningskydd enligt DIN EN149 användas. Rekommenderad filterklass P2.
- Håll maskinen med båda händerna under arbetet. Håll polermaskinen i främre delen endast i det därför avsedda handtaget (1). Montera stödhandtaget (2) om villkoren på arbetsplatsen medger detta.

- Spänn ej fast polermaskinen i ett skruvstöd.
- Spänn fast arbetsstycket om det inte ligger säkert genom den egna vikten.
- Kontrollera sladdens (8) och polermaskinens tillstånd före varje användning. Använd ej defekt polermaskin.
- För under polering alltid sladden (8) bakåt bort från polermaskinen.
- Använd endast verktyg som är godkända för minsta samma varvtal som polermaskinen.
- Använd endast tillverkarens originalpolermedel. Om andra polermedel används, kan genom viktskillnaden starkare vibrationer uppträda hos polermaskinen.
- Kontrollera före användning att verktygen är monterade enligt tillverkarens anvisningar.
- Kontrollera före användning alltid att polerverktygen är riktigt monterade. Koppla till maskinen under 30 sekunder utan belastning!

Avbryt genast provkörningen vid avsevärda vibrationer eller om andra skador fastställs. Kontrollera maskinen för att fastställa orsaken.
- På grund av maskinens vibration bör arbetspauser tas med jämna mellanrum.
- Håll händerna borta från roterande delar.
- Belasta ej polermaskinen så starkt att den stannar.
- Vid polering på ett ställe med starkt tryck värms ytan upp. Risk för brännskador! Risk för skador på ömtåliga ytor.
- Tryck ej rondellen med kardborrfäste (11) hårt och snett mot arbetsytan för att undvika skador genom böjning.
- Vid polering av plastytor uppstår elektrostatisk laddning. Var försiktig, risk för gnistbildning.
- Skydda personer och föremål mot kringflygande poler- och slipmedelsrester.
- Slå från och låt polermaskinen stanna innan du lägger den ifrån dig.
- Polermaskiner som används utomhus eller utsätts för extremt metalldamm ska anslutas via en en läckströmsbrytare (utlösningsström max 30 mA).
- Använd endast för utomhusbruk godkänd förlängningssladd.
- Använd endast dekalering för att märka polermaskinen. Borra ej hål i huset.

Sakskador!

- Nätspänning och spänningsangivelsen på typskylten (5) måste överensstämma med varandra.
- Tryck endast på spindelarreteringen (3) när maskinen står stilla.

Bruksanvisning



Fara!

Dra ur sladden före alla åtgärder på maskinen.

Före start

Packa upp polermaskinen och kontrollera att leveransen är fullständig och utan transportskador.

Montera handtagshuv

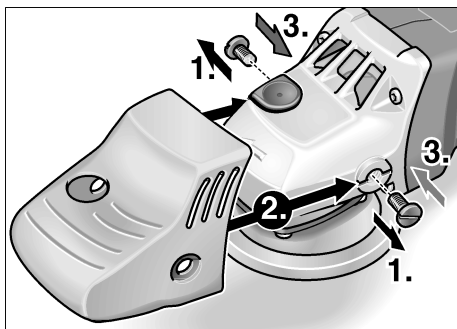

Montering av stödhandtaget

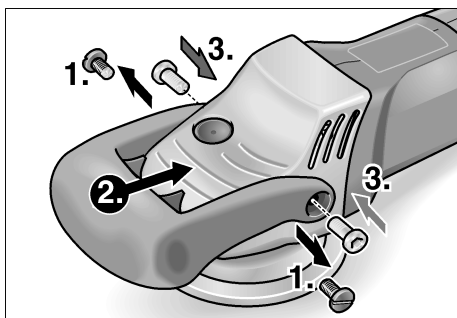

1. Lossa de 2 skruvarna i handtaget.
2. För stödhandtaget så över handtaget, att fördjupningen för fingrarna är riktad nedåt.
3. Fäst stödhandtaget med de 2 skruvarna med hjälp av nyckeln (10).

Till- och frånkoppling

Korttidsdrift:

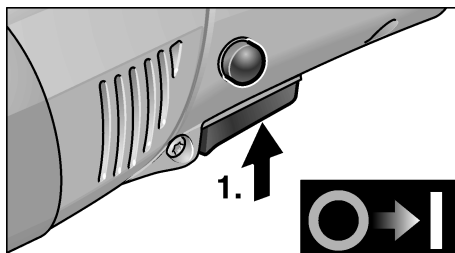

- Håll omkopplaren intryckt.
- Släpp strömställaren för att koppla från maskinen.

Kontinuerlig drift:

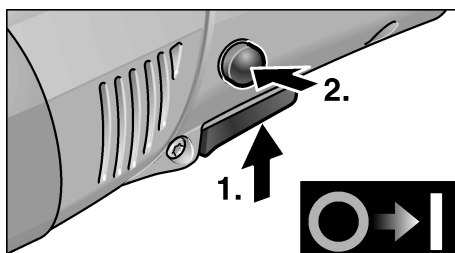

- Håll omkopplaren intryckt.
- För arretering: Håll spärknappen intryckt och släpp strömställaren.

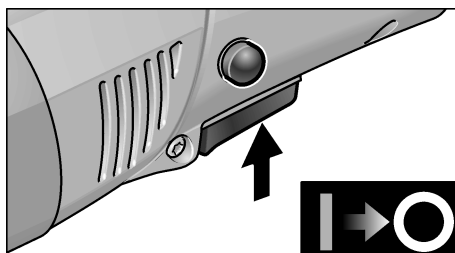

- För frånkoppling: Tryck kort på strömställaren och släpp den.



OBS

Efter strömavbrott startar den tillkopplade maskinen inte igen.

Hastighetsinställning

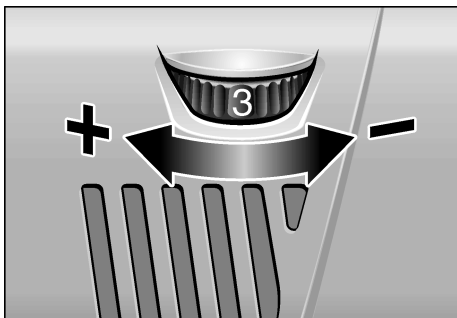

- Ställ ratten (9) på önskat arbetsvarvtal.
- Genom försiktig användning av omkopplaren (7) körs maskinen upp till det förinställda varvtalet.

i OBS

Vid överbelastning eller överhettning under kontinuerlig drift reducerar maskinen automatiskt varvtalet tills den svalnat tillräckligt.

Montering eller byte av verktyg

1. Dra ut nätkontakten.

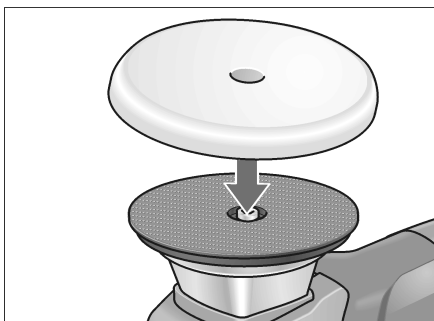

2. Tryck fast polerverktyget centrerat på rondellen med kardborrfäste (11).
Använd endast felfria polerverktyg.

3. Stick nätkontakten i uttaget.
4. Starta polermaskinen (utan att arretera omkopplaren) och låt den gå ca 30 sekunder. Beakta eventuell obalans och vibration.
5. Stäng av polermaskinen.

Arbetsanvisningar

i Var försiktig!

Polerverktyget fortsätter att rotera något när maskinen kopplas från.

i OBS

Efter verktygsbyte (t ex lammull i stället för polersvamp) kan starkare vibration uppträda på grund av viktskillnaden. Justera arbetsvarvtalet på ratten (9) tills vibrationen minskats.

- Starta maskinen och låt den uppnå inställt varvtal innan den förs mot ytan som ska poleras.
- För polermaskinen med lätt tryck och kretsande överlappande rörelser på ytan för att uppnå goda resultat och för att verktyget ska hålla länge.
- Vid ömtåliga ytor (t ex billackering): Arbeta försiktigt med lågt varv och tryck.

Besök tillverkarens hemsida www.flex-tools.de för mer detaljerad information om produkterna.

Underhåll



Fara!

Dra ur sladden före alla åtgärder på maskinen.

Rengöring

- Rengör maskin och luftöppningar regelbundet. Intervallen är beroende av det bearbetade materialet och arbetstiden.
- Blås igenom motorrummet och kåpans insida med torr tryckluft regelbundet.

Kolborstar

Polermaskinen är utrustad med kolborstar. När kolborstarna når slitgränsen sås polermaskinen automatiskt från.



OBS!

Använd vid byte alltid tillverkarens originaldelar. Vid användning av andra delar upphör tillverkarens garanti att gälla.

Kolflamman kan under drift iakttas genom de bakre luftöppningarna.

Stäng genast av polermaskinen om kolborstarna glöder för mycket och lämna in maskinen till en auktoriserad verkstad.

Drev



OBS!

Lossa aldrig skruvarna på drevtoppen (4) under garantitiden. I annat fall upphör tillverkarens garanti att gälla.

Byte av rondellen med kardborrfäste vid slitage

1. Dra ut nätkontakten.
2. Avlägsna polersvampen.
3. Lägg maskinen på baksidan.
4. Tryck på spindellåset och skruva ut skruven med insexnyckel. Ta av rondellen.
5. Rengör drivaxelns nyckelyta vid behov.
6. Sätt ny rondell på drivaxeln.

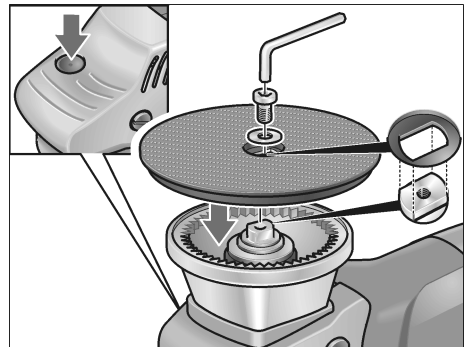

Rondellens spår måste gripa i drivaxelns nyckelyta, vrid drivaxeln vid behov.

7. Skruva i och dra åt skruven med insexnyckeln. Tryck därvid på spindellåset.
8. Provkör. Beakta eventuell obalans och vibration.

Reparation

Reparation får endast utföras av auktoriserad verkstad.

Reservdelar och tillbehör

OBS!

Endast av FLEX godkända verktyg får användas.

Reservdel/Tillbehör	Best.nr
Handtagshuv	332.402
Stödhandtag	333.565
Väska för polermaskinen	333.573
Rondell med kardborrfäste 150 mm med kuggjul	328.200
Polersvamp Ø160 mm – blå – svart – vit	304.751 304.824 304.786
Lammullshätta Ø150 mm	258.704

För vidare tillbehör – särskilt verktyg och poleringshjälpmedel – se tillverkarens kataloger.

Skrotning och avfallshantering



Fara!

Gör förbrukade maskiner obrukbara genom att avlägsna nätsladden.



Endast för EU-stater

Kasta ej elverktyg i hushållssoporna!

Enligt det europeiska direktivet 2002/96/EG ska förbrukade elverktyg samlas separat och hanteras enligt gällande avfallsbestämmelser.



OBS!

Fråga fackhandlaren rörande avfallsbestämmelser!

CE-försäkran om överensstämmelse

Under eget ansvar försäkrar vi härmed att denna produkt uppfyller kraven i nedanstående standarder och direktiv:

EN 60745, EN 55014, EN 61000 enligt bestämmelserna i direktiven 73/23/EWG, 89/336/EWG, 98/37/EG.

CE 06

Rühle

Severin

FLEX-Elektrowerkzeuge GmbH
Bahnhofstrasse 15
D-71711 Steinheim/Murr

Garanti

Vid köp av ny maskin ger FLEX 2 års garanti fr om köpdatum. Garantin gäller endast för brister p g a material- och/eller tillverkningsfel liksom för ej fungerande garanterade egenskaper. Originalkvittot med försäljningsdatum måste uppvisas vid eventuella garantianspråk.

Garantireparationer får endast utföras av FLEX auktoriserade verkstäder eller servicestationer. Garantianspråk gäller endast om maskinen använts på avsett sätt. Garantin omfattar inte driftbetingat slitage, felaktig användning, helt eller delvis demonterade maskiner eller skador som uppkommit på grund av överbelastning av maskinen eller på grund av att ej godkända, trasiga eller felaktigt använda verktyg har använts. Skador som orsakats av maskinen på verktyg eller arbetsstycken, utövande av våld, följskador som kan hänföras till att kunden eller tredje part misskött underhållet av maskinen, skadegörelse som en följd av yttre påverkansfaktorer eller främmande partiklar, t. ex. sand eller sten, samt skador som beror på att bruksanvisningen inte följts, t. ex. att maskinen anslutes till fel nätspänning eller strömtyp. Garantianspråk för tillbehör kan endast göras gällande om de använts med maskiner som använts på avsett eller tillåtet sätt.

Ansvar

Tillverkaren och hans representant ikläder sig inget ansvar för skador eller förlorad vinst som uppstår genom produkten eller genom att produkten ej kan användas.

Tillverkaren och hans representant ikläder sig inget ansvar för skador som uppstår genom felaktig användning eller i förbindelse med andra tillverkares produkter.