

# EGO™

POWER<sup>+</sup> ELECTRIC LAWN TRACTOR

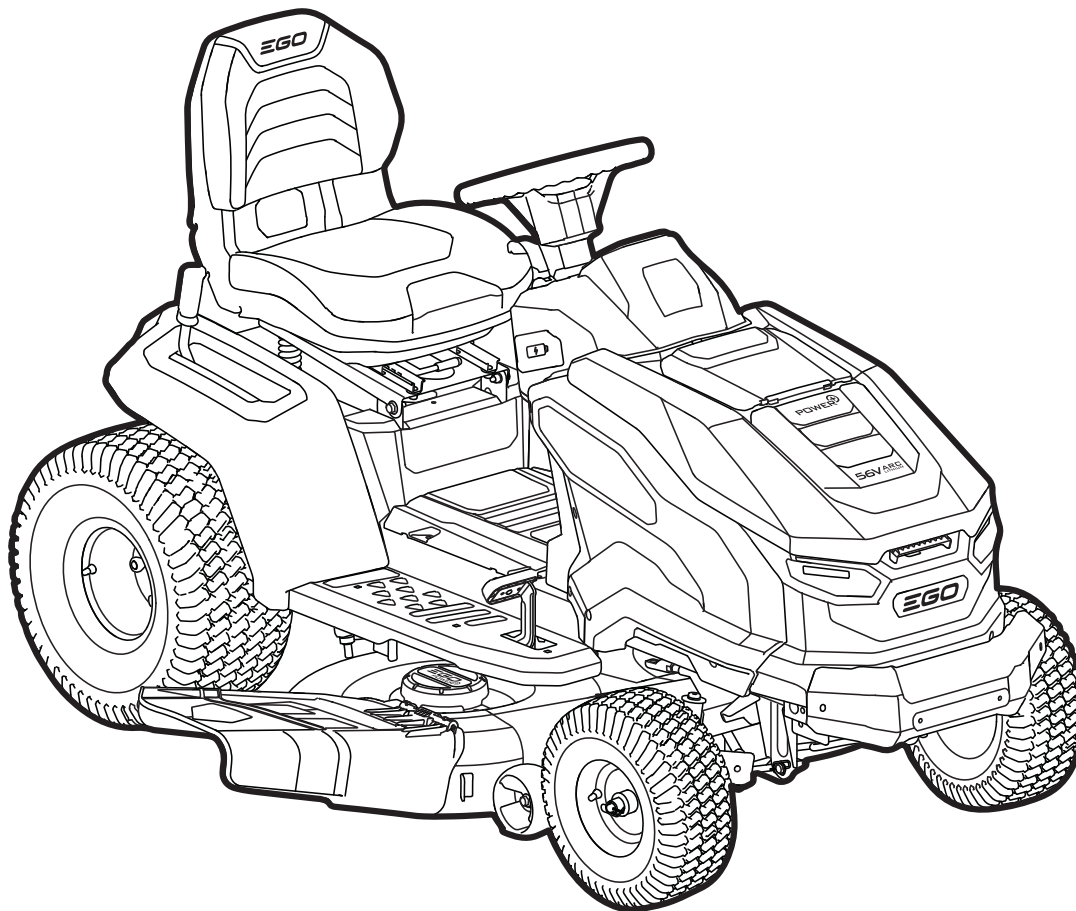

OPERATOR'S MANUAL  
**56-VOLT LITHIUM-ION  
ELECTRIC LAWN TRACTOR**

MODEL NUMBER TR4200/TR4200-FC

Français p. 75

Español p. 159



**WARNING:** To reduce the risk of injury, the user must read and understand the Operator's Manual before using this product. Save these instructions for future reference.

# READ ALL INSTRUCTIONS!



**READ & UNDERSTAND  
OPERATOR'S MANUAL**

## TABLE OF CONTENTS

Safety Symbols .....	3
Symbols .....	4-5
Safety Instructions for Electric Lawn Tractor .....	6-9
FCC Statement .....	9
Introduction .....	10
Specifications .....	10
Accessories .....	11
Description .....	12-22
Assembly .....	23-33
Operation .....	34-50
Maintenance .....	51-63
Troubleshooting .....	64-69
Tractor Status Indicator Reference .....	70-72
Fault Code Reference .....	72
EGO Limited Warranty .....	73-74



## SAFETY SYMBOLS

The purpose of safety symbols is to attract your attention to possible dangers. The safety symbols and the explanations with them deserve your careful attention and understanding. The symbol warnings do not, by themselves, eliminate any danger. The instructions and warnings they give are no substitutes for proper accident prevention measures.

**⚠ WARNING:** Be sure to read and understand all safety instructions in this Operator's Manual, including all safety alert symbols such as "**DANGER**," "**WARNING**," and "**CAUTION**" before using this machine. Failure to follow all instructions listed below may result in electric shock, fire, and/or serious personal injury.

The definitions below describe the level of severity for each signal word. Please read the manual and pay attention to these symbols.

	This is the safety alert symbol. It is used to alert you to potential personal injury hazards. Obey all safety messages that follow this symbol to avoid possible injury or death.
<b>⚠ DANGER:</b>	DANGER indicates a hazardous situation which, if not avoided, will result in death or serious injury.
<b>⚠ WARNING:</b>	WARNING indicates a hazardous situation which, if not avoided, could result in death or serious injury.
<b>⚠ CAUTION:</b>	CAUTION, used with the safety alert symbol, indicates a hazardous situation which, if not avoided, will result in minor or moderate injury.

## DAMAGE PREVENTION AND INFORMATION MESSAGES

These inform the user of important information and/or instructions that could lead to equipment or other property damage if they are not followed. Each message is preceded by the word "NOTICE", as in the example below:

**NOTICE:** Equipment and/or property damage may result if these instructions are not followed.

## SYMBOLS

This page depicts and describes symbols that may appear on this product. Read, understand, and follow all instructions on the machine before attempting to assemble and operate.

	<p>Safety Alert</p>	<p>Precautions that involve your safety</p>
	<p>Read &amp; Understand Operator's Manual</p>	<p>To reduce the risk of injury, user must read and understand operator's manual before using this product.</p>
	<p>Eye Protection</p>	<p>Always wear safety goggles or safety glasses with side shields and a full face shield when operating this product.</p>
	<p>Maintain Safety Devices</p>	<p>Do not open or remove safety shields while the product is running.</p>
	<p>WARNING — Keep Hands and Feet Away</p>	<p>To reduce the risk of injury, keep hands and feet away from rotating parts. Do not operate unless discharge cover or grass bag is in its proper place. If damaged, replace immediately.</p>
	<p>DANGER — Keep Bystanders Away</p>	<p>Do not mow when children or others are around.</p>
	<p>Never carry children</p>	<p>Never carry children or anyone, even when the blades are off.</p>
	<p>Look behind while backing.</p>	<p>Always look down and behind you before and when maneuvering in reverse or turning around. Make sure children, bystanders, and pets are clear of the area.</p>
	<p>DANGER — Steep slope hazard</p>	<p>Use extra caution on slopes. Do not mow slopes greater than 15 degrees. Do not use on slopes near open water.</p>
	<p>DANGER — Thrown objects</p>	<p>Remove objects that can be thrown by the blade in any direction. Wear safety glasses.</p>
	<p>DANGER — Do not go over the edge or into the water</p>	<p>Stay at least two mowing widths (7 ft /2.13 m) away from any ditches, drop-offs, or water to avoid accident going over the edge or into the water.</p>

	Recycle Symbols	This product uses lithium-ion (Li-ion) batteries. Local, state, or federal laws may prohibit disposal of batteries in ordinary trash. Consult your local waste authority for information regarding available recycling and/or disposal options.
IPXX	Ingress Protection (IP) Rating	Classifies the degree of protection provided by an enclosure, for electrical equipment.
V	Volt	Voltage
	Direct Current	Type or a characteristic of current
mm	Millimeter	Length or size
in.	Inch	Length or size
Ft-lb	Foot-pound	Torque
Nm	Newton meter	Torque
kg	Kilogram	Weight
lbs	Pounds	Weight
°C	Degrees Celsius	Temperature
°F	Degrees Fahrenheit	Temperature
MPH	Miles per hour	Speed
km/h	Kilometers per hour	Speed
RPM	Revolutions per minute	Rotational speed
PSI	Pounds per square inch	Intensity of pressure
kPa	Kilopascal	Intensity of pressure

**NOTE:** See the section “**KNOW THE ICONS AND INDICATORS ON THE LCD SCREEN**” for additional LCD symbols and operating instructions.

**⚠ WARNING:** To ensure safety and reliability, please contact EGO customer service center and have all repairs performed by a qualified service technician.

## SAFETY INSTRUCTIONS FOR ELECTRIC LAWN TRACTOR

**⚠ DANGER:** This machine is capable of amputating hands and feet and throwing objects. Failure to observe the following safety instructions could result in serious injury or death.

### GENERAL INFORMATION

- Read, understand, and follow instructions and warnings in this manual and on the machine and attachments.
- Only allow persons who are responsible, trained, familiar with the instructions, and physically capable to operate the machine.
- Do not carry passengers and keep bystanders away.
- Do not operate the machine while under the influence of alcohol or drugs.
- Follow the manufacturer's recommendation for wheel weights or counterweights.

### PREPARATION BEFORE OPERATING

- Clear the operating area of any objects which could be thrown by or interfere with operation of the machine.
- Keep the area of operation clear of all bystanders, particularly small children. Stop the machine and attachment(s) if anyone enters the area.
- Do not operate the machine without the entire grass catcher, discharge chute, or other safety devices in place and functioning properly. Check frequently for signs of wear or deterioration and replace as needed.
- Wear appropriate personal protective equipment such as safety glasses, hearing protection, and footwear.

### OPERATION

- Only operate the machine in daylight or good artificial light.
- Avoid holes, ruts, bumps, rocks, or other hidden hazards. Uneven terrain could overturn the machine, or cause operator to lose their balance or footing.
- Do not put hands or feet near rotating parts or under the machine. Keep clear of the discharge opening at all times.
- Do not direct discharge material toward anyone. Avoid discharging material against a wall or obstruction. Material may ricochet back toward the operator. Stop the blade(s) when crossing gravel surfaces.
- Do not leave a running machine unattended. Always park on level ground, disengage the attachment, set parking brake, and stop the motor.
- Do not mow in reverse unless absolutely necessary. Always look down and behind before and while backing.
- Avoid mowing wet grass. Mowing on wet surfaces can cause loss of control and the wheels to sink into the soft lawn.
- If situations occur that are not covered in this manual, use care and good judgment. Contact EGO Customer Service Center for assistance.

- Use only with the battery packs and chargers listed below:

BATTERY PACK	CHARGER (Charge battery packs separately)	CHARGER (Charge via charging port)
BA1400, BA1400-FC, BA2800, BA2800-FC, BA4200, BA4200-FC, BA1400T, BA1400T-FC, BA2242T, BA2242T-FC, BA2800T, BA2800T-FC, BA3360T, BA3360T-FC, BA4200T, BA4200T-FC, BA4480T, BA4480T-FC, BA5600T, BA5600T-FC, BA6720T, BA6720T-FC	CH2100, CH2100-FC, CH3200, CH3200-FC, CH5500, CH5500-FC, CH7000, CH7000-FC, CH2800D, CH2800D-FC	CHV1600/CHV1600-FC, CH5500/CH5500-FC/CH7000/CH7000-FC + ACA1000/ACA1000-FC

**NOTE:** In order to start this tractor, EGO batteries totaling 15Ah (2 x BA4200/BA4200T) or more are required. For best performance, we recommend use of EGO batteries that total 30Ah or more.

### CHILDREN SPECIFIC

- Tragic accidents can occur if the operator is not alert to the presence of children. Children are often attracted to the machine and the mowing activity. Never assume that children will remain where you last saw them.
- Keep children out of the operating area and under the watchful care of a responsible adult other than the operator.
- Do not carry children, even with the blade(s) shut off. Children could fall off and be seriously injured or interfere with safe machine operation. Children who have been given rides in the past could suddenly appear in the mowing area for another ride and be run over or backed over by the machine.

### SLOPE SPECIFIC

**⚠ WARNING:** Slopes are a major factor related to accidents. Operation on slopes requires extra caution.

- Travel in the manufacturer recommended direction on slopes. Use caution while operating near drop-offs.
- Do not operate machine under any condition where traction, steering, or stability is in question. Tires could slide even if the wheels are stopped.
- Always keep the machine in gear when going down slopes. Do not coast downhill.
- Avoid starting and stopping on slopes. Avoid making sudden changes in speed or direction. Make turns slowly and gradually.
- Use extra care while operating machine with a grass catcher or other attachment(s). They can affect the stability of the machine.

### HAULING

- Use full width ramps for loading and unloading a machine for transport.

### TRANSPORT

- The machine is heavy and can cause serious crushing injuries. Be extra cautious when it is loaded on or unloaded from a vehicle or trailer.
- Use full width ramps for loading machine into a trailer or truck.
- Use an approved trailer to transport the machine. Engage the electric park brake by releasing the accelerator pedal and with the parking-brake lock lever pulled up, fully depress the parking-brake pedal to engage the parking brake. Fasten the machine down with approved devices such as bands, chains, or straps.

- Both front and rear tie down straps must be used and directed down and out from the machine.

**⚠ DANGER:** Use extreme caution when loading the machine into a truck or trailer using ramps. There is the possibility of serious injury or death if the machine falls off the ramps.

**⚠ WARNING:** The parking-brake is not sufficient to lock the machine in place during transport. Ensure that the machine is well fastened to the transport vehicle. Always reverse the machine onto the transport vehicle to avoid tipping it over.

- Do not operate this machine on public roadways.
- Check and abide by local traffic regulations before transporting the machine on roads.
- Do not tow this machine, it may cause damage to the drive system.
- Load the unit onto truck or trailer by driving up ramps of suitable strength using a slow speed. Do not lift! The machine is not intended to be lifted by hand.
- When loading or unloading this machine, do not use more than the maximum recommended operation angle of 15 degrees.

## TOWING

- **Do not tow a cart that exceeds 600 lbs. (272 kg) total rolling weight.** The weight of the cart and other specifications are included in the owner's manual supplied with your cart.
- **Attach towed cart only to the hitch.** Risk of personal injury or property damage.
- **Never allow children or other persons in or on towed cart.** Risk of personal injury.
- **Do not tow on inclines.** The weight of the towed cart may cause loss of traction, loss of control and the ability to stop when towing on inclined surface.
- **Always use extra caution when towing with your tractor.** Make wide turns to avoid jack-knifing. Use care when reversing.
- **Drive at slow speed and allow extra distance to stop.**
- **Do not tow near ditches, canals, and other hazards.** There is a risk of loss of traction or control.
- **Follow all the warnings and instructions provided by the cart manufacturer.** Failure to follow all instructions may result in personal injury or property damage.
- **Follow the manufacturer's recommendation for weight limits for towed equipment and towing on slopes.**

## SERVICE

**⚠ WARNING:** Grass bag components, the side discharge chute, and mulching plug are subject to wear and damage, which could expose moving parts or allow objects to be thrown and could increase the risk of injury. For safety protection, frequently check all components and replace damaged components immediately with identical replacement parts, listed in this manual.

- Keep machine in good working order. Replace worn or damaged parts. Periodically check the motor and brakes.
- Use caution when servicing blades. Wrap the blade(s) or wear gloves. Replace damaged blades. Do not repair or alter blade(s).
- Always stop the motor, remove the safety key, and remove or disconnect the battery packs before servicing, cleaning, or removing material from the electric lawn tractor.
- After striking a foreign object, stop the motor, remove the battery packs, allow the blade to stop rotating, and thoroughly inspect the electric lawn tractor for any damage. Repair the damage before operating the electric lawn tractor.

- Have your electric lawn tractor serviced by a qualified repair person using only identical replacement parts. This will ensure that the safety of the electric lawn tractor is maintained.
- Follow instructions for changing accessories.
- Keep the electric lawn tractor free from accumulation of grease, dirt, and other possibly combustible materials.
- Keep all nuts, bolts, and screws tight to be sure the electric lawn tractor is in safe working condition.
- Never remove or tamper with safety devices. Regularly check their proper operation. Never do anything to interfere with the intended function of a safety device or to reduce the protection provided by the safety device.
- Maintain or replace safety and instruction labels, as necessary.
- Recharge only with the charger specified by the manufacturer. A charger that is suitable for one type of battery pack may create a risk of fire when used with another battery pack.
- Do not charge electric lawn tractor in rain, or in wet locations.
- Do not use battery-operated electric lawn tractor in rain.
- Do not wash the electric lawn tractor with a hose; avoid getting water in the motor and electrical connections.
- Store idle electric lawn tractor indoors – When not in use, electric lawn tractor should be stored in an indoor, dry, and locked-up place and out of reach of children.

## FCC STATEMENT

1. This device complies with Part 15 of the FCC Rules. Operation is subject to the following two conditions:
  - 1) This device may not cause harmful interference.
  - 2) This device must accept any interference received, including interference that may cause undesired operation.
2. Changes or modifications not expressly approved by the party responsible for compliance could void the user's authority to operate the equipment.

**NOTICE:** This equipment has been tested and found to comply with the limits for a Class B digital device, pursuant to Part 15 of the FCC Rules. These limits are designed to provide reasonable protection against harmful interference in a residential installation. This equipment generates, uses, and can radiate radio frequency energy and, if not installed and used in accordance with the instructions, may cause harmful interference to radio communications. However, there is no guarantee that interference will not occur in a particular installation. If this equipment does cause harmful interference to radio or television reception, which can be determined by turning the equipment off and on, the user is encouraged to try to correct the interference by one or more of the following measures: Reorient or relocate the receiving antenna. Increase the separation between the equipment and receiver. Connect the equipment into an outlet on a circuit different from that to which the receiver is connected. Consult the dealer or an experienced radio/TV technician for help.

**SAVE THESE INSTRUCTIONS!** Refer to them frequently and use them to instruct others who may use this product. If you lend this product to someone else, also lend these instructions to them to prevent misuse of the product and possibly injury.



## INTRODUCTION

Congratulations on your selection of a new generation of EGO 56V Lithium-Ion Electric Lawn Tractor. It has been designed, engineered, and manufactured to give you the best possible dependability and performance.

Should you experience any problem you cannot easily remedy, please contact EGO customer service center 1-877-346-9876 (1-877-EGO-ZTRM).

This manual contains important information on to the safe assembly, operation, and maintenance of your product. Read it carefully before using the product. Keep this manual handy so you can refer to it at any time.

SERIAL NUMBER \_\_\_\_\_ DATE OF PURCHASE \_\_\_\_\_

YOU SHOULD RECORD BOTH SERIAL NUMBER AND DATE OF PURCHASE AND KEEP IN A SAFE PLACE FOR FUTURE REFERENCE. SAVE YOUR SALES RECEIPT.

## SPECIFICATIONS

Voltage		56 V 
Deck Size		42 in (1067 mm)
Wheel Size	Front	15 x 6 – 6 in
	Rear	20 x 10 – 8 in
Cold Tire Pressure	Front	14 PSI (96.5 kPa)
	Rear	22 PSI (151.7 kPa)
Blade Speed (RPM)		up to 3000
Maximum Driving Speed	Forward	up to 6 MPH (9.6 km/h)
	Reverse	up to 3 MPH (4.8 km/h)
Cutting-Height Adjustment (12 positions)		1.5 – 4.5 in (38.1 – 114.3 mm)
Maximum Towing Weight (total tolling weight)		600 lbs (272 kg)
Ingress Protection Rating		IPX4* (Protection from splashing water)
Recommended Charging Temperature		41°F – 104°F (5°C – 40°C)
Recommended Operating Temperature		32°F – 104°F (0°C – 40°C)
Recommended Storage Temperature		-4°F – 158°F (-20°C – 70°C)
Weight (without battery pack)		401 lbs (182 kg)

\* **NOTE:** IPX4 rating is based on the machine and battery being used together as a system.



## ACCESSORIES

**⚠ WARNING:** Use only accessories listed below. Use of accessories that do not meet the original equipment specifications may lead to improper performance and compromised safety.

PART NAME	MODEL NUMBER
Blade Set	AB4200D
Bagging Blade Set	AB4201D
Mulching Plug	AMP4200
Cargo Box*	AMG1000
Sun Shade*	AMS1000
Bagger Kit*	ABK4200T

\* **NOTE:** Cargo box, sun shade or bagger kit should be installed onto the tractor with the attachment rack.

# DESCRIPTION

## KNOW THE ELECTRIC LAWN TRACTOR (Fig. 1)

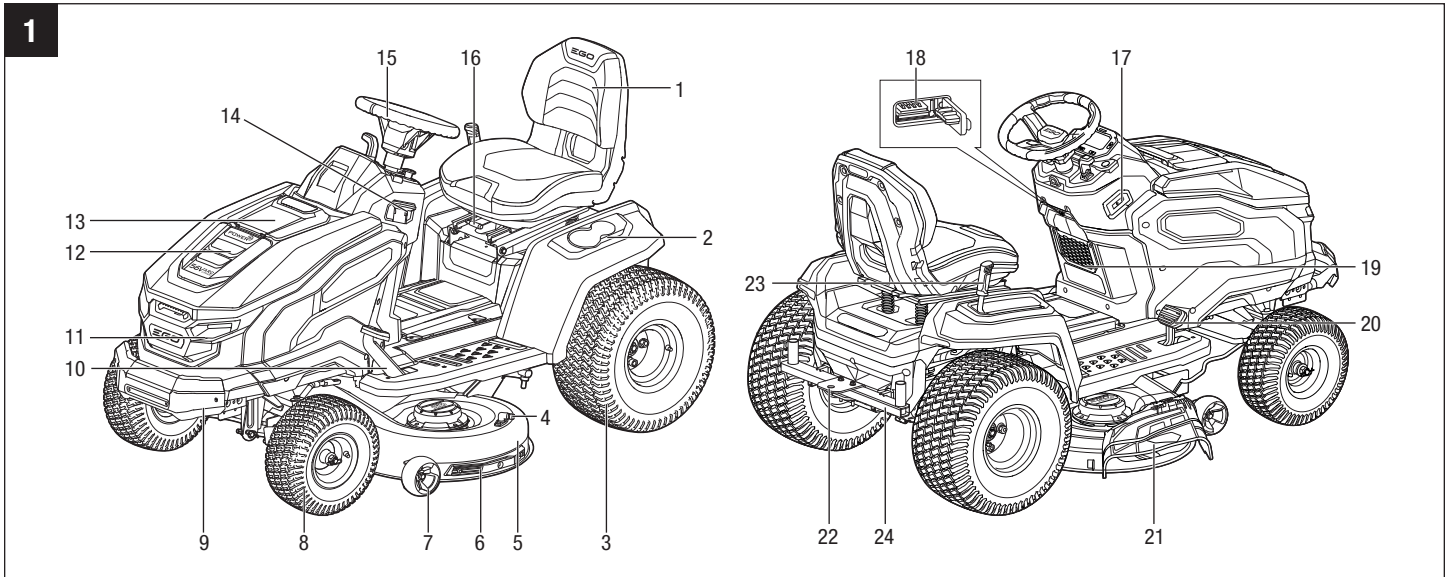

- |  |   |
|--|---|
| <ul style="list-style-type: none"> <li>1. Seat</li> <li>2. Cup Holders</li> <li>3. Rear Wheel (Drive Wheel) (x2)</li> <li>4. Wash Port</li> <li>5. Deck</li> <li>6. Deck Protector</li> <li>7. Anti-Scalp Wheel (x2)</li> <li>8. Front Wheel (x2)</li> <li>9. Front Bumper</li> <li>10. Parking-Brake Pedal</li> <li>11. LED Headlight (x2)</li> <li>12. Power Unit (Fig. 1b)</li> </ul> | <ul style="list-style-type: none"> <li>13. Storage Compartment</li> <li>14. Parking-Brake Lock Lever</li> <li>15. Steering Wheel (Fig. 1a)</li> <li>16. Seat Position Adjustment Lever</li> <li>17. Charging Port</li> <li>18. USB Port</li> <li>19. Storage Basket</li> <li>20. Accelerator Pedal</li> <li>21. Side Discharge Chute</li> <li>22. Hitch</li> <li>23. Deck-Height Adjustment Lever</li> <li>24. Attachment Rack<br/>(for installing the cargo box, sun shade or bagger kit)</li> </ul> |
|--|---|

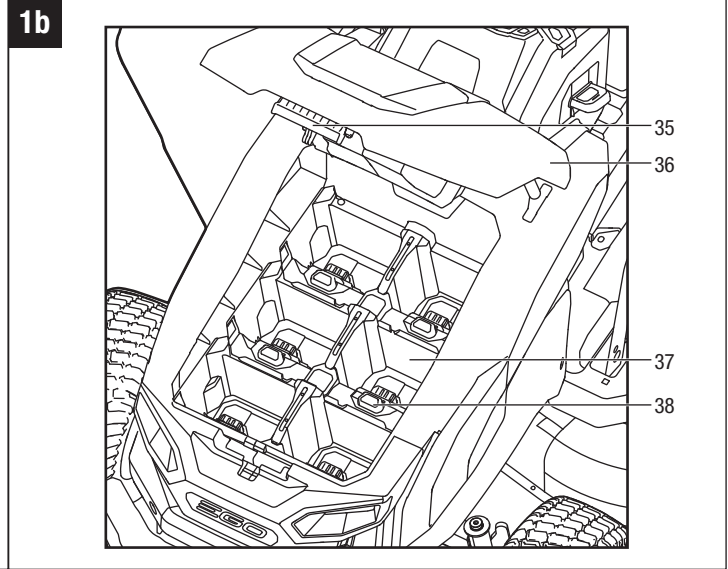
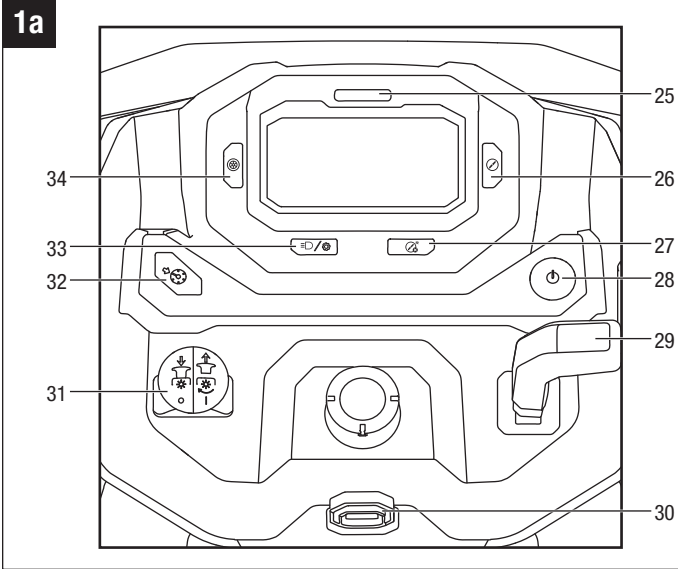

25. Tractor Status Indicator

26. Blade Speed Adjustment Button

27. MOWING IN REVERSE Button

28. Start/Stop Button

29. Direction Control Lever

30. Safety Key

31. PTO Switch

32. CCS Button

33. LED Light Button / Bluetooth Button

34. Driving Speed Adjustment Button

35. Power-Unit Cover Release Button

36. Power-Unit Cover

37. Power unit with six battery compartments

38. Battery-Release Button

**⚠ WARNING:** The safe use of this product requires an understanding of the information on the product and in this instruction manual, as well as knowledge of the project you are attempting. Before use of this product, familiarize yourself with all operating features and safety rules.

## Safety Key

The safety key must be inserted before the start/stop button is pressed to start the tractor.

## Parking-Brake Lock Lever

Pull the parking-brake lock lever up while fully depressing the parking-brake pedal to lock the tractor in the parked position.

## Parking-Brake Pedal

- Pull the parking-brake lock lever up while fully depressing the parking-brake pedal to lock the tractor in the parking-brake position.
- Fully depress the parking-brake pedal again to release the tractor from the parking-brake position and the parking-brake lock lever will drop down automatically.
- The parking-brake pedal must be fully depressed or engaged in parking-brake position before the start/stop button is pressed to start the tractor.
- Before driving the tractor, fully depress the parking-brake pedal to make the tractor status indicator shine green, which means the tractor is ready for driving.

**⚠ WARNING: THE PARKING-BRAKE PEDAL CANNOT SLOW DOWN THE DRIVING SPEED. NEVER TRY TO DEPRESS THE PARKING-BRAKE PEDAL TO SLOW DOWN THE DRIVING SPEED DURING DRIVING. WHEN THE PARKING-BRAKE PEDAL IS DEPRESSED BUT IS NOT ENGAGED IN THE PARKING-BRAKE POSITION, THE ELECTRIC BRAKE IS NO LONGER EFFECTIVE AND THE TRACTOR WILL STOP MOVING ON A FLAT SURFACE. BUT IF THIS HAPPENS ON A SLOPE, THE TRACTOR MAY SLIDE DOWN THE SLOPE ONCE THE PARKING-BRAKE PEDAL IS RELEASED.**

**⚠ WARNING: PULL UP THE PARKING-BRAKE LOCK LEVER AND DEPRESS THE PARKING-BRAKE PEDAL IMMEDIATELY TO ENGAGE IT IN THE PARKING-BRAKE POSITION IN CASE ANY EMERGENCY OCCURS, THE TRACTOR WILL STOP IMMEDIATELY AND WILL NOT SLIDE DOWN THE SLOPE.**

## Start/Stop Button

- Press the start/stop button briefly, then the LCD screen will display the “fuel gauge”.
- With the safety key inserted, fully depress the parking-brake pedal and simultaneously press the start/stop button for 3 seconds to start the tractor, then the LCD screen will display operator interface.
- Press the start/stop button again for 3 seconds, then the LCD screen will turn off.

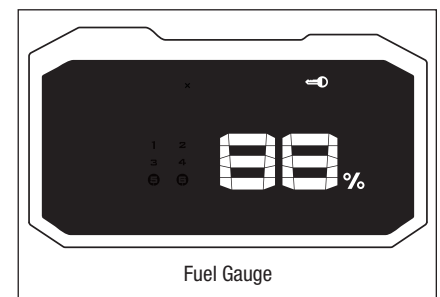

### Direction Control Lever

- Push the lever all the way forward in the “D” direction to drive the tractor forward.
- Pull the lever all the way backward in the “R” direction to drive the tractor in reverse.
- Place the lever in the neutral position and the tractor could not be driven.



**NOTE:** When switching between forward and reverse during driving, move the direction control lever directly from one end to the other without stopping in the neutral position, otherwise the tractor may stop moving.

**NOTICE:** Always place the lever in the neutral position when the tractor stops driving, which could prevent unexpected start if the accelerator pedal is depressed accidentally.

### PTO Switch (Pull-to-Operate Switch)

Turns on the blades (blade motors).

**NOTICE:** It is not recommended to turn on the blade motors when the blades are under heavy load. Raise the deck and restart the blade motors.

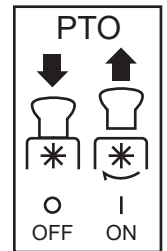

### Steering Wheel

Controls the tractor’s driving direction.

### Accelerator Pedal

Starts/Stops driving the tractor and controls the driving speed of the tractor.

### Seat Position Adjustment Lever

Use this lever to move the high-cushion seat back and forth to the desired position.

### Deck-Height Adjustment Lever

The deck-height adjustment lever raises and lowers the cutting deck.

### Anti-Scalp Wheel

Prevents the deck from contacting the ground and scalping the lawn when passing over a high spot.

### Side-Discharge Chute

Allows the blade to discharge the grass clippings from the side discharge opening. The side-discharge chute is factory installed.

### Hitch

For towing carts or other wheeled attachments. Refer to “**TOWING**” chapter earlier in this manual.

### LED Headlights

Provide light for mowing in low light conditions and allow the tractor to be seen.

### Cup Holders, Storage Compartment and Storage Basket

Allow operator to store cups and other personal items.

### Charging Port

When used with CHV1600/CHV1600-FC or CH5500/CH5500-FC/CH7000/CH7000-FC + ACA1000/ACA1000-FC charger, you can directly charge the batteries mounted in the battery compartment.

## USB Port

The USB port provides charging power of 5 Volts DC at up a combined draw of 1.5 Amperes for your cell phone, MP3 player, or other USB devices. Consult the owner's manual for your device for specific charging requirements.

### NOTICE:

- Attempting to charge devices whose combined draws exceed 1.5 amps could damage the USB port and/or the tractor.
- The USB port could not be powered when the tractor is in charging mode.
- Close the USB port cover when it is not used to protect the USB port from water, moisture, or dust.

## SMART FEATURES

### Driving Speed Adjustment Button

Allows the operator to select a comfortable driving speed. For more information refer to section “**CUSTOMIZING YOUR MOWING AND DRIVING SETTINGS**”.

### Blade Speed Adjustment Button

Allows the operator to customize the blade speed, depending on grass conditions. For more information refer to section “**CUSTOMIZING YOUR MOWING AND DRIVING SETTINGS**”.

### MOWING IN REVERSE Button

Allows to turn on/off the blades when the tractor moves in reverse. For more information refer to section “**TURNING BLADES ON WHILE DRIVING IN REVERSE**”.

### LED Light Button / Bluetooth Button

- Briefly press the button to turn the headlights on or off.
- Press and hold the button to connect your mobile device to the tractor via Bluetooth. For more information refer to section “**USING EGO CONNECT APP WITH YOUR TRACTOR**”.

### CCS Button

To enter and exit CCS (Cruise Control System) while driving forward.

### Tractor Status Indicator

- The green tractor status indicator light means the tractor is ready to be driven.
- The flashing orange tractor status indicator light means that the tractor firmware is being updated.
- Otherwise, the tractor status indicator may indicate a particular fault – refer to the sections “**TRACTOR STATUS INDICATOR REFERENCE**” and “**FAULT CODE REFERENCE**” for more information.

### PEAK POWER™

This technology combines the power of up to six EGO 56V ARC Lithium™ batteries to deliver the power and performance of a gas tractor.

## EGO Connect App and Firmware

Unlike the gas-powered tractors, your EGO electric lawn tractor uses a state-of-the-art on-board computer to monitor every element of the machine and make sure that the tractor is running smoothly. EGO engineers periodically release updates to tractor's Firmware – an operating system running the on-board computer. In a lot of cases the performance of a certain element of the tractor can be improved by changing the code in the firmware without replacing the physical parts or having to visit a service station.

To assure that your tractor is in top shape, install the EGO Connect app on your smartphone or tablet and periodically check for available firmware updates. EGO Connect app can be downloaded for free from Apple App Store or Google Play.

For information on how to pair your tractor with your smartphone or tablet, please refer to chapter “**USING EGO CONNECT APP WITH YOUR TRACTOR**”.

## Slope Assist

This feature helps the operator to safely start and drive the tractor on a slope.

- When the tractor stops driving on a slope, the accelerator pedal is released, and the operator is off the seat without setting the parking-brake pedal at the parking-brake position. The tractor will automatically stop on the slope using the battery charge to power the electric brake, meanwhile the audio indicator will emit intermittent beeps. The audio indicator will no longer sound as soon as the parking-brake pedal is set in parking-brake position.

**⚠ WARNING: Always set the parking-brake pedal at parking-brake position when the tractor stops driving on a slope, otherwise, the tractor may slide down the slope, which may cause serious tractor damage or personal injury!**

- When restarting driving on a slope, disengage the parking-brake pedal and depress the accelerator pedal immediately. Otherwise, when the parking-brake pedal is released but the accelerator pedal is not depressed, the tractor may slide down the slope and the audio indicator will not beep.

## Limp-Home Mode

When battery charge becomes critically low, the tractor will go into Limp-Home mode to preserve enough power to travel back to the charging area.

- The blades switch into low rotation speed, which could only cut very little amount of grass. Upon encountering tall and dense grass, the blades will stop rotating. The audio indicator will sound (beep) intermittently.
- The tractor status indicator will flash red every second, both the alert icon (low-power) and the icon of each occupied battery compartment will blink.

The operator should:

- Push the PTO switch downward to turn off the blade motors. The audio indicator will stop sounding when the blade motors stop.
- Stop working and get to the charging area as soon as possible. The maximum distance the tractor can travel is 0.6 mile (0.96 km).

When the battery is nearly depleted, both the alert icon (low-power) and the icon of each occupied battery compartment will blink every half a second. The tractor will stop working immediately. The operator will have to transport the tractor to the charging area for charging.

**NOTICE:** If manual pushing is needed, be sure that the batteries are disconnected from the tractor and the parking-brake pedal is released from the parking-brake position.

### Safety Start Interlock System

The tractor is equipped with a safety start interlock system consisting of the safety key, start/stop button, the parking-brake pedal, direction control lever, accelerator pedal, seat switch, and charging-port.

The safety start interlock system is designed to protect the operator and others from accidental injury due to unintentional tractor starting.

**⚠ WARNING:** Check the tractor safety start interlock system prior to operation. This system is an important tractor safety feature. It should be repaired immediately if it malfunctions: call EGO customer service center immediately.

**⚠ WARNING:** The safety start interlock system must not be disconnected or bypassed. Doing so could cause the tractor to operate unexpectedly, resulting in personal injury.

### Audio Indicator (Beeps)

The EGO electric lawn tractor is equipped with an audio indicator that will beep in certain situations. It will sound when:

- The tractor starts normally and the LCD screen is illuminated with all icons and indicators. The beep will sound once.
- The tractor is turned off normally. The beep will sound once.
- When starting to drive in reverse or switching the driving direction from forward to reverse while driving, the beep will sound six times.
- When the available battery charge is critically low, the tractor will go into Limp-Home mode, the beeps will continue to sound intermittently until the PTO switch is pressed downward.
- When the tractor is overloaded or overheated, the beep will sound once.
- When any faults are displayed on the LCD screen, the beep will sound once.
- If the tractor stops driving on a slope and the operator is off the seat without setting the parking brake, the beeps will sound continuously to remind the operator to set the parking brake for safety.
- When entering or exiting the CCS (Cruise Control System), the beep will sound twice.



## KNOW THE ICONS AND INDICATORS ON THE LCD SCREEN (Fig. 2)

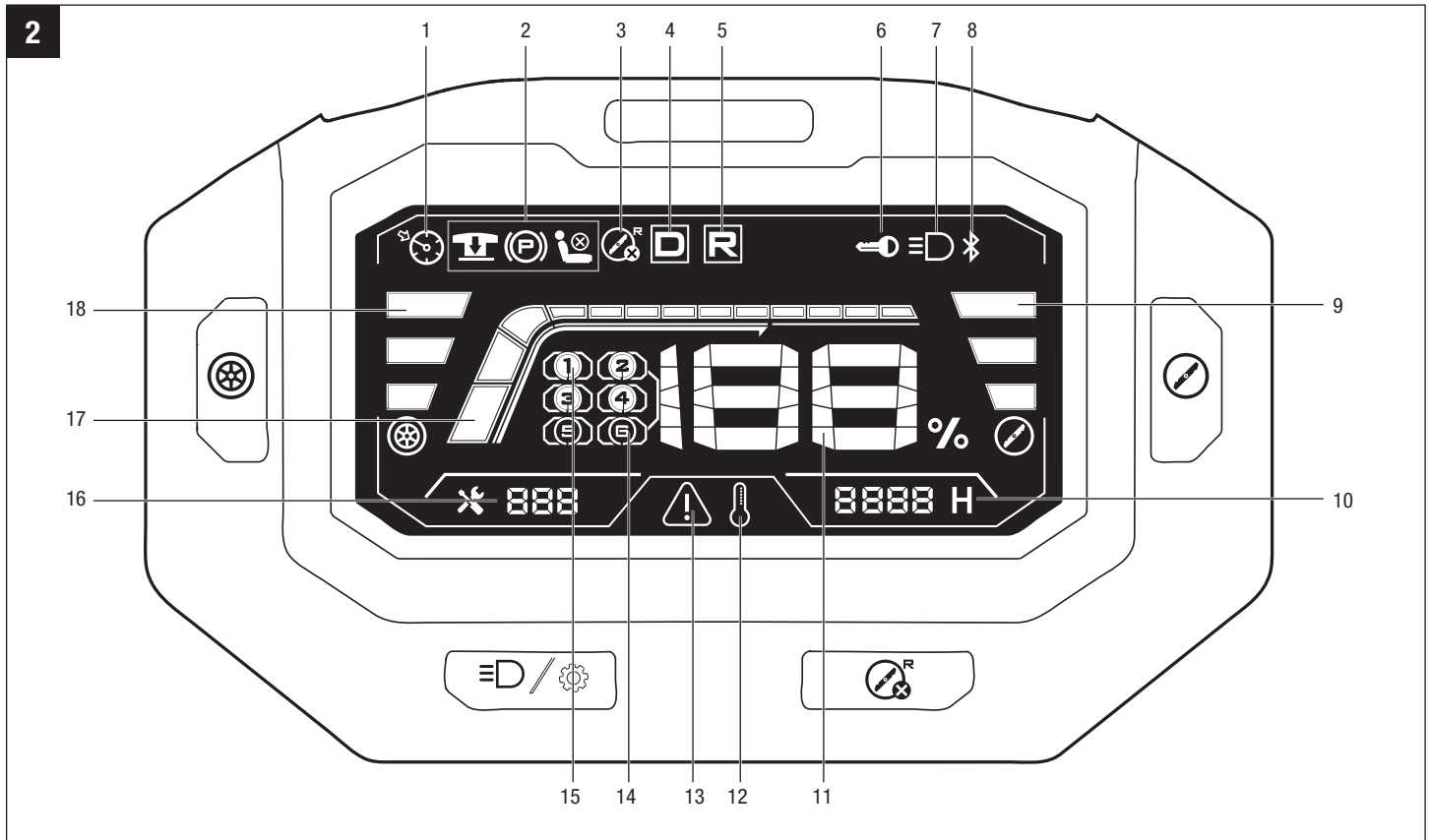



- |                                   |                                       |
|-----------------------------------|---------------------------------------|
| 1. CCS Icon                       | 10. Hour Meter                        |
| 2. Safety-Device Status Indicator | 11. Fuel Gauge                        |
| 3. MOWING IN REVERSE OFF Icon     | 12. Temperature Icon                  |
| 4. Drive Icon                     | 13. Alert Icon (Overload/Low-Power)   |
| 5. Reverse Icon                   | 14. Vacant Battery Compartment Icon   |
| 6. Safety Key Icon                | 15. Occupied Battery Compartment Icon |
| 7. LED Lights Icon                | 16. Fault Code Indicator              |
| 8. Bluetooth Icon                 | 17. Load Indicator                    |
| 9. Blade Speed Indicator          | 18. Driving Speed Indicator           |

### **CCS (Cruise Control System) Icon**

Illuminates when the tractor continues forward at a set speed without needing to step on the accelerator pedal.

### **Safety-Device Status Indicator**

	Flashes to instruct the operator to reset the PTO switch.
	<ul style="list-style-type: none"> <li>▪ Illuminates when the parking-brake pedal is engaged in parking-brake position.</li> <li>▪ When the LCD screen only displays the “fuel gauge”, the icon blinks as a reminder for the operator to depress the parking-brake pedal to turn on the tractor.</li> <li>▪ When the LCD screen is fully illuminated, the icon blinks as a reminder for the operator to depress the parking-brake pedal to make the tractor status indicator show solid green before depressing the accelerator pedal to drive the tractor.</li> </ul>
	Illuminates when the operator is off the seat.

### **Drive Icon**

Illuminates when the direction control lever is pushed forward in the “D” direction for driving forward.

### **Reverse Icon**

Illuminates when the direction control lever is pulled backward in the “R” direction for driving in reverse.

**NOTE:** When the direction control lever is placed in the neutral position, the drive icon and reverse icon will blink alternately.

### **MOWING IN REVERSE OFF Icon**

Illuminates to indicate the blade motors could not be turned on when the tractor moves in reverse.

### **Safety Key Icon**

- Illuminates when the safety key is correctly inserted.
- Blinks as a reminder for the operator to insert the safety key when the LCD screen displays only the “fuel gauge”.

### **LED Lights Icon**

Illuminates when the LED headlights have been turned on.

### **Bluetooth® Icon**

Illuminates when the tractor is connected to a mobile device via Bluetooth.

The Bluetooth® word mark and logos are registered trademarks owned by Bluetooth SIG, inc. and any use of such marks by EGO is under license.

### **Alert Icon (Overload/Low-Power)**

- When the tractor is overloaded, the alert icon will blink every second. Meanwhile, the tractor status indicator above the LCD screen will flash RED every second. The audio indicator will sound once. It is recommended that the operator should raise the deck cutting height to reduce the load of the tractor.
- When the available battery charge is too low, the tractor will go into Limp-Home mode. The alert icon will blink every second. Meanwhile, the icons of each occupied battery compartment will blink every second and the tractor status indicator above the LCD screen will flash RED every second. The operator should stop working and drive to the battery charging area as soon as possible. When the battery is nearly depleted, the alert icon will blink every half a second.

### **Temperature Icon**

- When the battery is overheated, the temperature icon will blink every second and the battery compartment icon representing the overheated battery will blink.
- When the tractor is outside the recommended temperature (overheated or too cold), the temperature icon will blink every second.
  - When the tractor is overheated, it is recommended that the operator should reduce the load of the tractor by raising the deck cutting height or slowing the blade/driving speed to allow the battery pack or the tractor to return to normal temperature range.
  - When the tractor is too cold, do not make repeated attempts to start the tractor which may damage the machine. Always store the tractor and batteries in warm environment. Restart the tractor when it is warmed up.

### **Battery Compartment Icon**

- Illuminates when the battery is inserted into the corresponding battery compartment.
- When the combined Ah of the inserted batteries is less than 15Ah, the battery compartment icons of all the vacant battery compartments will blink as a reminder to instruct the operator to insert more batteries into the vacant battery compartment(s).

**In order to start this tractor, EGO batteries totaling 15Ah (2 x BA4200/BA4200T) or more are required. For best performance, we recommend use of EGO batteries that total 30Ah or more.**

- When over-current occurs for a certain battery during battery discharging, the corresponding battery compartment icon will blink. The tractor can continue working if the combined battery Ah rating, over-current battery excluded, is equal to or more than 15Ah. Once the over-current battery returns to normal, it will join in powering the tractor immediately and the icon will disappear.
- When the available battery charge is too low, the tractor will go into Limp-Home mode. The battery compartment icons corresponding to all of the correctly inserted batteries on the LCD screen will blink as a reminder to instruct the operator to return to the charging area as soon as possible. When the tractor is in Limp-Home Mode, the blades are automatically switched into low rotation speed.
- When the battery is nearly depleted, the battery compartment icons of all the correctly inserted batteries will blink.

### **Hour Meter**

- Shows the total driving time of the tractor, in hours. Use the hour meter to determine when the tractor has reached the recommended service intervals.
- Hour meter cannot be reset.

### **Fuel Gauge**

Indicates the average charge capacity of the inserted batteries.

### **Fault Code Indicator**

The on-board computer system will take action to protect the operator and the machine when it detects an issue. When it acts to turn off the machine or a component, it will indicate that a fault has occurred, and that fault code will be shown on the LCD screen. Please see “**FAULT CODE REFERENCE**” section in this manual for reference.

### **Load Indicator**

Indicates the current load of the tractor.

## ASSEMBLY

**⚠ WARNING:** To prevent accidental starting that could cause serious personal injury, always remove the battery pack(s) from the product when assembling parts, cleaning, or performing maintenance.

**⚠ WARNING:** If any parts are damaged or missing, do not operate this product until the parts are replaced. Use of this product with damaged or missing parts could result in serious personal injury.

**⚠ WARNING:** Do not attempt to modify this tractor or create accessories not recommended for use with this product. Any such alteration or modification is misuse and could result in a hazardous condition leading to serious injury.

## A. UNPACKING

**⚠ WARNING:** To reduce the risk of injury or tractor damage, do not use a knife to cut the nylon straps. Use scissors or side cutters.

**⚠ WARNING:** To reduce the risk of damage, remove watches or other fragile and valuable items from your wrists. There's a risk of accidental contact with steel frame elements.

### Required tools:

- Scissors or side cutters (not supplied)
  - Two combination wrenches (supplied)
1. Remove the plastic cover from the tractor.
  2. Cut the nylon straps and remove the accessory box located under the rear of the tractor, then open the box and remove the two combination wrenches located inside (Fig. 3a).
  3. Use the 13mm ends of the combination wrenches to remove all 28 bolts that hold together the frame and the seat (Fig. 3a), then remove the frame and the seat.

**NOTE:** To simplify and speed up the process, use an impact wrench with a 1/2 in (13 mm) socket (not supplied).

3a

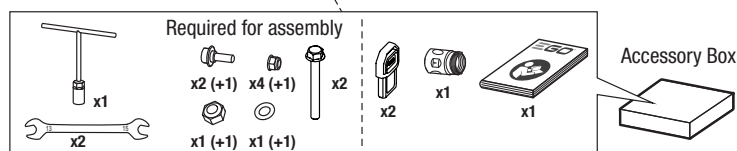
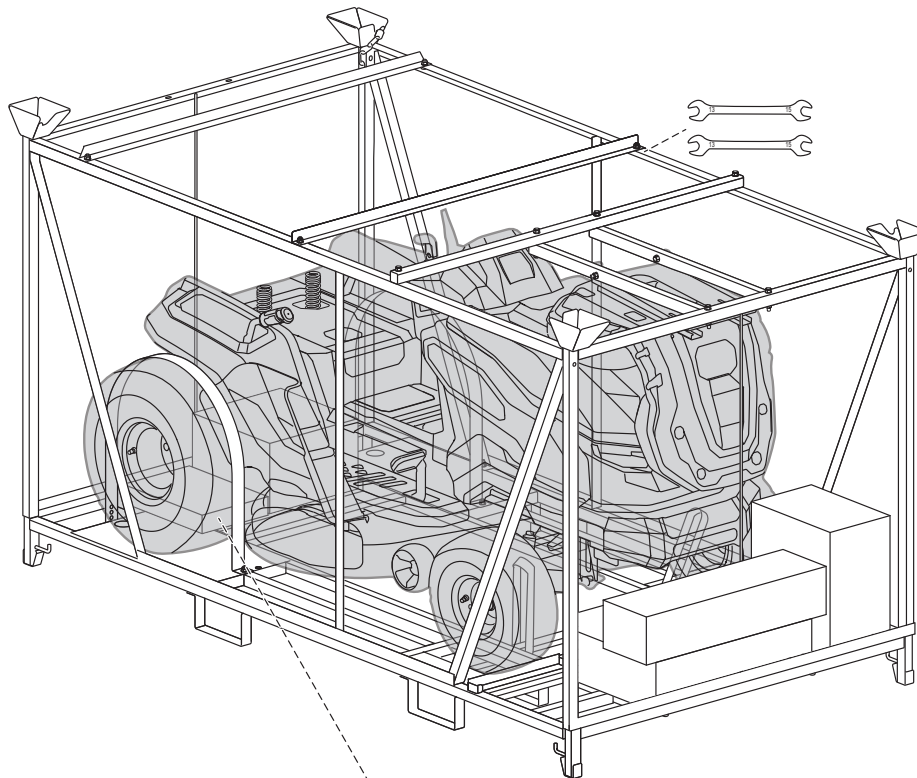

4. Cut the nylon straps securing the boxes and wheels (Fig. 3b).
5. Remove the battery, charger, attachment rack, seat and steering wheel with the dust cap (Fig. 3b).
6. Remove and set aside all accessible packaging and wrap material. Do not discard the packing material until you have carefully inspected the product.
7. Remove both wheel chocks from in front of the wheels. You may need to use the supplied wrench to pry off the chocks (Fig. 3b).
8. If a suitable full-width ramp is available, position it against the bottom frame, close to the front wheels. Do not exceed the maximum recommend operating angle of 15°. The tractor can be removed from the frame without a ramp. Two pieces of 2x4 lumber help reduce the “drop” from the bottom frame to the ground.
9. Press the parking-brake pedal to release it from the parking-brake position. A significant effort is required to release the parking-brake pedal by hand. Push hard!

**⚠ CAUTION:** Heavy object. Team push required. At least two persons are required to push this tractor off of the steel frame.

10. Grasp the rear corners and the areas around the seat of the tractor simultaneously on both sides and slowly push the tractor off of the steel frame in the forward direction (Fig. 3b).

**NOTICE: ONLY PUSH THE TRACTOR FORWARD.** Pulling the tractor backward from the steel frame may cause damage to the tractor’s cutting deck. Always remove the tractor from the frame in the forward direction!

**NOTICE:** The tractor must be transported on the bottom frame at all times! Fork lift should never come in direct contact with the tractor! Doing so may cause damage. We recommend to keep the bottom frame to facilitate the transportation of the tractor later for service.

11. Cut the nylon strap securing the side discharge chute once the tractor is on the ground.

**⚠ WARNING:** Do not use this product if any parts are already assembled to your product when you unpack it. Parts on the packing list are not assembled to the product by the manufacturer and require customer installation. Use of a product that may have been improperly assembled could result in serious personal injury.





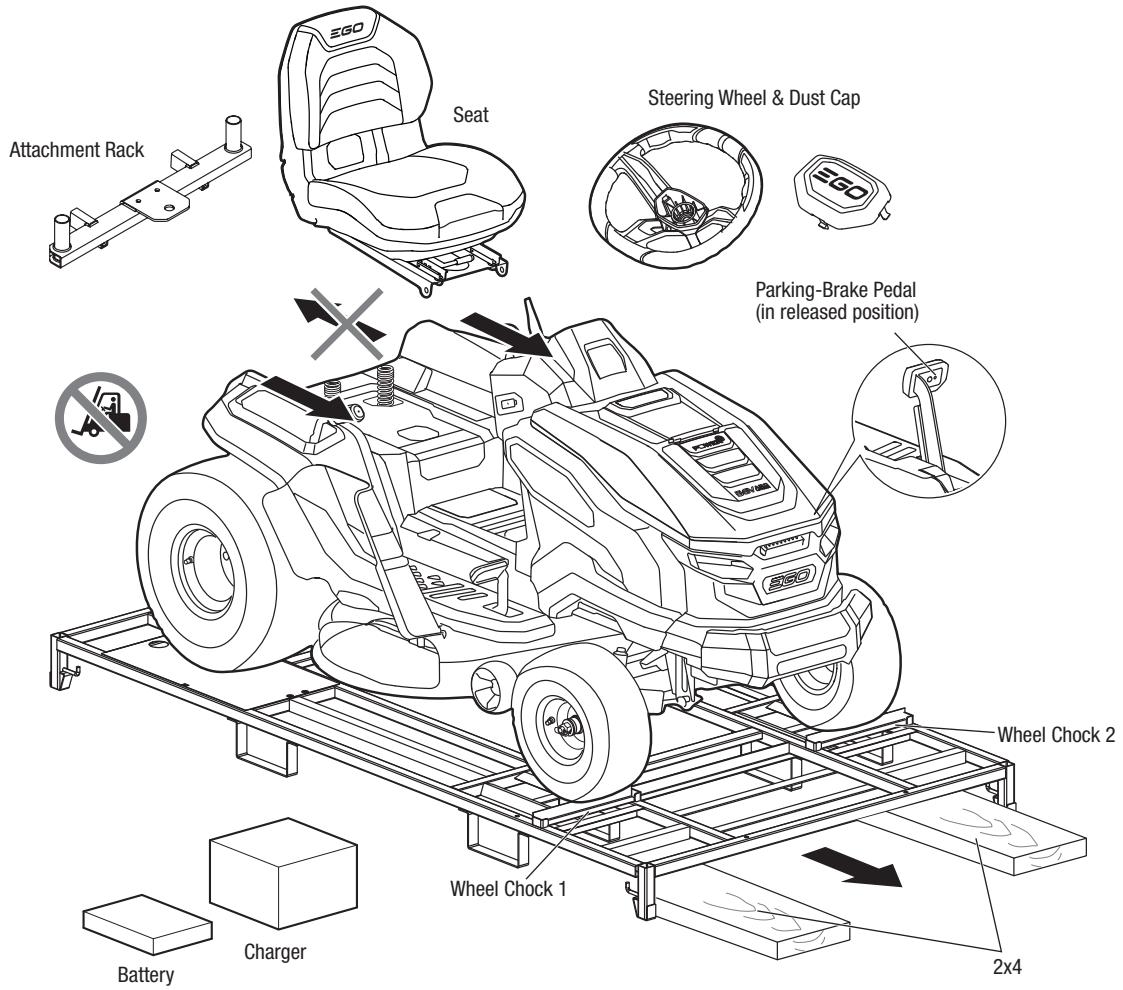





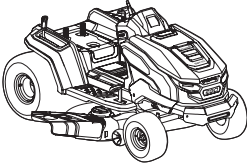

- Inspect the product carefully to make sure that no breakage or damage occurred during shipping.
- If any parts are damaged or missing, please contact EGO customer service center.



3b

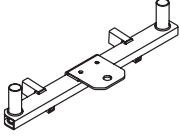

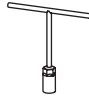
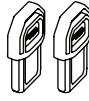

# PACKING LIST

PART NAME		FIGURE	QUANTITY
Electric Lawn Tractor			1
Seat Assembly	Seat		1
	Step Bolt		2+1 spare
	M8 Nut		2+1 spare
Steering Wheel Assembly	Steering Wheel		1
	Washer		1+1 spare
	M12 Nut		1+1 spare
	Dust Cap		1
Attachment Rack Assembly	Attachment Rack		1
	M8 x 70 Bolt		2
	M8 Nut		2
Combination Wrench			2

18 mm Socket Wrench		1
Safety Key		2
Wash-port Quick Coupler		1
Operator's Manual		1

## B. INSTALLING THE STEERING WHEEL (FIG. 4)

**Required tools (supplied):** one 18 mm socket wrench

1. Remove the washer, and M12 nut from the accessory box and set them aside.
2. With the wheels of the tractor pointing straight forward, insert the steering wheel onto the steering column by keeping the center line pointing straight ahead and the flat section facing toward the seat.
3. Slightly rotate the steering wheel until the gear slot of the mounting hole is aligned with gear of the steering column.
4. Assemble the washer and nut. Securely tighten them. The recommended torque is 29.5-33.2 ft-lb (40-45 Nm).
5. Snap the dust cap onto the steering wheel properly.

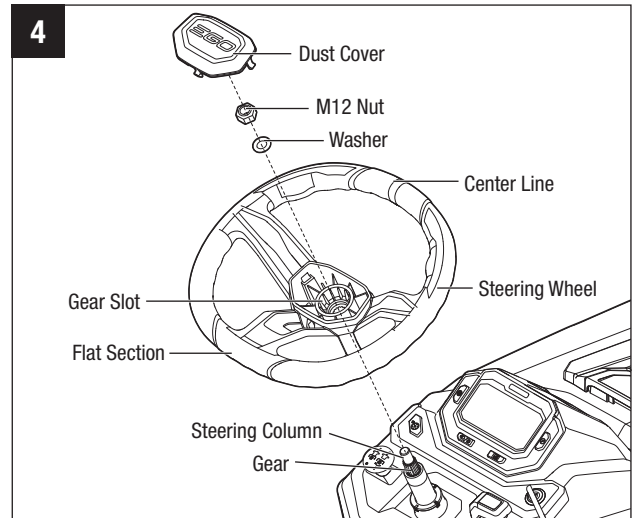

## C. INSTALLING THE SEAT (FIG. 5)

The tractor incorporates a safety interlock system that will stop the drive motors and blade motors when the operator is unseated for any reason while the tractor is operating. This is a safety feature designed to prevent runaway or accidental entanglement.

**Required tools (supplied):** two combination wrenches.

1. Remove the two step bolt and M8 nut sets from the accessory box and set them aside.
2. Lay the seat on its front and align the two mounting holes with the holes in the suspension base.
3. Insert the two sets of bolt and nut and securely tighten them using the combination wrenches. The recommended torque is 13.3-14.8 ft-lb (18-20 Nm).
4. Insert the cable plug into the socket on the bottom of the seat. This connects the safety interlock system.
5. Rotate the seat to lay it onto the suspension base.

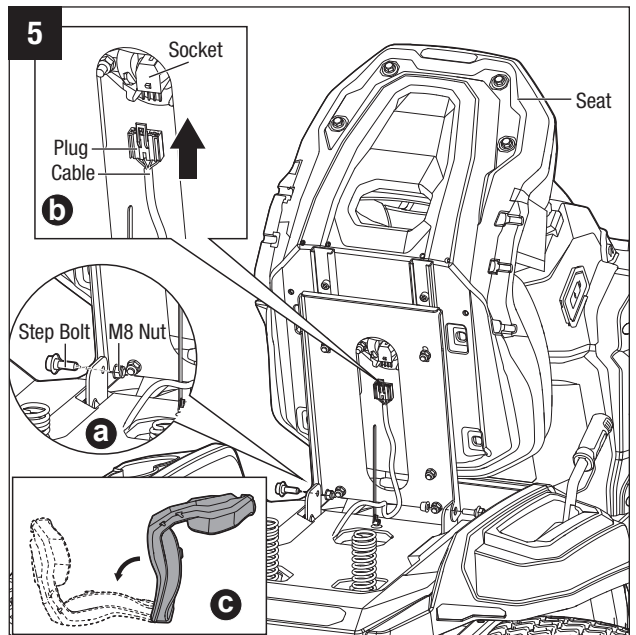

## D. INSTALLING THE ATTACHMENT RACK (FIG. 6)

The attachment rack must be installed before installing the cargo box, sun shade, or bagger kit onto the tractor. The attachment rack provides mounting holes for the installation of these accessories. Install the attachment rack onto the tractor according to your needs.

**Required tools (supplied):** two combination wrenches.

1. Remove the two M8 x 70 bolt and M8 nut sets from the accessory box and set them aside.
2. With the mounting holes facing up, insert the square tubes of the attachment rack into the square holes at the rear of the tractor (Fig. 6a).
3. Align the holes of attachment rack with the holes of the hitch, then insert the two sets of bolt and nut and securely tighten them using the combination wrenches (Fig. 6b).

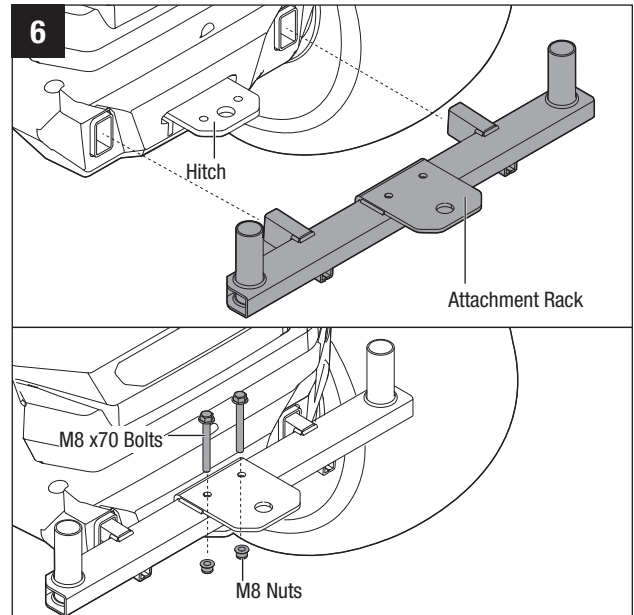

## E. CHECKING THE TIRE PRESSURE (FIG. 7)

**Required tools (not supplied):** Tire pressure gauge, air compressor / inflator or heavy-duty bicycle pump.

Check the air pressure in all tires before use. Be sure tires are inflated to the pressure shown below.

Recommended Pressure	
Front Wheels	Rear Wheels
14 PSI (96.5 kPa)	22 PSI (151.7 kPa)

**⚠ WARNING:** Check the tire pressure carefully while inflating. Too much air in the tire could cause the tire to burst, causing serious personal injury.

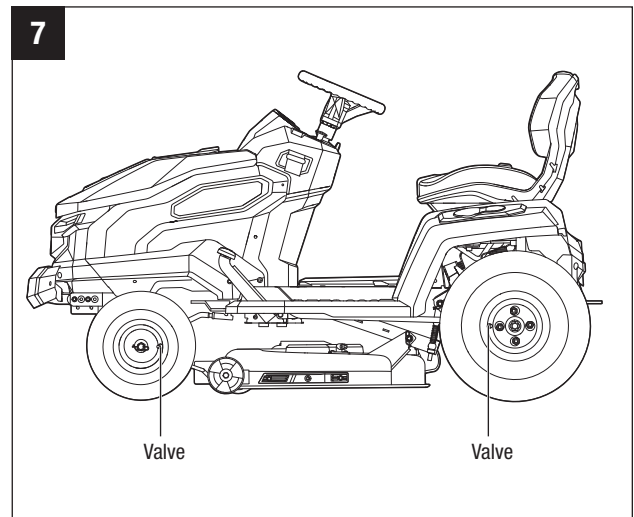

## F. TESTING THE SAFETY INTERLOCK SYSTEM (FIG. 8)

Inspect the entire product for damaged, missing, or loose parts such as screws, nuts, bolts, caps, etc. Tighten securely all fasteners and caps and do not operate this product until any missing or damaged parts are replaced.

The tractor incorporates a safety interlock system that will stop the drive motor and blade motors when the operator is unseated for any reason while the tractor is operating. This is a safety feature designed to prevent runaway or accidental entanglement. Test the system to be sure it is working correctly.

## TO TEST THE BLADE OPERATION

1. Position the tractor on a level surface.
2. Remove the battery packs from the box.
3. Insert battery packs (Fig. 8a):
  - a. Unlock the power-unit cover by grasping the power-unit cover release button and pressing it slightly inward.
  - b. Start lifting the power-unit cover until the spring bar engages and fully opens the power-unit cover.
  - c. Insert both battery packs as shown until they audibly lock in place.
  - d. Close the cover.
4. Pick up one of the safety keys and sit down on the tractor seat (Fig. 8b).
5. Insert the safety key into the tractor. Fully depress the parking-brake pedal by foot and press the start/stop button for 3 seconds simultaneously. The LCD screen will illuminate indicating that the tractor is ready for operation (Fig. 8c).
6. Pull the PTO switch up to turn on the blade motors (Fig. 8c).
7. Slowly raise yourself off the seat, but do not get off the tractor. The blade motors should stop.

**NOTICE:** If the deck-blade system fails to stop when the operator is off of the seat:

- a. Push the PTO switch down to turn off the blade motors.
- b. With the parking-brake lock lever pulled up, fully depress the parking-brake pedal to engage the parking-brake.
- c. Disconnect the safety key and battery packs.
- d. Lift the back of the seat and verify that the socket and the plug are properly connected. Refer to step 4 in chapter “INSTALLING THE SEAT”.

If the cause cannot be determined after confirming the plug and socket are properly connected, contact your EGO customer service center immediately.

**⚠ WARNING:** DO NOT operate the tractor until the safety interlock system has been repaired by a qualified service technician.

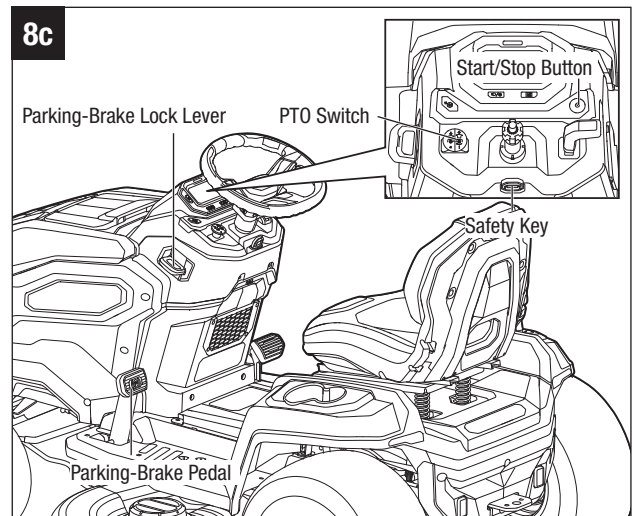
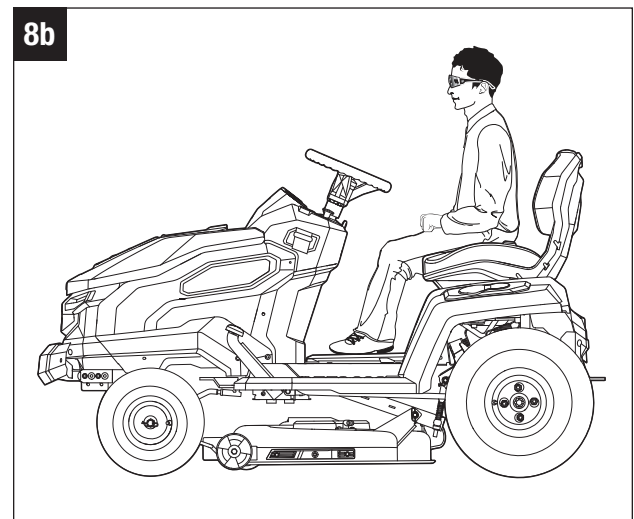
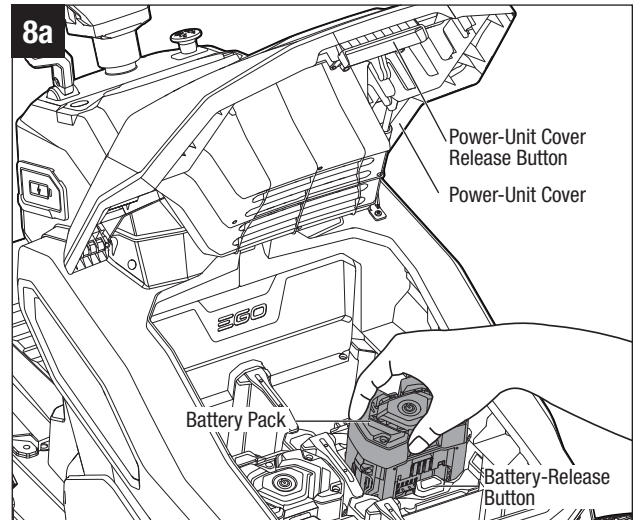

## TO TEST-DRIVE THE TRACTOR

1. While still seated on the tractor, make sure it is on (LCD screen is illuminated) and (if engaged) disengage the parking brake by fully depressing the parking-brake pedal until the parking-brake lock lever drops (Fig. 7d).
2. The tractor status indicator will shine green, which means the tractor is ready to drive. If not, fully depress the parking-brake pedal and release it to make the tractor status indicator shine green (Fig. 7d).
3. Press the driving speed adjustment button several times to set the driving speed to the slowest available (Fig. 8d).
4. Depress the accelerator pedal to drive the tractor (Fig. 8e).

**To drive forward:** push the direction control lever forward in the “D” direction.

**To drive in reverse:** pull the direction control lever backward in the “R” direction.

5. While the tractor is moving, slowly raise yourself off of the seat. The driving system should stop the tractor.

**NOTICE:** If the driving system fails to stop when the operator is off of the seat:

- a. Release the accelerator pedal to stop the tractor.
- b. With the parking-brake lock lever pulled up, fully depress the parking-brake pedal to engage the parking brake.
- c. Disconnect the safety key and battery packs.
- d. Lift the back of the seat and verify that the socket and the plug are properly connected. Refer to step 4 in chapter “INSTALLING THE SEAT”.

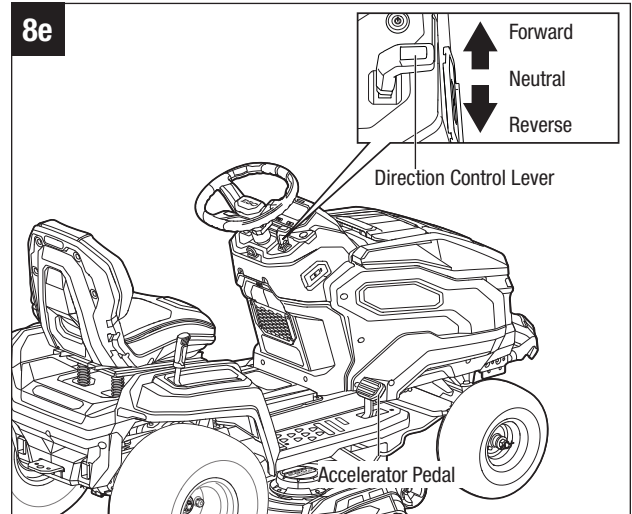
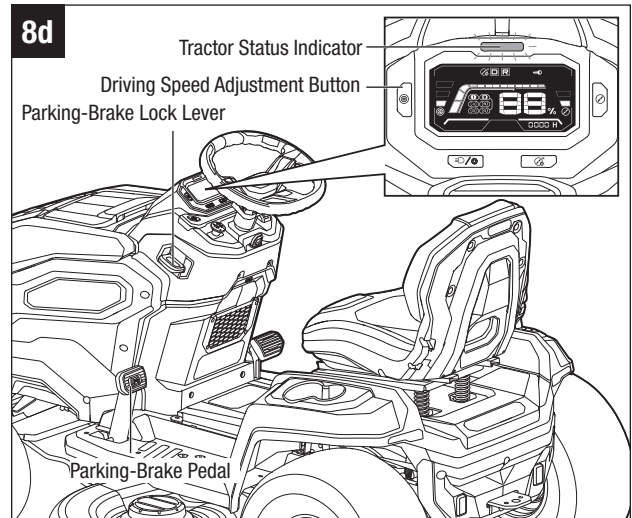

If the cause cannot be determined after confirming the plug and socket are properly connected, contact your EGO customer service center immediately.

**⚠ WARNING:** DO NOT operate the tractor until the safety interlock system has been repaired by a qualified service technician.

## 6. REGISTER YOUR PRODUCT

Please take a moment to register your tractor by visiting [www.egopowerplus.com/your-ego](http://www.egopowerplus.com/your-ego) or through EGO Connect app .



## H. USING EGO CONNECT APP WITH YOUR TRACTOR

To assure that your tractor is in top shape, install the **EGO Connect** app on your smartphone or tablet and periodically check for available firmware updates. EGO Connect app can be downloaded for free from Apple App Store or Google Play.

### TO INSTALL AND SET UP THE APP

1. Download the EGO Connect app from App Store for iOS devices such as iPhone or from Google Play for Android devices.
2. Make sure that Bluetooth is enabled on your mobile device and your mobile device is connected to internet.
3. In the app, press “SIGN IN” if you already have an account or “SIGN UP” and follow the steps to create a new account.
4. Briefly press the Start/Stop button on the tractor – the LCD screen will light up and display the “fuel gauge”. Do NOT fully turn on the tractor (the screen and ALL the buttons light up).
5. In the app, tap “Add Tool” and follow the app’s instructions to scan the QR code. The location of the QR code and Serial Number is shown in Fig. 8. If the app fails to scan the QR code, you will be prompted to manually enter the serial number. The app will add your tractor to “MY TOOLS”.
6. Follow the app’s instructions to connect to the tractor.

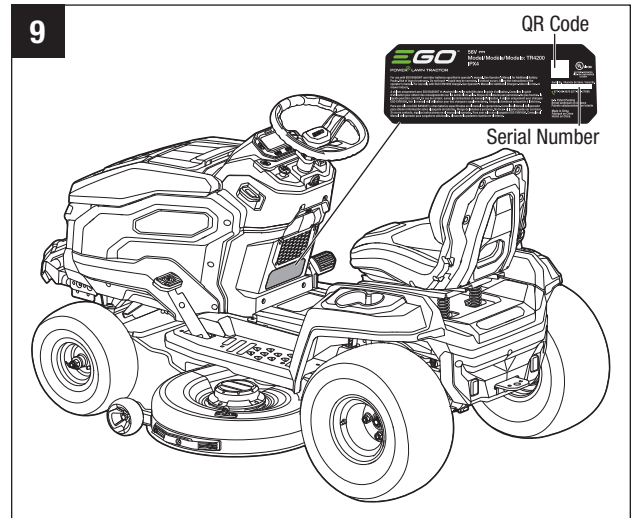

### TO UPDATE THE FIRMWARE

Firmware is an operating system running on your tractor’s on-board computer. Periodically new versions of firmware become available. It is highly recommended that the latest version is installed on your tractor to make sure that the tractor delivers the best performance, energy consumption, and safety.

In the Status screen, if you see a latest version, tap on it to install the latest firmware. The tractor status indicator over the LCD screen will flash ORANGE during update. Follow the app’s instructions to complete the firmware update.

For more information about the app’s functionality and features, please refer to the instructions inside the latest version of the app.

## OPERATION

**⚠ WARNING:** Do not allow familiarity with this product to make you careless. Remember that a careless fraction of a second is sufficient to inflict serious injury.

**⚠ WARNING:** Do not use any attachments or accessories not recommended by the manufacturer of this product. The use of attachments or accessories not recommended can result in serious personal injury.

## APPLICATION

You may use this product for the purpose listed below:

- Mowing your lawn.

## ADJUSTMENT

**⚠ WARNING:** Before performing any adjustment, stop the tractor on a level surface and wait for the blades to come to a complete stop. With the parking-brake lock lever pulled up, fully depress the parking-brake pedal to engage the parking brake, then remove the safety key to avoid accidental starting and possible serious personal injury.

### Adjusting the cutting-deck height (Fig. 10)

**NOTE:** EGO electric lawn tractor's deck is set in the highest cutting height when it is shipped. Before using the tractor, the operator should adjust the deck height to the cutting position best suited for the lawn.

**NOTE:** To prevent scalping the lawn when encountering high spots, the two anti-scalp wheels can be adjusted when the tractor is at the desired cutting height. Depending on your desired cutting height, you may need to change the position of the anti-scalp wheels. Please refer to “**Adjusting the anti-scalp wheels**” section in this manual.

1. Make sure that the batteries have been removed from the tractor before making any adjustments.
2. Grasp the deck-height adjustment lever and move it inwards to disengage it from the detent.
3. Move the lever forward to decrease the cutting height or backward to increase the cutting height. Engage the lever into the detent when it arrives at the desired cutting height.

**NOTICE:** Prior to mowing, the deck should be adjusted to sufficient height to avoid stumps, rocks, or other obstacles that can damage the tractor deck.

**⚠ DANGER:** Never attempt to make any adjustments to the tractor deck while the tractor is driving or the blade motors are turned on. Tractor blades cannot be seen and are located very close to the deck housing. Fingers and toes can be cut off instantly.

**⚠ WARNING:** Hold the deck-height adjustment lever firmly when setting the deck height and only release when it is securely engaged in the desired detent. Quickly letting go of the lever may create a pinching or pulling hazard to the operator's hand.

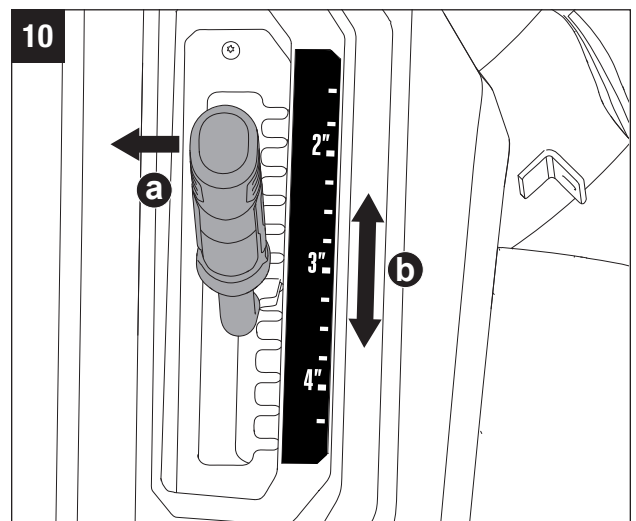



### Adjusting the anti-scalp wheels (Fig. 11)

**Required tools (supplied):** two combination wrenches

The anti-scalp wheels are designed to minimize the chance of scalping the lawn when mowing on rough, uneven terrain. After setting the cutting height, adjust the anti-scalp wheels so they extend below the deck but do not contact the ground.

The anti-scalp wheels can be set in one of four positions:

	Position A: less than 2" (51 mm) grass cutting height
	Position B: 2" – 3" (51 – 76 mm) grass cutting height
	Position C: 3" – 4" (76 – 102 mm) grass cutting height
	Position D: greater than 4" (102 mm) grass cutting height

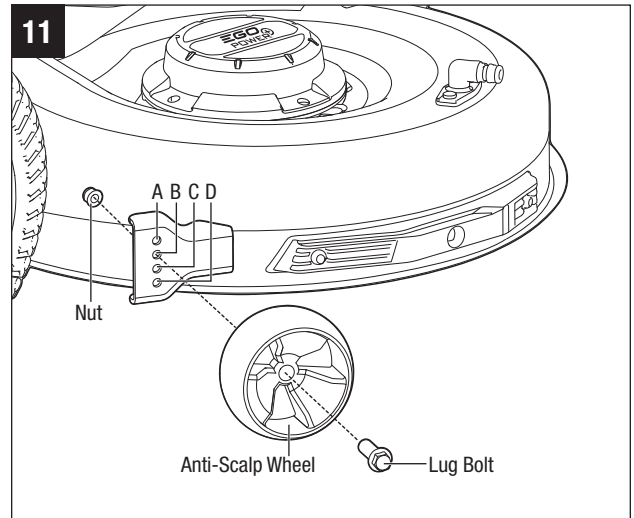

The anti-scalp wheels are set at Position B by default in production. They are held in place by one nut and lug bolt each.

1. Raise the deck to the desired cutting height.
2. Use the 13 mm end of the combination wrench to stabilize the nut first and then loosen and remove the lug bolt on the other side using the 15 mm end of the combination wrench.
3. Move the anti-scalp wheel to the desired position. Then tighten the lug bolt and nut securely with the wrenches. The recommended torque for the lug bolts is 22-26 ft-lb (30-35 Nm).
4. Repeat with the other anti-scalp wheel, making sure both wheels are installed in the same position.

### Adjusting the seat (Fig. 12)

**⚠ DANGER:** Be sure the seat is secured to the tractor with the step bolts before operating the tractor. A seat that is not secure can cause the operator to lose control of the tractor and result in possible death or serious personal injury.

Adjust the seat position to ensure you are able to make firm contact with the parking-brake pedal and the accelerator pedal before operating the tractor.

The seat can be adjusted forward and rearward by rotating the seat position adjustment lever under the seat up.

1. Rotate the seat position adjustment lever up and hold it, then move the seat forward or backward to the desired position.
2. Release the seat position adjustment lever and ensure that the seat is locked in position.

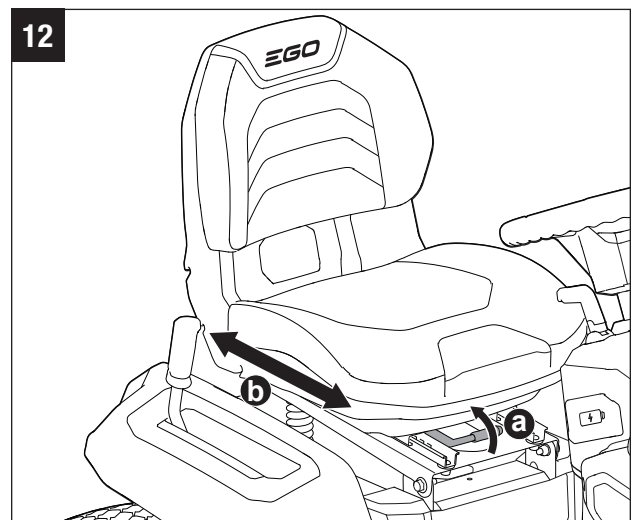

### SETTING THE PARKING BRAKE (Fig. 13)

The parking-brake pedal can be used to set the tractor in the parking-brake position. To start the tractor, it should be released from the parking-brake position.

#### To set the parking brake:

1. Stop the tractor on a level surface.
2. With the parking-brake lock lever pulled up, fully depress the parking-brake pedal until the pedal stops rebounding.
3. Release the parking-brake pedal. Remove your foot from the parking-brake pedal.

**To release the parking brake,** depress the parking-brake pedal once again; the pedal will rebound to the released position and the parking-brake lock lever will drop to released position.

**⚠ WARNING:** Never leave the tractor unattended during work breaks without verifying that the parking brake is set and the safety key is removed. Failure to set the parking brake could cause the tractor to move. Leaving the safety key in place may allow unauthorized use that could result in serious personal injury.

### ATTACHING/DETACHING THE BATTERY PACK (Fig. 14)

#### Charge the battery pack(s) before first use!

**NOTE:** In order to start this tractor, EGO batteries totaling 15Ah (2 x BA4200/BA4200T) or more are required. For best performance, we recommend use of EGO batteries that total 30Ah or more.

When not in use, EGO 56V battery packs should be stored in an enclosed area where the temperature will not drop below -4°F (-20°C). Optimal charging temperatures are between 41°F (5°C) and 104°F (40°C).

**⚠ WARNING:** If any parts are broken or missing, do not attempt to attach the battery packs to the tractor or operate the tractor until the broken or missing parts are replaced. Failure to do so could result in serious injury.

1. Unlock the power-unit cover by grasping the power-unit cover release button and pressing it slightly inward.
2. Start lifting the power-unit cover until the spring bar engages and fully opens the power-unit cover. The EGO electric lawn tractor is equipped with six battery compartments to accommodate up to six battery packs at the same time.
3. Align the grooves in the battery pack with the raised ribs in the battery compartment, and then insert the battery pack into the compartment.
4. Push the battery pack until you hear a “click”. The battery release button will spring up when the battery pack is securely attached (Fig. 14a).
5. Attach more battery packs into the remaining battery compartments in the same way.

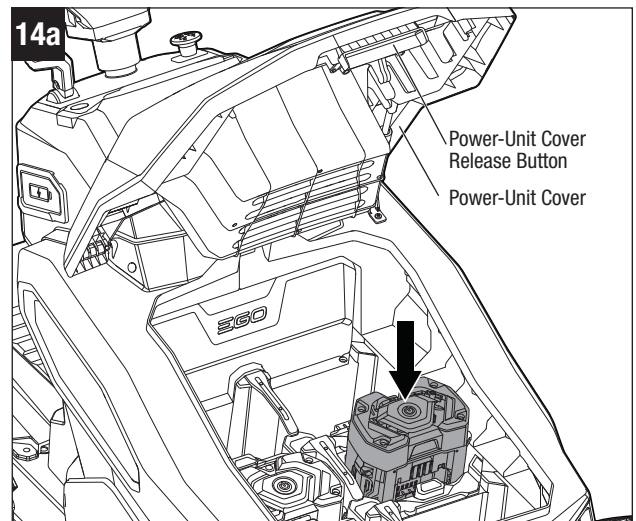
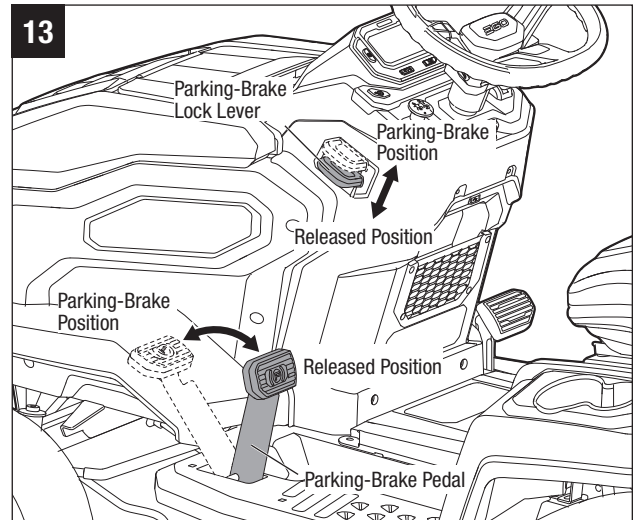

6. **To detach the battery pack**, depress the battery-release button to release the battery pack, and then lift it out of the compartment (Fig. 14b).
7. Close the power-unit cover until you hear a clear “click”, indicating that the power-unit cover release button is engaged.

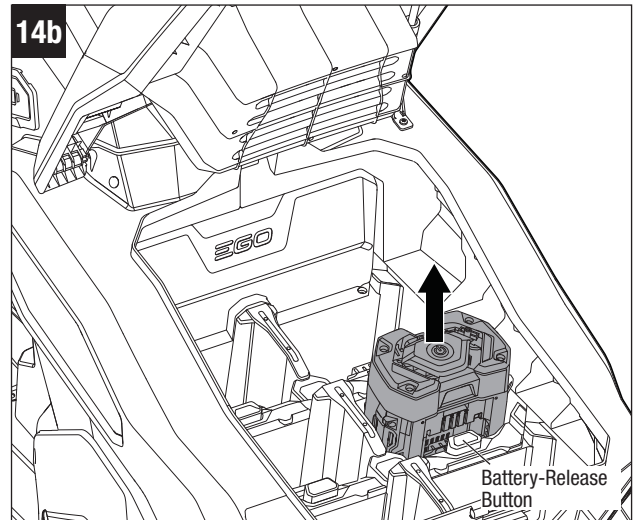

## CHARGING

When battery charge becomes low, the tractor will go into Limp-Home mode and will permit the tractor to travel a maximum distance of 0.6 mile (0.96 km) back to the battery-charging area. The blades are automatically switched into low rotation speed to save the battery charge.

**⚠ WARNING:** Do not attempt to drive across roads or railways when battery charge level is low.

**NOTICE:** DO NOT attempt to charge the batteries or the tractor with a charger not designed for use with this product. There are two ways to charge the tractor:

### Charging the batteries separately

Remove the batteries from the tractor and charge the batteries separately with EGO chargers. Please follow the instructions in the Operator’s Manual for the EGO standard chargers.

**NOTE:** There are individual manuals for EGO batteries and chargers. Save the instructions - The manuals contain important safety and operating instructions for the battery and charger.

### Charging the batteries via charging port (Fig. 15)

EGO battery charger CHV1600/CHV1600-FC or CH5500/CH5500-FC/CH7000/CH7000-FC+ACA1000/ACA1000-FC is available for charging the EGO electric lawn tractor directly while the batteries are installed in the tractor.

The battery charging port is located on the lower right side of the dashboard (Fig. 15a).

1. Make sure that the tractor comes to a complete stop, turn off the tractor, engage the parking brake, and remove the safety key.
2. Lift the dust cap from the battery charging port on the tractor and connect the charger plug into the port.

**NOTE:** Plug will only fit one way into the port. Make sure it is properly aligned before inserting.

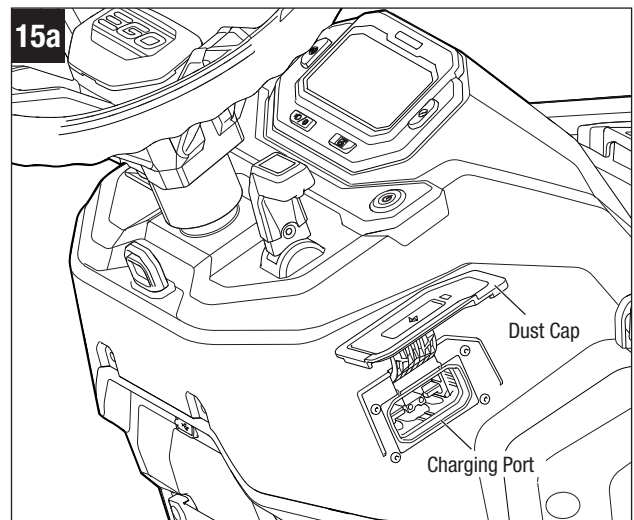

3. Plug the other end of the charger into a 120V household outlet (Fig. 15b).
4. The charger will start to charge the batteries. After the batteries are fully charged, as indicated on the LCD screen, disconnect the charger plug from the wall outlet and remove the charger plug from the port.
5. Cover the charger port with the dust cap and begin operating the tractor.

**⚠ WARNING:** Please refer to the individual charger manual for detailed instructions. Read and understand all its safety warnings and instructions. Failure to follow them may result in electric shock, fire, and/or serious injury.

**⚠ WARNING:** Do not smoke while charging the tractor with the batteries installed.

**⚠ WARNING:** The tractor should be charged in a covered area out of the rain or indoors.

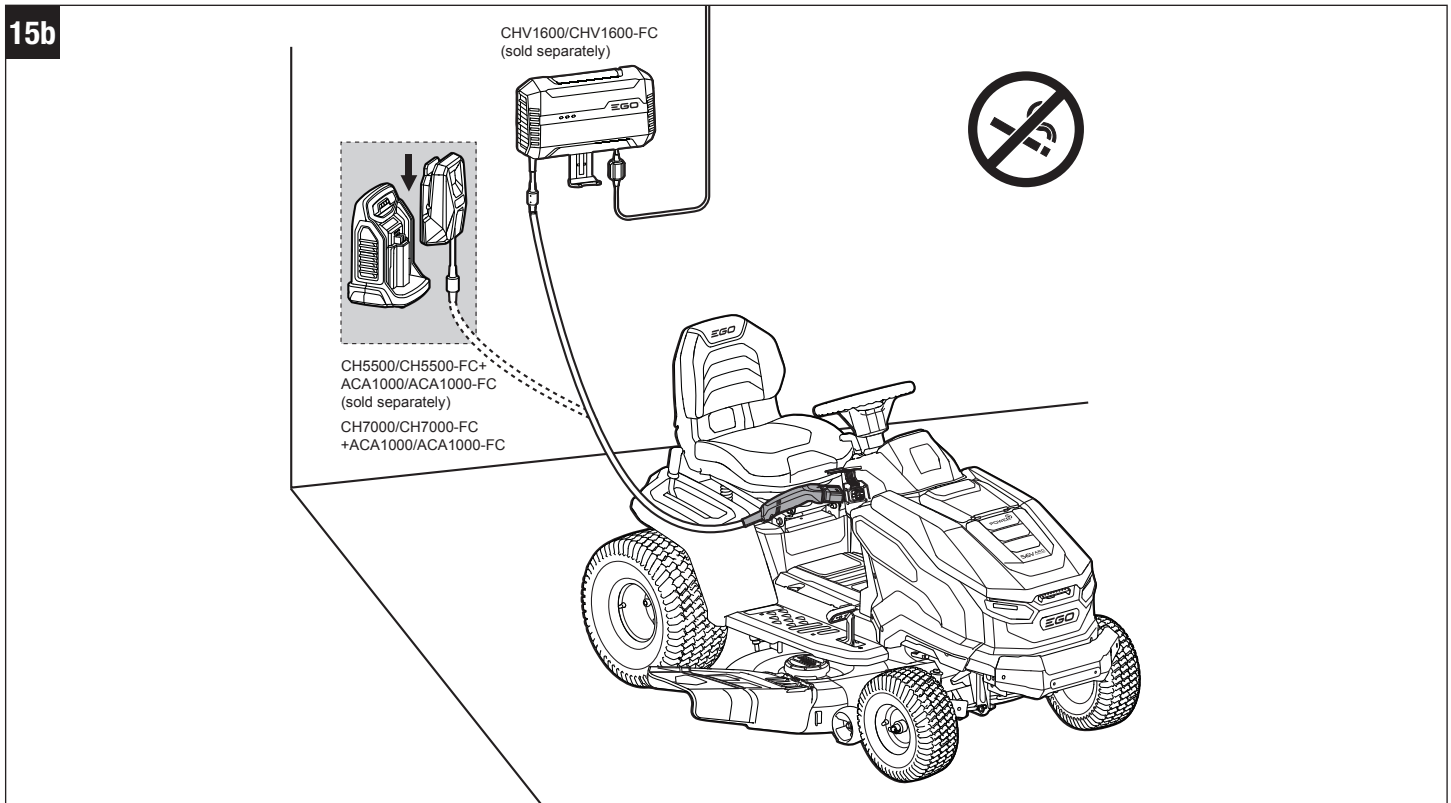

**NOTE:**

- EGO Lithium-ion batteries do not develop a memory and need not be fully discharged before recharging.
- Every six months of long-term storage, fully charge the Lithium-Ion battery pack for longest possible battery life.
- When charging, be sure that the charger cooling fan inlet and outlet are not blocked.

## **CHECKLIST BEFORE STARTING THE TRACTOR**

- Ensure that the work area is clear of children, bystanders, and pets.
- Clear the work area of objects that may be thrown by the tractor blades.
- Clean debris from the tractor.
- Check for loose fasteners.
- Check to make sure that all guards are in place and working properly.
- Visually check the tires whether they are inflated.
- Check the brake operation.
- Adjust the deck height to the desired cutting position best suited for the lawn, and adjust anti-scalp wheels accordingly.
- Adjust the seat position and make sure both pedals can be reached.
- Verify the battery charge level.
- Test the safety interlock system.

## STARTING THE ELECTRIC LAWN TRACTOR (Fig. 16)

Before you begin to mow your grass, we strongly encourage you to find a large, level, and open area to practice operating the tractor using the instructions that follow. Once you can comfortably and reliably perform each of these maneuvers, you are ready to begin mowing.

**⚠ WARNING:** Clear the area of bystanders before operating the tractor. If anyone enters the mowing area, stop immediately and do not continue mowing until the bystanders leave the area.

**⚠ DANGER:** Avoid sudden starts, stops, and turns, as well as excessive speed, especially when first learning to operate the tractor. The tractor can spin rapidly, which may cause you to lose control and could result in death, serious personal injury and/or damage to the tractor. Press the driving speed adjustment button to set the lowest speed level (refer to “**To Select Your Driving Speed Level**” in this manual) to limit the amount of speed available until you are fully capable of operating the tractor in all situations.

1. Sit on the tractor seat.
2. Insert the safety key.
3. Fully depress the parking-brake pedal by foot and simultaneously press the start/stop button for 3 seconds to illuminate the LCD screen.

**NOTE:** If the parking-brake pedal is set at the parking-brake position, you need to only press the start/stop button for 3 seconds to illuminate the LCD screen and then release the parking-brake pedal before driving the tractor.

4. The tractor status indicator will shine green, which means the tractor is ready to drive.

**NOTE:** When you leave the seat, the tractor status indicator will turn off. In this case, sit back on the seat and fully depress the parking-brake pedal to make the tractor status indicator shine green.

5. Set the appropriate driving speed and blade speed by pressing the driving speed adjustment button and blade speed adjustment button respectively.

**NOTE:** It is always recommended to start the tractor in the lowest driving speed.

6. Depress the accelerator pedal to drive the tractor:

**To drive forward:** push the direction control lever forward in the “D” direction.

**To drive in reverse:** pull the direction control lever backward in the “R” direction.

**NOTE:** When the accelerator pedal is released the tractor will not continue to coast like a typical gas-powered car. Instead, the electric brake will be applied and the tractor will stop fast.

**NOTE:** When switching between forward and reverse during driving, move the direction control lever directly from one end to the other without stopping in the neutral position, otherwise the tractor may stop moving.

**NOTICE:** When the tractor is restarted on a slope, the moment the accelerator pedal is depressed, the tractor will keep still on the slope without sliding along the slope. Once the accelerator pedal is depressed harder, the tractor will start driving forward normally. This is a function of the Slope Assist feature for safe starting of EGO electric lawn tractor.

7. Pull the PTO switch to start the cutting blades.

**NOTE:** The cutting blades could be started at any time once the LCD screen is fully illuminated and the direction control lever is not pulled backward in the “R” direction. To turn on the blades while driving the tractor in reverse, refer to the section “**TURNING BLADES ON WHILE DRIVING IN REVERSE**” in this manual.



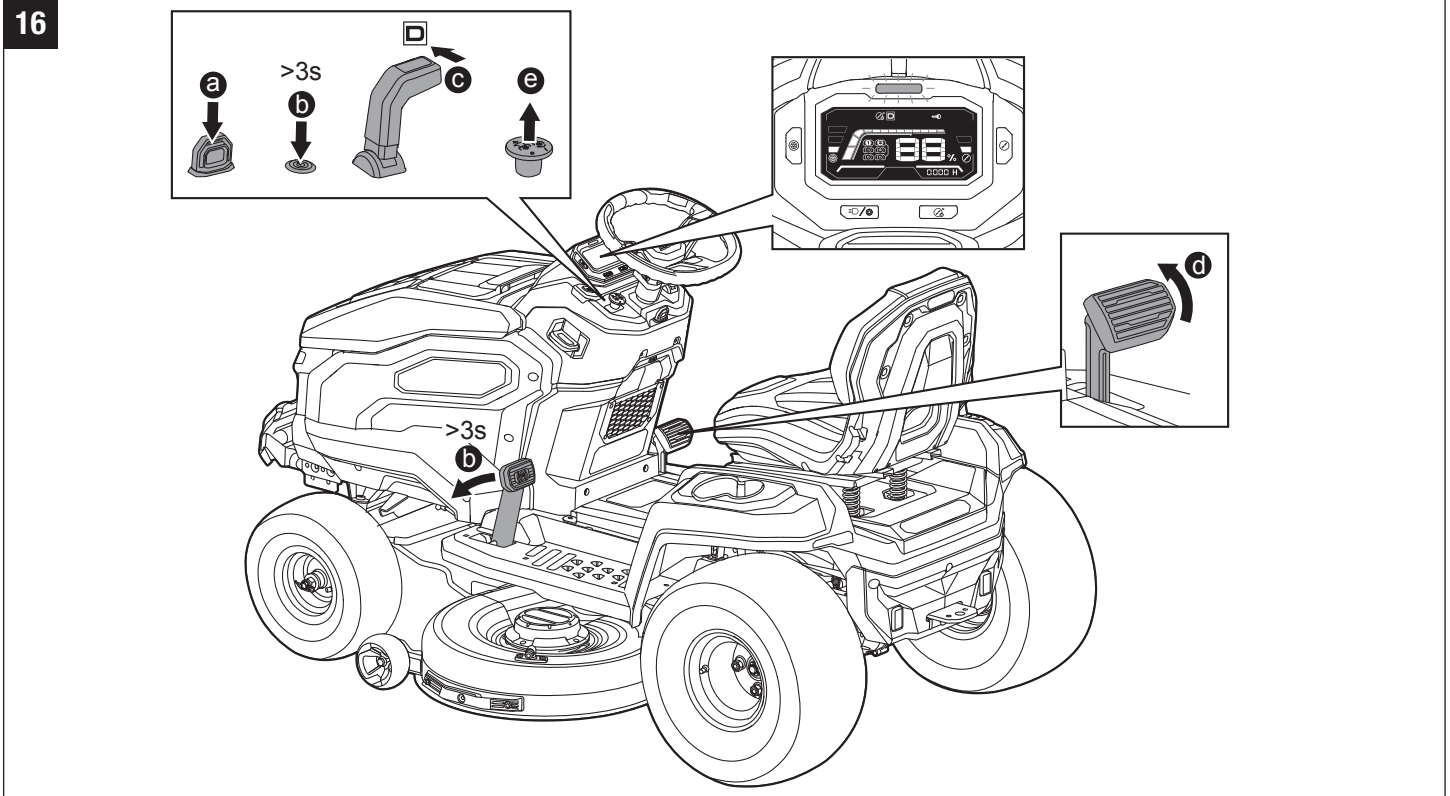

### STOPPING THE ELECTRIC LAWN TRACTOR (Fig. 17)

**⚠ DANGER:** Never make sudden stops or abrupt changes of direction, especially when maneuvering on a slope. The steering wheel and accelerator pedal are designed for sensitive response. Quickly stepping on the accelerator or rotating the steering wheel in either direction could result in a reaction of the tractor that can cause serious injury.

1. Push the PTO switch downward to turn off the blade motors.

**NOTE:** The cutting blades may be stopped at any time.

2. Release the accelerator pedal.
3. Place the direction control lever in the neutral position.
4. Pull up the parking-brake lock lever and fully depress the parking-brake pedal to set the tractor in parking-brake position.
5. Press the start/stop button for more than 3 seconds to turn off the tractor.
6. Remove the safety key from the tractor and keep it in a safe place.

**NOTE:** In a situation when the parking-brake pedal is set to the parking-brake position and the operator is off the seat, but the battery packs are not removed:

- In case the LCD screen is turned off, the battery indicators, start/stop button, and CCS button will remain illuminated for 1 hour.
- In case the LCD screen shows the “fuel gauge” or operator interface, the tractor will automatically shut off after 1 hour.

**⚠ WARNING:** Do not stop the tractor on a slope. Always stop the tractor on a flat, level surface and never leave the tractor unattended with the safety key inserted, even just for a brief period. Leaving the safety key inserted may allow unauthorized use that could result in serious personal injury.

**⚠ WARNING:** When the tractor stops driving on a slope and the operator is off the seat without setting the parking-brake pedal at the parking-brake position, the audio indicator will continue to beep intermittently to remind the operator to set the parking brake for safe tractor stopping on the slope. Always set the parking brake when leaving the seat. **Otherwise, the tractor may slide down the slope, which may cause serious tractor damage or personal injury!**

17

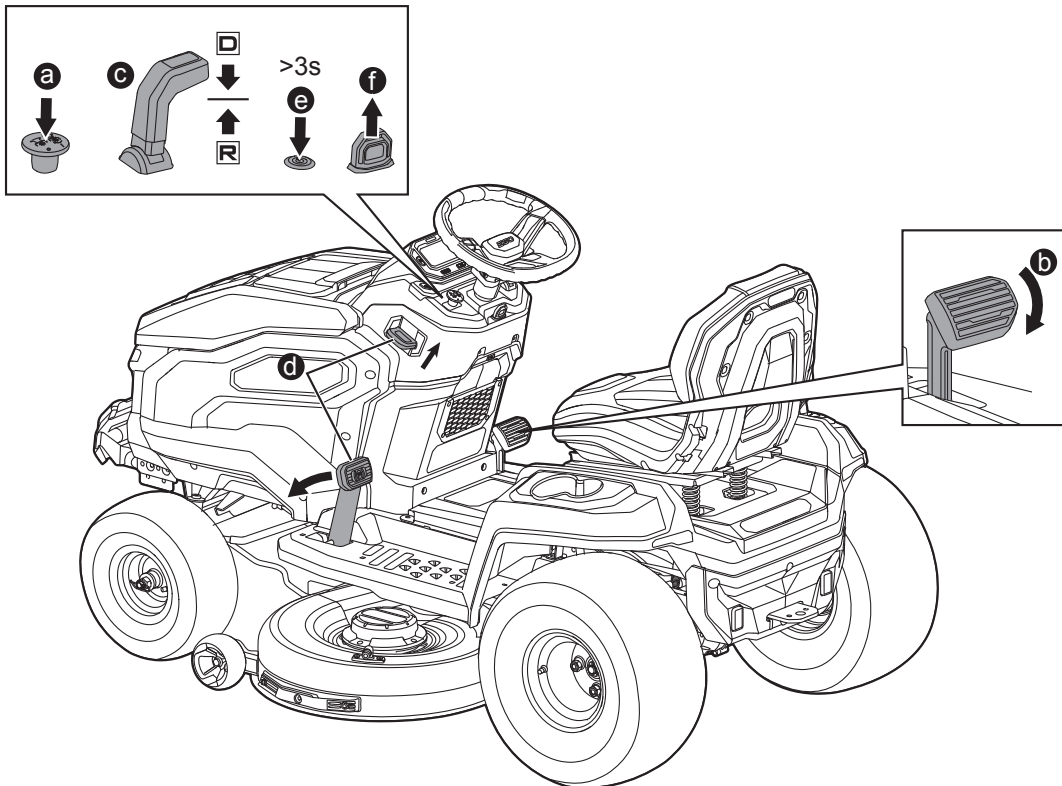



## DRIVING THE ELECTRIC LAWN TRACTOR (Fig. 18)

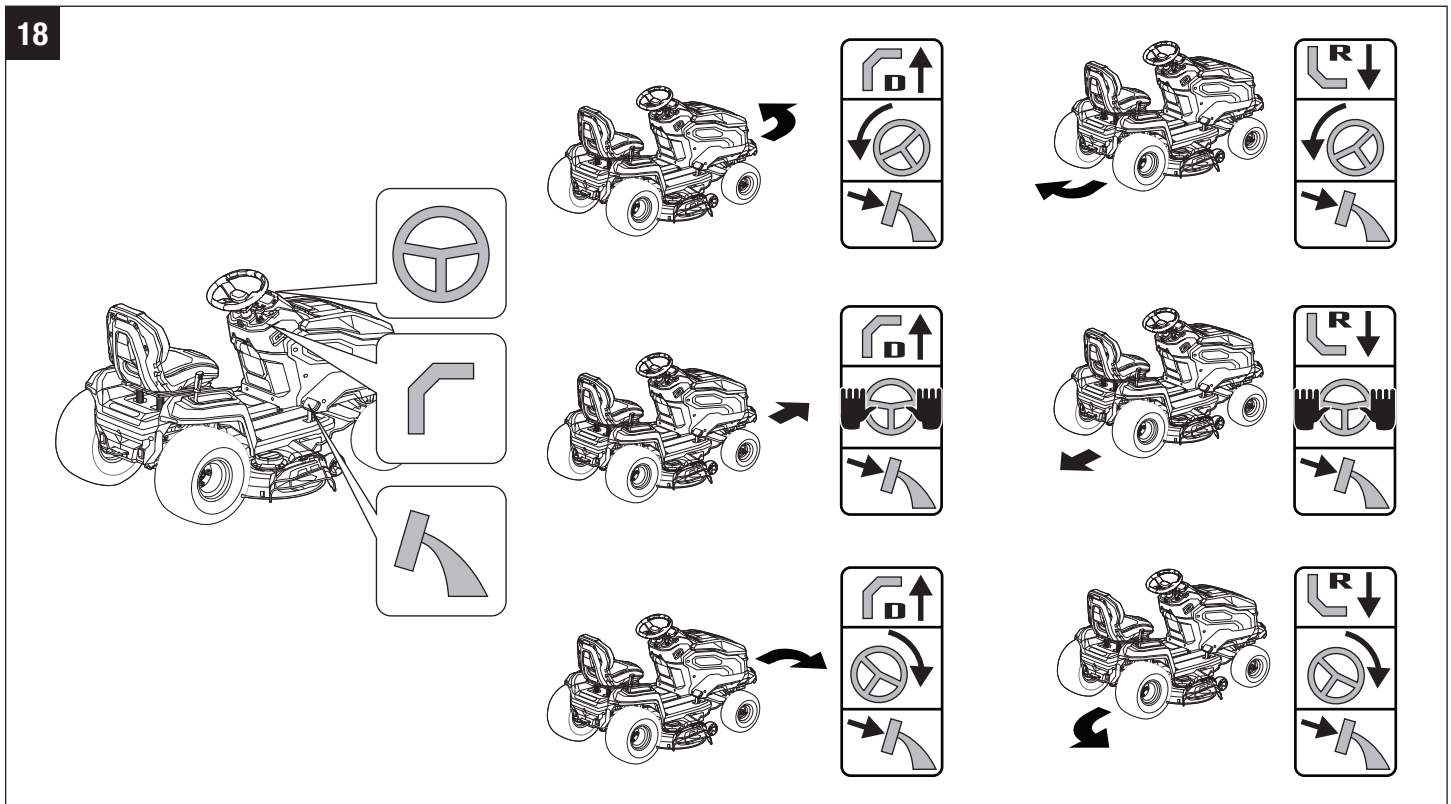

After starting the tractor, follow these instructions

- **To drive straight forward**, push the direction control lever forward in the “D” direction and hold the steering wheel straight with no rotation. Control the driving speed with the accelerator pedal.
- **To drive in reverse**, pull the direction control lever backward in the “R” direction and hold the steering wheel straight with no rotation. Control the driving speed with the accelerator pedal.

**NOTE:** When pulling the direction control lever from the “D” to “R” position WHILE driving forward, the tractor will decrease its speed to zero and then shift in reverse. The “R” icon will illuminate on the LCD screen and the beep will sound six times.

**NOTE:** When switching between forward and reverse during driving, move the direction control lever directly from one end to the other without stopping in neutral position, otherwise the tractor may stop moving.

- **To turn left**, rotate the steering wheel to the left.
- **To turn right**, rotate the steering wheel to the right.

**NOTICE:** Rapid movement of steering wheel is not recommended as damage to the electric components of the tractor may occur.

**NOTICE:** Aggressive turning can scuff or damage lawns. Perform turns at low driving speed.

- **To stop or decrease speed**, release the accelerator pedal slowly.

**NOTE:** When the accelerator pedal is released the tractor will not continue to coast like a typical gas-powered car. Instead, the electric brake will be applied and the tractor will stop abruptly.

- **To increase speed**, depress the accelerator pedal all the way. The harder the accelerator pedal is depressed, the faster the tractor will travel.

**⚠ DANGER:** Stay at least two mowing widths (7 ft /2.13 m) away from any ditches, drop-offs, or water. Front wheels can rotate when the tractor is stopped, even with the brake applied, and cause the tractor to go over the edge or into the water and result in death or serious personal injury.

**⚠ WARNING:** Be aware of what is behind the tractor before backing up. DO NOT mow in reverse unless absolutely necessary. Always look down and behind before and while backing to make sure no children, bystanders, or pets enter the mowing area. Remember that a careless fraction of a second is sufficient to inflict death or serious injury.

**⚠ WARNING:** Be certain you have correctly set your intended direction of driving with the steering wheel before depressing the accelerator pedal. Failure to do so could result in you driving the tractor in an unintended direction, which could cause loss of control or an accident.

**⚠ WARNING:** Be cautious when crossing over gravel paths or driveways. Before crossing, turn off the blade motors and raise the cutting deck to the highest position to minimize the possibility of ricochet. Drive slowly to avoid loss of traction and control.

## CUSTOMIZING MOWING AND DRIVING SETTINGS (Fig. 19)

For the best mowing experience, we recommend customizing the following settings depending on your situation.

**NOTE:** The electric lawn tractor does not memorize the driving speed and blade speed settings. The driving speed and blade speed will return to level 2 every time the tractor is turned off.

### To Select Your Driving Speed Level (Fig. 19a):

The driving speed level establishes the maximum driving speed of the tractor.

**Level 1 (Low speed):** for low-speed edging and trimming, or when mowing or driving in tight areas.

**Level 2 (Standard speed):** offers the best balance between cut quality and run time.

**Level 3 (Max speed):** maximize the coverage area when mowing large, flat lawns.

Press the driving speed adjustment button to toggle among above speed levels.

**NOTE:** Higher driving speed will increase coverage.

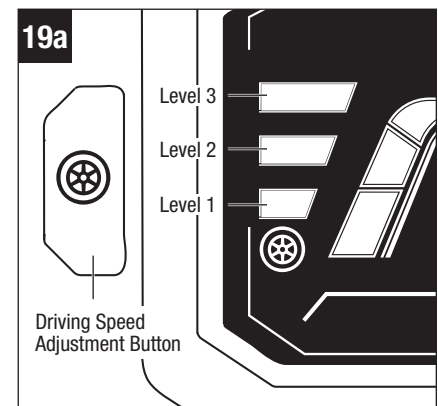

### To Select Your Blade Speed Level (Fig. 19b):

The user can customize the blade speed, depending on grass conditions. Run time will increase when mowing at lower blade speeds.

**Level 1 (ECO mode):** provides the lowest noise level and longest run time from your battery packs.

**Level 2 (Standard mode):** for normal condition cutting, best balance between performance and run time.

**Level 3 (Heavy duty mode):** for tall grass or extremely wet grass condition.

Press the blade speed adjustment button to toggle between level 1 and level 2.

Press and hold the blade speed adjustment button for 3 seconds and the tractor will switch into Level 3. When in “Level 3”, press the blade speed adjustment button again and the blade speed will resume the previous speed.

**NOTE:** Higher blade speed will significantly affect run time.

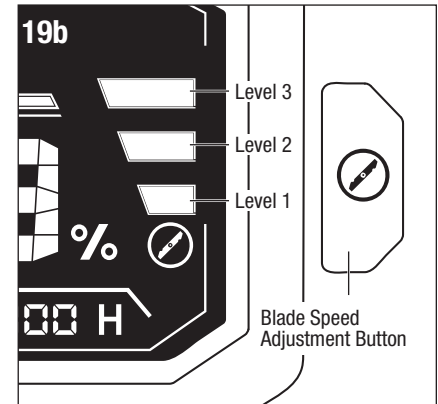

### USING CRUISE CONTROL (CCS)

During driving, the tractor could be set to continue at a desired speed without depressing the accelerator pedal.

#### To activate (enter) Cruise Control (CCS) (Fig. 20)

1. While driving at a comfortable speed, press the CCS button, the “” icon will illuminate on the LCD screen and a beep will sound twice.

2. Then release the accelerator pedal and the tractor will continue driving at the current speed.

**NOTE:** The driving speed level shown on the LCD screen may not accurately represent the actual driving speed of the tractor in cruise control. Press the speed adjustment button to “refresh” the driving speed level on the LCD screen.

3. Press the speed adjustment button to increase or decrease the cruise control speed until the desired speed is reached.

**To stop (exit) Cruise Control (CCS),** you may choose one of the three ways:

- Depress the accelerator pedal all the way and keep depressing. The CCS function will stop and the tractor will continue driving.
- Slightly depress the accelerator pedal and then release it. The tractor and the CCS function will stop.
- Press the CCS button. The tractor and the CCS function will stop.

**NOTE:** When the CCS is stopped, the “” icon will disappear from the LCD screen and beep will sound twice.

**NOTE:** If the parking-brake pedal is depressed, the tractor will stop but the “” icon will blink on the LCD screen to indicate the CCS is on standby. In this case, release the parking-brake pedal, press the CCS button. The tractor will resume driving automatically and the “” icon will stop blinking.

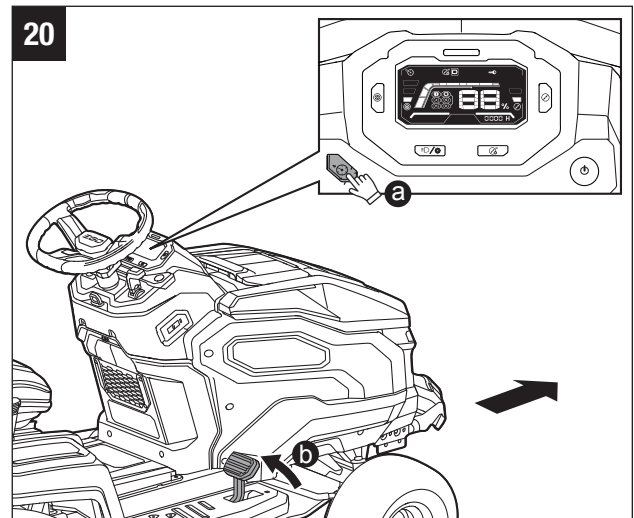

## TURNING BLADES ON WHILE DRIVING IN REVERSE

**NOTICE:** Mowing in reverse is not recommended.

**⚠ WARNING:** Use extreme caution when mowing in reverse. Always make sure no individuals come into the work area, especially small children before and while mowing in reverse.

**⚠ WARNING:** The operator's field of vision could be limited when operating the tractor with the bagger kit attached. Extreme caution and familiarity with the surroundings should always be taken into consideration before and while mowing in reverse.

The blade motors can be turned on when driving in reverse, if desired.

### To Activate (Enter) MOWING IN REVERSE (Fig. 21):

After each startup, the “” icon will illuminate on the LCD screen, which means the blade motors could not be turned on when driving in reverse.

- a. Sit down on the tractor seat.
- b. Press the start/stop button for 3s and the LCD screen will display operator interface.
- c. Press the MOWING IN REVERSE button for 3s and the “” will disappear from the LCD screen, which means the blade motors could be turned on when driving in reverse.

**To Stop (Exit) MOWING IN REVERSE,** you may choose one of the four ways:

- Press the MOWING IN REVERSE button once.
- Raise yourself off the tractor seat.
- Press the start/stop button for 3s to turn off the LCD screen.
- Remove the safety key or remove the battery pack(s) to shut down the tractor.

**NOTE:** When the MOWING IN REVERSE is stopped, the “” icon will illuminate on the LCD screen.

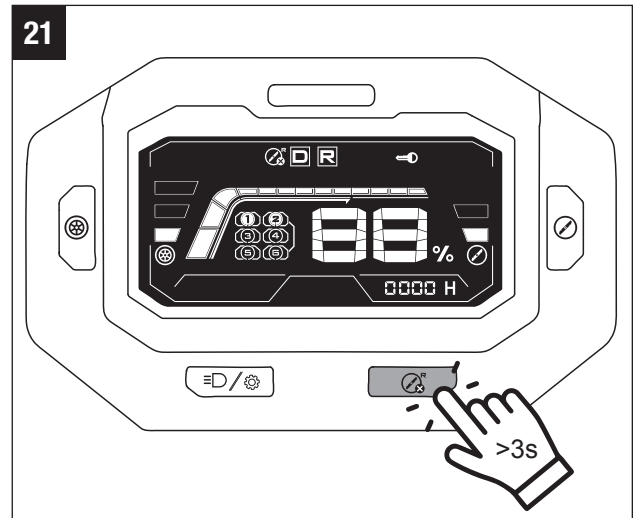

## MOWING TIPS

**NOTICE:** A sharp blade will greatly enhance the performance of the tractor, especially when cutting tall grass. Make sure to check the sharpness of the blade before mowing.

- Verify that the lawn is free of stones, sticks, wires, and other objects which could damage the tractor's cutting blades or motors. Such objects could be accidentally thrown by the tractor in any direction and could cause serious personal injury to the operator and to others.

**⚠ WARNING:** If you strike a foreign object, turn off the tractor and remove the batteries. Thoroughly inspect the tractor for any damage and repair the damage before restarting and operating the tractor. Excessive vibration of the tractor during operation is an indication of damage. The unit should be promptly inspected and repaired.

- The mowing result will be the best with a high cutting blade speed and low driving speed. If the grass is not too long and dense, the driving speed can be increased without negatively affecting the mowing result.
- When cutting heavy grass, reduce the driving speed to allow for a more effective cutting and a proper discharge of the clippings.
- Begin with a high cutting height and reduce it until the desired mowing result is attained. Grass over 6 inches (152 mm) long should be mowed twice, at successively lower cutting heights.
- To maintain a healthy lawn, cut off only one-third or less of the total length of the grass (Fig. 22). The average lawn should be approximately 1-1/2 to 2 inches (38 – 51mm) long during cool months, and between 2 to 3-1/4 inches (51 – 83 mm) long during hot months. For healthier and better-looking lawns, mow more often after moderate growth.
- Do not cut wet grass. Mowing on wet surfaces can cause loss of control and the wheels to sink into the soft lawn. Wet grass will stick to the underside of the deck and prevent proper bagging or mulching of the grass clippings.
- New or thick grass may require a narrower cut or a higher cutting height.
- Keep the tractor deck and side discharge chute clean. Remove grass clippings, leaves, dirt, and any other accumulated debris before and after each use. See section “**Cleaning the machine**” in this manual.

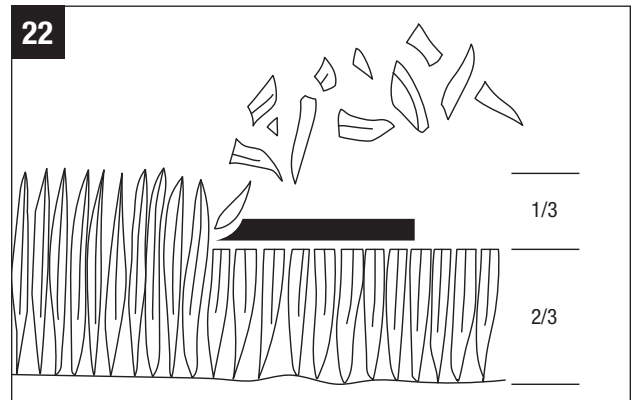

## TIPS TO INCREASE RUN TIME

To get longer run time, please follow these guidelines:

- Use as many battery packs as available.
- Use the battery packs with higher amp-hour (Ah) rating.
- Cut no more than 1.5 inch (38 mm) of grass in one pass.
- Do not cut wet grass.
- Make sure the blades are sharp.
- Make sure that the underside of the deck is clean.
- Slow down the blade speed – Use the blade speed level 1 (ECO).
- Do not use the mulching plug.
- Do not charge external devices using USB port.

## COLD WEATHER OPERATION

**NOTICE:** Under extreme cold weather, the blade motor and driving function may not start successfully due to the low temperature protection. Please do not make repeated attempts which may damage the machine. Always store the tractor and batteries in warm environment. Restart the tractor when it is warmed up. Recommended operating temperature is 32°F–104°F (0°C–40°C).

## SLOPE OPERATION

See section “**SLOPE SPECIFIC**” in this manual for safety instructions before slope operation.

**⚠ DANGER:** Slopes are a major factor related to tip-over and roll-over accidents that can result in severe injury or death. Operation on slopes requires extra caution. If you feel uneasy on a slope, do not mow it. For your safety, do not attempt to mow steep slopes greater than 15 degrees. Make a copy or cut out the slope guide image (Fig. 23) and use it to determine if your slope is too steep for safe operation.

**⚠ WARNING: PULL UP THE PARKING-BRAKE LOCK LEVER AND DEPRESS THE PARKING-BRAKE PEDAL IMMEDIATELY TO ENGAGE IT IN THE PARKING-BRAKE POSITION IN CASE ANY EMERGENCY OCCURS, THE TRACTOR WILL STOP IMMEDIATELY AND WILL NOT SLIDE DOWN THE SLOPE.**

- Mow up and down, not across the face of slopes.
- Do not mow wet grass. Wet grass can cause the tires to lose traction or slip on slopes, even though the brakes are functioning properly.
- Watch for holes, ruts, rocks, hidden objects, or bumps which can affect your operation. Tall grass can hide obstacles. Remove all objects such as rocks, tree limbs, etc., which could be thrown by the blade.
- Do not mow near drop-offs, ditches, or embankments.
- Drive slowly and do not make sudden changes in speed or direction.
- Avoid stopping on a slope if possible. If stopping on a slope is unavoidable, make sure to engage parking brake. When restarting, use the lowest possible speed. If turning is necessary, exercise extreme caution when changing direction and always turn downhill.

- If at any point the tires lose traction while operating on a slope, disengage the blades and proceed slowly and carefully straight down the slope.
- If using the optional bagger, cargo box, sun shade or other accessories, never operate the tractor on slope angles greater than 10 degrees. Use extreme caution and operate the tractor slowly when operating on slopes, as these accessories can change the stability of the tractor.



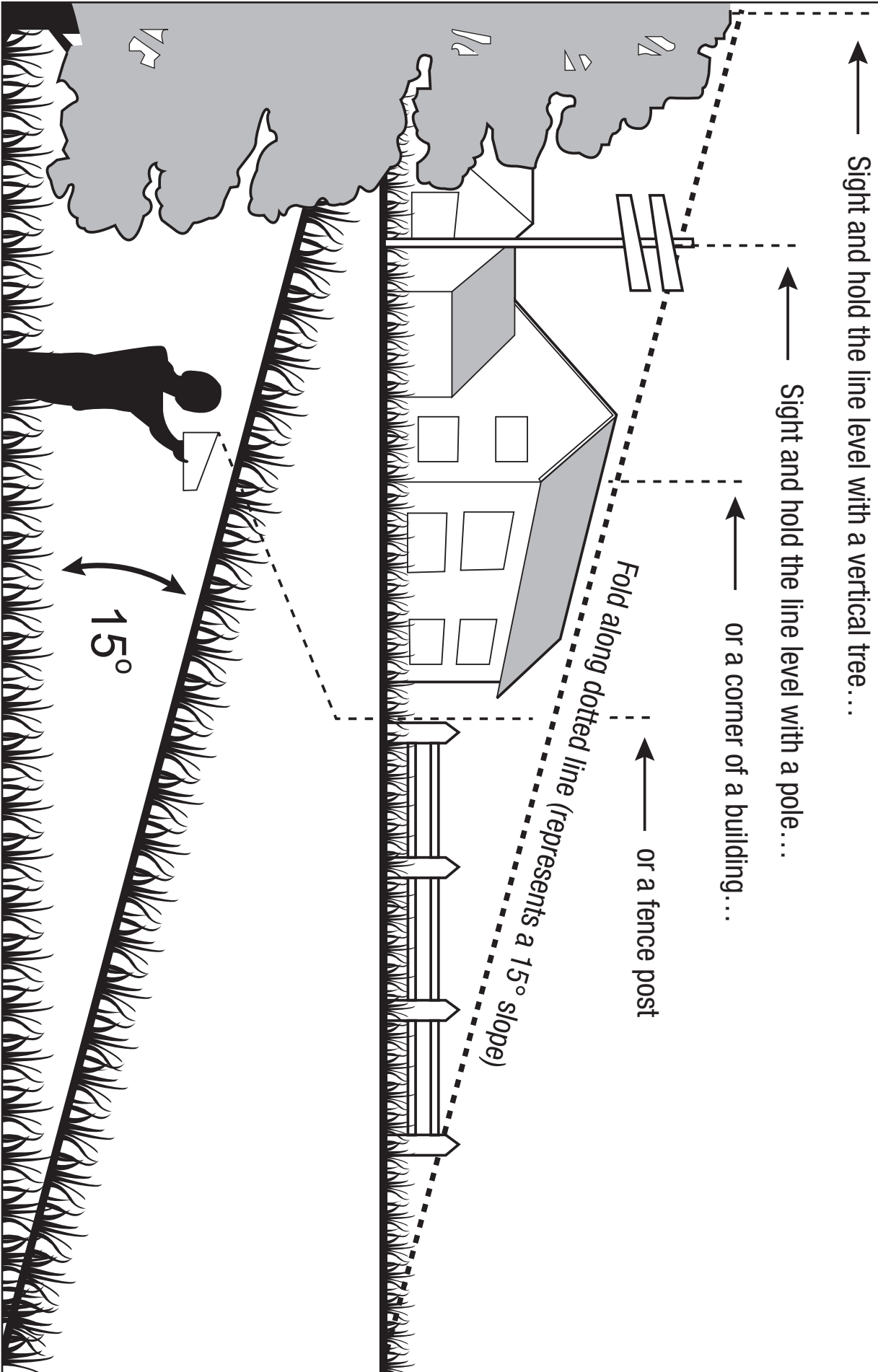



## MAINTENANCE

**⚠ WARNING:** Before performing any maintenance, stop the tractor on a level surface and wait for the blades to come to a complete stop. Engage the parking brake and remove the safety key to avoid accidental starting and possible serious personal injury.

**⚠ WARNING:** Always wear eye protection with side shields marked to comply with ANSI Z87.1. Failure to do so could result in objects being thrown into your eyes resulting in possible serious injury.

**⚠ WARNING:** When servicing, use only identical replacement parts. Use of any other parts may create a hazard or cause product damage. To ensure safety and reliability, all repairs should be performed by a qualified service technician.

**⚠ WARNING:** Strictly adhere to all torque wrench tightening specifications. Failure to do so could cause serious personal injury.

**NOTICE:** Remain alert for unusual noises, as they could be signaling a problem. Visually inspect the product for any abnormal wear or damage. Periodically inspect the entire product for damaged, missing, or loose parts such as screws, nuts, bolts, caps, etc., along with wire and string tangles. Tighten securely all fasteners and caps and do not operate this product until all missing or damaged parts are replaced.

### RECOMMENDED MAINTENANCE SCHEDULE(S)

Maintenance Service Interval	Maintenance Procedure
Before each use or daily	<ul style="list-style-type: none"> <li>▪ Check the safety-interlock system.</li> <li>▪ Visually check the tires whether they are inflated.</li> <li>▪ Inspect the blades.</li> <li>▪ Inspect the entire product for damaged, missing, or loose parts such as side discharge chute, screws, nuts, bolts, caps, etc., ensuring that all guards are in place and working properly.</li> <li>▪ Check and make sure the accelerator pedal could be depressed and release properly.</li> <li>▪ Check the steering wheel damper. The steering wheel should be rotated with certain resistance.</li> </ul>
After each use	<ul style="list-style-type: none"> <li>▪ Clean the tractor and wash the deck.</li> </ul>
Every 25 hours	<ul style="list-style-type: none"> <li>▪ Check the tire pressure.</li> </ul>
Every 100 hours	<ul style="list-style-type: none"> <li>▪ Check the rear wheels, ensuring that the 4 lug nuts are fastened at the recommended torque: 74-76 ft-lb (101-103 Nm)</li> </ul>
Every 200 hours	<ul style="list-style-type: none"> <li>▪ Check the front wheels, ensuring that they turn freely.</li> </ul>
Every half a year	<ul style="list-style-type: none"> <li>▪ Check the parking-brake pedal. Remove the battery from the tractor, then pull up the parking brake lock lever and depress the parking-brake pedal to set the parking-brake. Manually push the tractor forward to see if the tractor can be moved without the rear wheels rotating. If the tractor moves and the rear wheels rotate, please contact EGO customer service center and have it repaired by a qualified service technician.</li> </ul>

Maintenance Service Interval	Maintenance Procedure
Before storage	<ul style="list-style-type: none"> <li>▪ Remove the batteries from the tractor.</li> <li>▪ Remove the safety key from the tractor.</li> <li>▪ Perform all maintenance procedures listed above and thoroughly clean the tractor.</li> <li>▪ Inspect the entire product for damaged, missing, or loose parts, replace or tighten the corresponding ones before storage.</li> </ul>
Annually	<ul style="list-style-type: none"> <li>▪ Lubricate the shaft sleeves of the front wheels. Refer to chapter “<b>LUBRICATING THE SHAFT SLEEVES OF THE FRONT WHEELS</b>”.</li> </ul>

### GENERAL MAINTENANCE

- Avoid using solvents when cleaning plastic parts. Most plastics are susceptible to damage from various types of commercial solvents and may be damaged by their use. Use clean cloth to remove dirt, dust, oil, grease, etc. Insect repellent spray may damage plastic and painted surfaces. Do not spray insect repellent near the tractor.
- Prolonged exposure to sunlight will damage some surfaces.
- Once the tractor is left out in the rain accidentally, use dry clean cloth to dry the seat, control panel, etc., before you restart it or store it.

**⚠ WARNING:** Do not at any time let brake fluids, gasoline, petroleum-based products, penetrating oils, etc., come in contact with plastic parts. Chemicals can damage, weaken or destroy plastic which may result in serious personal injury.

### Cleaning the machine

Remove any build-up of grass and leaves on or around the tractor housing. Wear eye protection and use compressed air after each use to clean the tractor housing or the top side of the tractor.

The underside of the deck should also be cleaned using wash port after each use, as grass clippings, leaves, dirt, and other debris will accumulate, especially when grass is wet or has high moisture content. This accumulation is undesirable, as it will harden, restricting blade and air movement, probably resulting in a poorer quality of cut and even promoting rust and corrosion.

### Using wash port to clean the deck

**NOTICE:** Follow this procedure after EACH USE to prevent buildup and remove corrosive lawn chemicals.

**IMPORTANT:** You can wash the machine with a mild detergent and water. Do not pressure wash the machine. Avoid excessive use of water, especially near the control panel, under the seat, around the motors and all electric components and bearings.

1. Set the parking brake. Refer to section “**SETTING THE PARKING BRAKE**” in this manual.
2. Adjust the deck height to the lowest. Refer to section “**Adjusting the cutting-deck height**” in this manual.
3. Attach the supplied wash-port quick-coupler to garden hose.

4. Attach garden hose with quick-coupler to the wash port on the tractor deck as shown in Fig. 24 until you hear a clear click. The wash port is on the left side of the tractor deck.
5. Turn on the water.
6. With battery packs attached, insert the safety key, and press the start/stop button for 3 seconds to illuminate the LCD screen.
7. Depress the parking-brake pedal and simultaneously press the start/stop button for 3 seconds to illuminate the LCD screen.
8. Pull the PTO switch to start the blade motors and adjust the blade speed to the highest. Refer to section “**To Select Your Blade Speed Level**” in this manual.
9. Flush water under the deck for approximately one minute.
10. Turn off the blade motors by pushing the PTO switch downward.
11. Turn off the water and remove garden hose and quick-coupler from wash port.
12. Remove the quick-coupler from the garden hose and store it in a safe location for future use.
13. Turn off the tractor completely. See section “**STOPPING THE ELECTRIC LAWN TRACTOR**”.

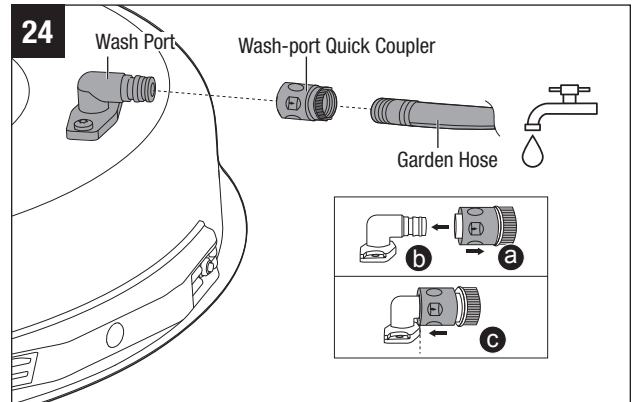

**NOTE:** When cleaning the deck using the wash port, the tractor can be either in mulching or side discharging mode.

**NOTE:** If the deck is not clean after one wash cycle, repeat the process until the deck is thoroughly cleaned.

## LEVELING THE DECK

**⚠ WARNING:** Always protect your hands by wearing heavy gloves or wrapping the cutting edges with rags or other materials when performing any maintenance on the blade(s).

- If your lawn appears unevenly cut after using the tractor or when the blade(s) is/are reinstalled, the deck may need adjusting.
- Before deciding that leveling of the deck is necessary, make sure that the tires are properly inflated to the recommended pressure (Please see section “**CHECKING THE TIRE PRESSURE**” in this manual). Over- or under-inflated tires can affect the appearance of the cut grass, and proper inflation of the tires may be all that is needed to resolve uneven cut issues. If the tires are under or over-inflated, the deck cannot be correctly adjusted.
- Check for bent blades prior to leveling. Remove and replace any bent blades. See section “**REPLACING THE CUTTING BLADES**” in this manual for reference.
- Adjust the deck while the tractor is on a level surface. Raise the deck to the highest position.

**NOTE:** Tractor deck anti-scalp wheels should not contact the ground when leveling the deck.

**NOTE:** The deck must be adjusted slightly higher in the rear.

**Required tools (not supplied):** one 13/16” (21 mm) open-end wrench, one 23/32” (18 mm) open-end wrench or adjustable wrench; one leveling gauge.

### To make side-to-side adjustment (Fig. 25)

1. Turn off the tractor, engage the parking brake, and remove the batteries.
2. Position both blades so that the ends point toward the sides of the tractor (Fig. 25a).
3. On the outside edge of each blade, measure the distance from the bottom edge of the side of the blade to the ground (Fig. 25b). If the distance between the two sides is greater than  $13/64$  in (5 mm), side-to-side adjustment is necessary.
4. On the side you wish to adjust, use a  $13/16$  in (21 mm) open-end wrench or adjustable wrench (not supplied) to adjust the one jam nut on the back of the tractor (Fig. 25c).
5. Measure again. Continue to adjust and measure until the difference between the distances on each side is within  $13/64$  in (5 mm).
6. Proceed to front-to-back adjustment or retighten the nuts.

**NOTE:** in case of the jam nut on the back is removed from the tool accidentally, remount it with the shoulder of the jam nut facing outward. No requirement for the two nuts on the suspension linkage.

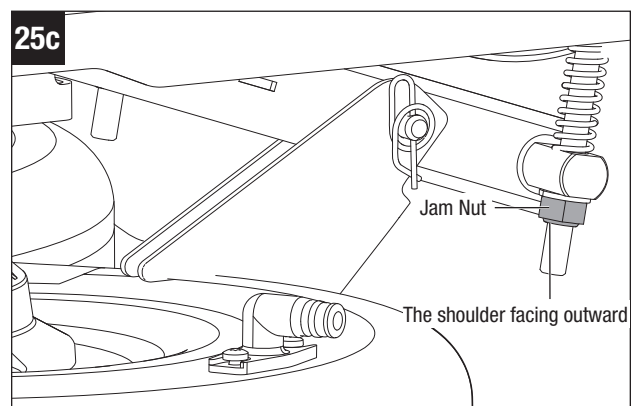
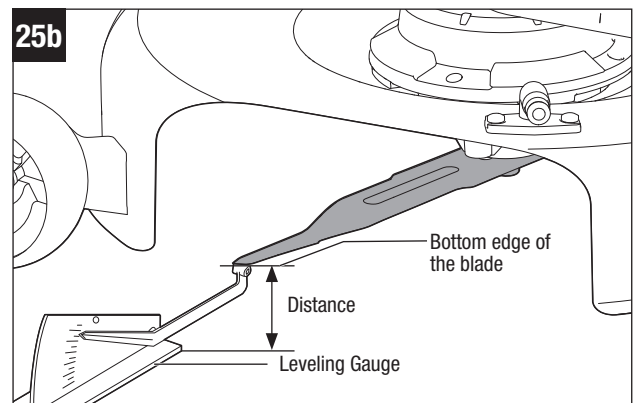
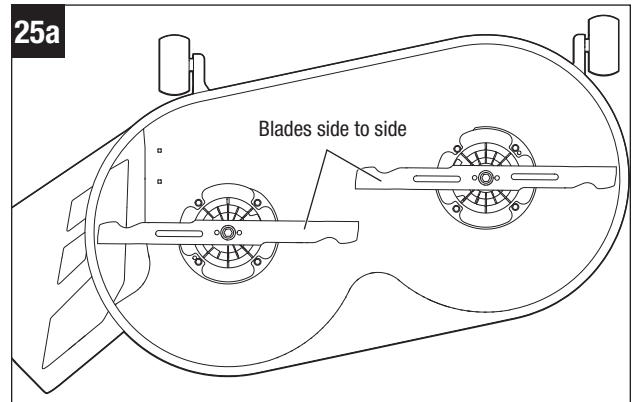

### To make front-to-rear adjustment (Fig. 26)

**NOTICE:** Always level the deck side-to-side before making a front-to-rear adjustment.

1. Position both blades so that the ends point toward the front and back of the tractor (Fig. 26a).
2. Measure the distance from the tip of one blade to the ground (see Fig. 26b). For best results, the front tip of the blade should be from  $\frac{5}{64}$  in to  $\frac{25}{64}$  in (2 mm to 10 mm) lower than the rear tip.
3. If front-to-rear adjustment is needed, use a  $\frac{23}{32}$  in (18 mm) open-end wrench or adjustable wrench (not supplied) to adjust the four nuts on the suspension linkage (two for each side) (Fig. 26c).

**NOTICE:** Make sure to turn the corresponding nuts on both sides equally to avoid altering the side-to-side measurement.

4. Measure again to verify that the front tip is now  $\frac{5}{64}$  in to  $\frac{25}{64}$  in (2 mm to 10 mm) lower than the rear tip. If not, continue to adjust and measure until they are.
5. Retighten the nuts. The recommended torque for the nuts is 38-42 ft-lb (52-57 Nm).

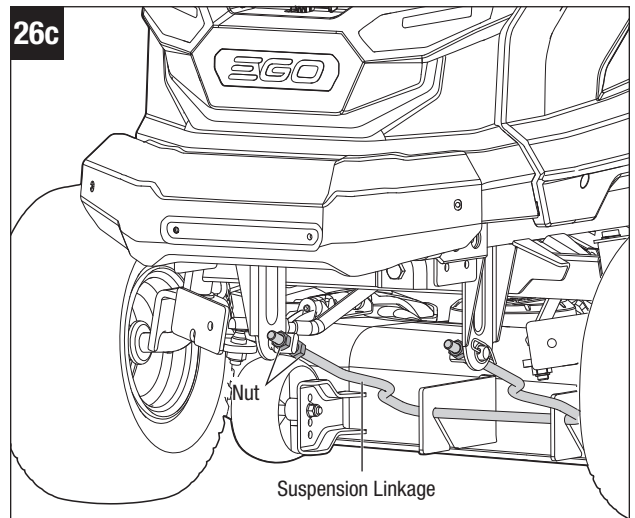
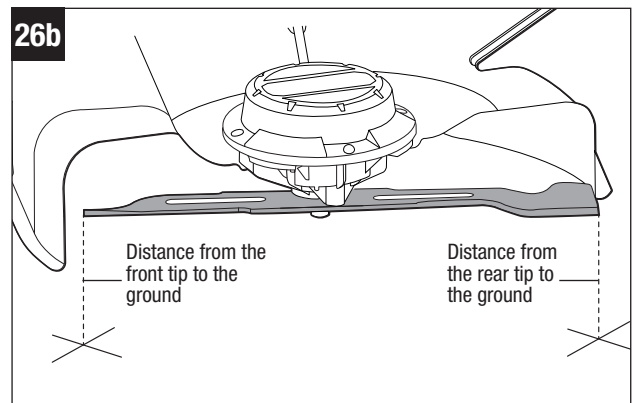
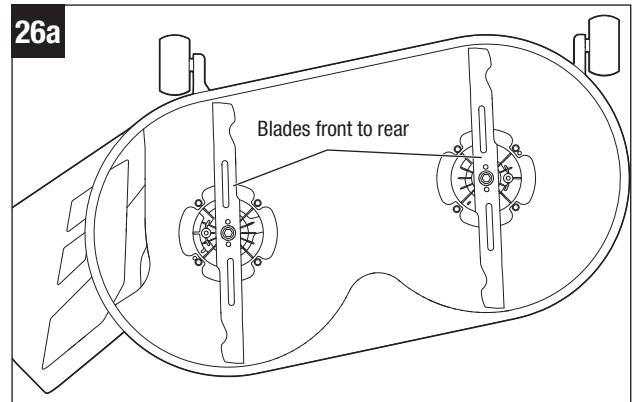

## REMOVING THE DECK (Fig. 27)

**⚠ WARNING:** Make sure that the tractor is properly secured and the parking brake is engaged before proceeding.

Follow below steps to remove the deck from the product first and then perform maintenance.

1. Turn off the tractor, engage the parking brake, and remove the batteries.
2. Adjust the deck-height-adjustment lever to the lowest cutting height position.
3. Disconnect both blade motor cables.
4. Place a rug or a mat (similar in size to that of the deck) under the deck to prevent the damage to the deck.
5. Remove the cotter pins and push the shaft pins out. Save both sets for deck re-assembly.
6. Push the deck backward (towards the rear wheels) and rotate the suspension linkage clockwise to release it from the deck hooks (Fig. 27a).

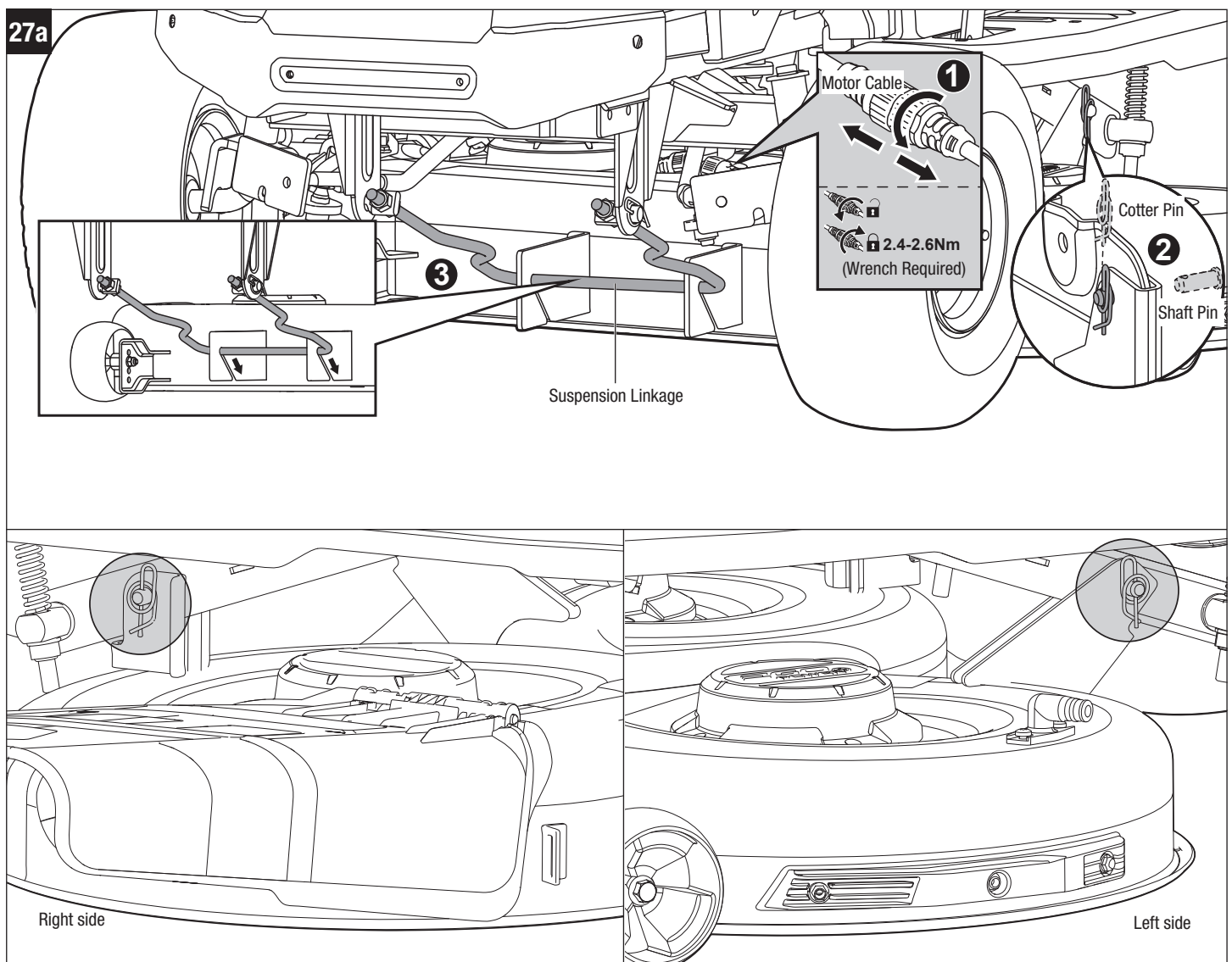

7. Pull the rug/mat (with the deck on it) sideways to remove them from under the tractor (Fig. 27b).
8. Clean the deck or replace the blade(s) as directed in “REPLACING THE CUTTING BLADES” in this manual.
9. When the cleaning or blade replacement is complete, reassemble the deck onto the tractor in the reverse order.

**NOTICE:** Reconnect the motor cables, ensuring that the left motor cable is connected to the left motor while the right motor cable to the right motor. There are “left” or “right” indicated on the cables.

**NOTICE:** Make sure both motor cables are connected to the motor with proper torque. The recommended torque is 1.8-1.9 ft-lb (2.4-2.6 Nm).

### REPLACING THE CUTTING BLADES

**⚠ WARNING:** Always protect your hands by wearing heavy gloves or wrapping the cutting edges with rags or other materials when performing any maintenance on the blade(s). Always remove the safety key and battery packs when servicing or transporting the tractor.

#### Required tools:

- Torque wrench with 9/16 in (14 mm) socket
- Screwdriver or metal rod 5/16 in (8 mm) or a little less in diameter
- Screwdriver or metal rod 1/4 in (6.35 mm) or a little less in diameter

**Tools that make life easier (not supplied):** Impact wrench with 9/16 in (14 mm) socket make removing the blade bolts much easier.

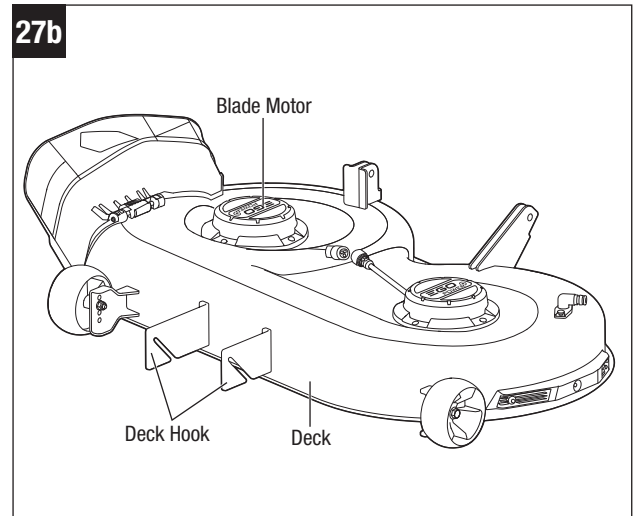



**To remove the cutting blade (Fig. 28)**

1. Turn off the tractor, engage the parking brake, and remove the batteries.
2. Remove the deck as directed in the section “**REMOVING THE DECK**” in this manual.
3. Flip the deck on the ground so that the blades face upward.
4. While wearing protective gloves, place a screwdriver or metal rod  $\frac{5}{16}$  in (8 mm) or a little less in diameter into the fixing hole in the motor to act as a stabilizer. Place another screwdriver or metal rod  $\frac{1}{4}$  in (6.35 mm) or a little less in diameter (e.g., a bit) into the aligned hole in the blade and the flange to act as another stabilizer (Fig. 28a).
5. Use a  $\frac{9}{16}$  in (14 mm) wrench (not supplied) to turn the blade bolt counterclockwise to loosen it (Fig. 28a).
6. While wearing protective gloves, remove the bolt, washer and the blade (Fig. 28b). The flange can be left on the motor shaft.

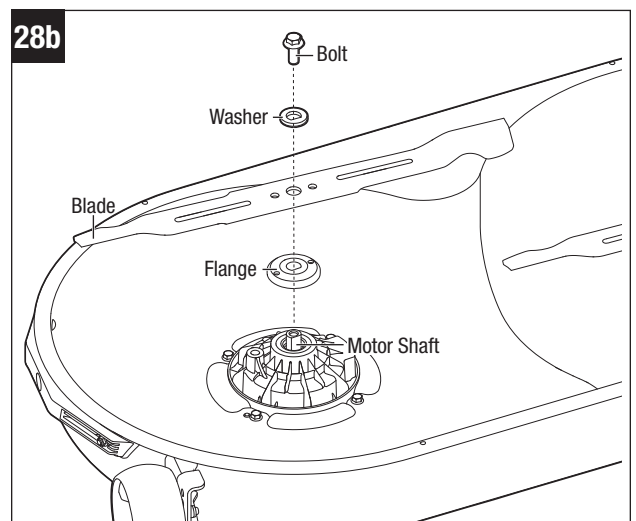
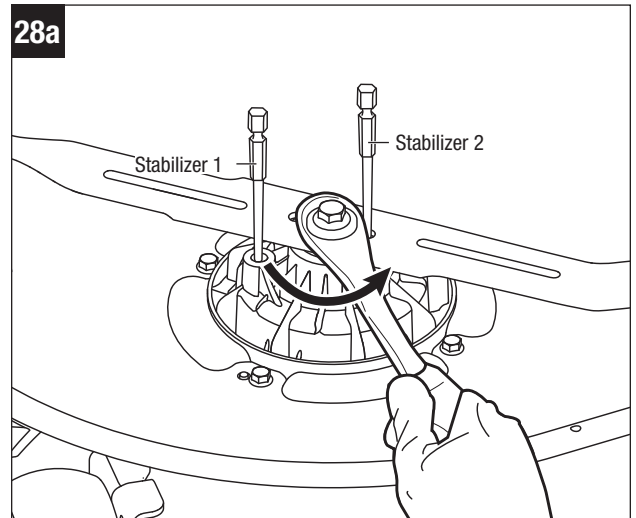



### To install the cutting blade (Fig. 29)

**NOTICE:** To re-install or replace the blade, make sure that all parts are replaced in the exact order in which they are removed (Fig. 28b).

1. If the flange is removed during blade removal, align it with the motor shaft first and then assemble it into place.
2. While wearing protective gloves, position the blade on the flange with the surface stating “THIS SIDE FACING GRASS” facing toward outside (Fig. 29a).
3. Align the washer with the motor shaft and mount it onto the motor shaft.
4. Mount the bolt into the motor shaft. Hand tighten the bolt clockwise.
5. Move the blade by hand to align the two holes in the blade with the two holes in the flange (Fig. 29a).
6. Place a screwdriver or metal rod 1/4 in (6.35 mm) or a little less in diameter (e.g., a bit) into the aligned hole in the blade and the flange to act as a stabilizer. Place another screwdriver or metal rod 5/16 in (8 mm) or a little less in diameter into the fixing hole in the motor to act as a stabilizer (Fig. 29b).
7. Use a 9/16 in (14 mm) torque wrench to tighten the bolt clockwise. The recommended torque for the blade bolt is 36-41 ft-lb (50-55 Nm).
8. Repeat the steps with the second blade, if needed.
9. Reassemble the deck onto the tractor as directed in “REMOVING THE DECK” in this manual.

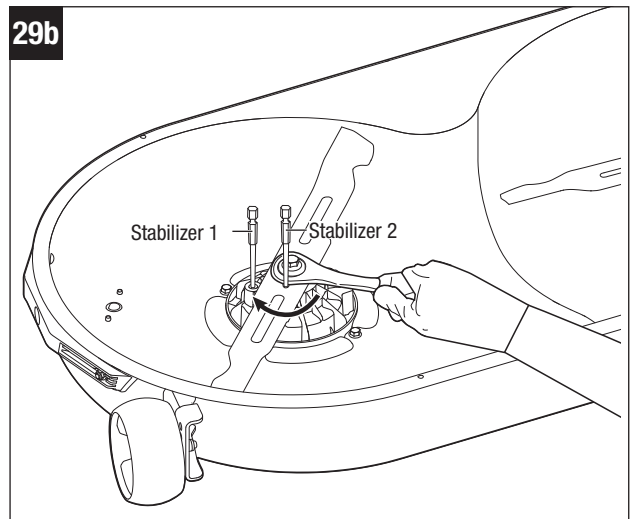
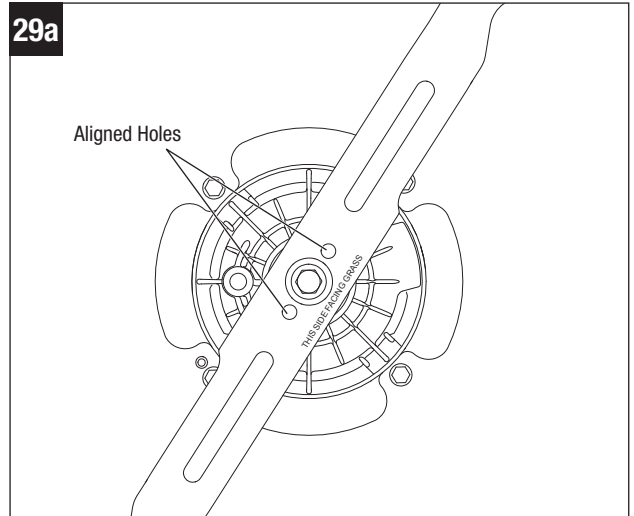

**⚠ WARNING:** Ensure that the blade is properly seated and the blade bolt is tightened to the torque specifications above. Failure to properly attach the blade could cause it to come loose and result in possible serious personal injury.

### SHARPENING THE CUTTING BLADE (Fig. 30)

**⚠ WARNING:** Always protect your hands by wearing heavy gloves or wrapping the cutting edges with rags or other materials when performing any maintenance on the blade(s). Always remove the safety key and battery packs when servicing or transporting the tractor.

**⚠ WARNING:** Always wear eye protection with side shields marked to comply with ANSI Z87.1. Failure to do so could result in objects being thrown into your eyes resulting in possible serious injury.

**⚠ WARNING:** A worn, cracked, or damaged blade can break, and pieces of the damaged blade can become dangerous projectiles. Thrown objects can cause serious injury. Inspect the blade regularly, and do not operate the tractor with a worn or damaged blade.

**NOTICE:** Keep the blade sharp for best cutting performance. A dull blade does not cut grass cleanly or mulch properly. A dull blade can be sharpened, but a blade that is excessively worn, bent, cracked, or otherwise damaged must be replaced. A worn or damaged blade can break, causing blade pieces to be thrown from the tractor. If the blades are found to be bent, take the tractor to an authorized EGO customer service center for inspection. Never attempt to straighten a bent blade by heating, or weld a cracked or broken blade.

## Sharpening frequency

Sharpening the cutting blade twice during a mowing season is usually sufficient under normal circumstances. Sand causes the blade to dull quickly; if your lawn has sandy soil, more frequent sharpening may be required.

## When sharpening the cutting blade

1. Make sure that the blade remains balanced.
2. Sharpen the cutting blade at the original cutting angle.
3. Sharpen the cutting edges on both ends of the blade, removing an equal amount of material from each end.

## Sharpening blade in a vise

1. Remove the blade from the tractor (please see section “REPLACING THE CUTTING BLADE” in this manual).
2. Secure the blade in a vise (Fig. 30a).
3. Wear proper eye protection and gloves and be careful not to cut yourself.
4. Carefully file the cutting edges of the blade with a fine-tooth file or sharpening stone, maintaining the original cutting edge angle.
5. To check the blade balance: clamp a nail or a screwdriver with a round shank in the horizontal position. Position the blade so that the nail or round shank of the screwdriver supports the blade through its center hole. Balance the blade horizontally. If either end of the blade rotates downward, remove some metal from the heavy (or lower) end until the blade is balanced. It is balanced when neither end drops (Fig. 30b).
6. Replace the blade and mount it onto the tractor securely (please see section “REPLACING THE CUTTING BLADE” in this manual).

**⚠ WARNING:** An unbalanced blade will cause excessive vibration when rotating at high speeds. It may cause damage to the tractor and could break, causing personal injury.

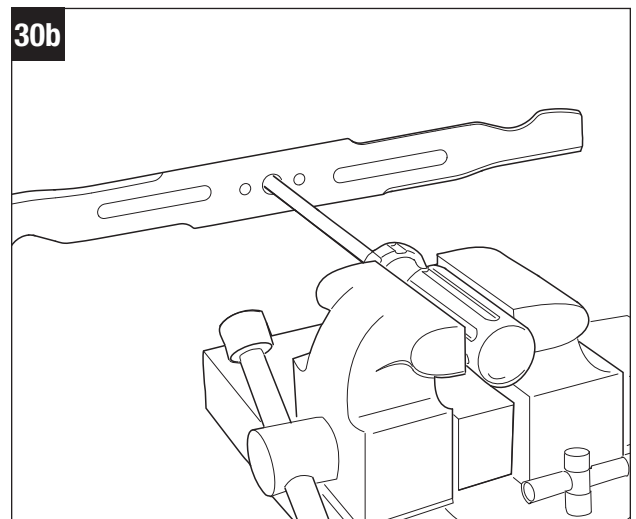
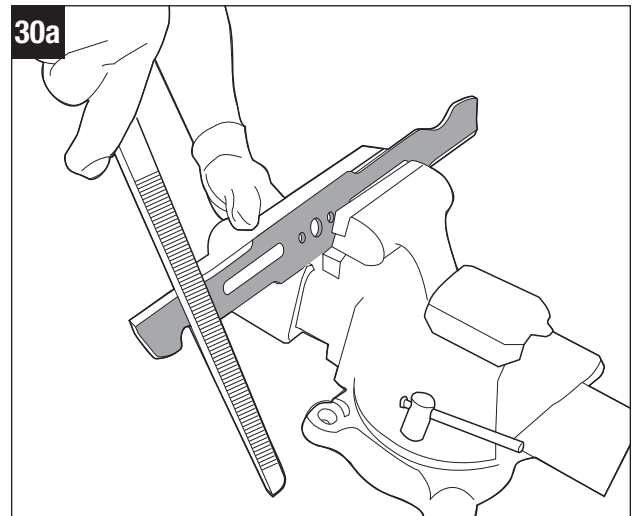

## CHECKING THE TIRE PRESSURE

**Required tools (not supplied):** Tire pressure gauge; air compressor / inflator or heavy-duty bicycle pump.

Check the air pressure in all tires before use. Improper air pressure will affect handling, steering response, traction, tire life, level cutting, and operator comfort. Be sure tires are inflated to the pressure shown below.

**It is important for level mowing that all tires have the correct amount of air pressure. If the tractor is not tracking straight, please check the air pressure of the wheels first.**

**NOTICE:** Tire pressure should only be measured or adjusted when tires are cold.

Recommended Pressure	Front Wheel	Rear Wheel
		14 PSI (96.5 kPa)

**⚠ WARNING:** Check the tire pressure carefully while inflating. Too much air in the tire could cause the tire to burst, causing serious personal injury.

**⚠ WARNING:** Maintaining correct air pressure in the tires is very important. Too little pressure could allow the tire to rotate off the wheel rim. Too much pressure could cause the tire to burst. Failure to maintain correct air pressure in the tires could cause problems with tractor operation and stability, causing serious personal injury.

## LUBRICATING THE SHAFT SLEEVES OF THE FRONT WHEELS (Fig. 31)

**Required tools (not supplied):** grease syringe

The gears of the front wheels need be lubricated periodically with gear grease. If the front wheels of the tractor rotate with abnormal noise, remove the battery packs and then fill the injection ports with grease until the grease overflows the upper edge or lower edge of the shaft sleeves of the front wheels.

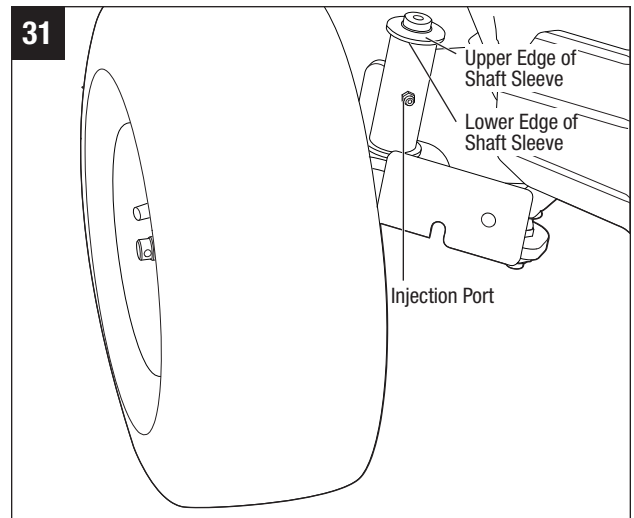

## TRANSPORTING THE MACHINE (FIG. 32)

**NOTICE:** When using a forklift, the machine must be transported on the bottom frame at all times! Forklift should never come in direct contact with the machine!

We recommend to keep the bottom shipping frame to facilitate the transportation of the machine later for service.

See “**TRANSPORT**” chapter earlier in this manual for safety instructions before transporting the machine.

### Required equipment (not included)

- Full size pickup truck or trailer with the bed that is large enough to fit the machine.
- 3 ratchet tie-down straps.
- Measuring tape.
- Bungee cord(s) or rope.
- 2 people.
- 2 dual runner folding ATV ramps with at least 661 lbs (300 kg) capacity and 12” (30.5 cm) width. The length of the ramp is determined by how high the truck/trailer bed is above ground.

For your safety, make sure that the incline of the ramps is less than 15° whenever possible.

**⚠ WARNING: To reduce the risk of injury and property damage, NEVER drive the machine up or down the ramp.**

**⚠ WARNING: Heavy object. Two people are required to load/unload the machine.**

### To load the machine onto a truck or trailer

- a. Make sure your truck or trailer is parked on a level surface. The rear of the machine should face the rear of the truck/trailer.
- b. Remove the battery packs from the machine.
- c. Lift the side discharge chute and secure it in the vertical position with bungee cord(s) or a rope.
- d. Unfold the ramps and visually align the bottom of each ramp with the center of the corresponding rear wheel.
- e. Use the measuring tape to make sure that the top ends of the ramps are parallel to the bottom ends.
- f. Connect one end of the ratchet strap to the safety chain hook on the truck/trailer. connect the other end to the hinge (or middle) of the ramp. Repeat this step with the other ramp.
- g. Tighten the straps and make sure the ramps are secure and there’s no movement when you tug on the ramps or straps.

**⚠ WARNING: Always make sure the ramps are properly secured.** Improperly secured ramps may cause the machine to fall down, causing serious personal injury and damage.

- h. Use the measuring tape to once again verify that the ramps are parallel.
- i. Make sure the machine ‘s parking brake pedal is disengaged.
- j. Each person should place one hand on the plastic enclosure near the control panel and the other hand on the rear fender and push the machine up the ramp. NEVER use the steering wheel, the deck height adjustment lever, or any part of the seat to push the machine.

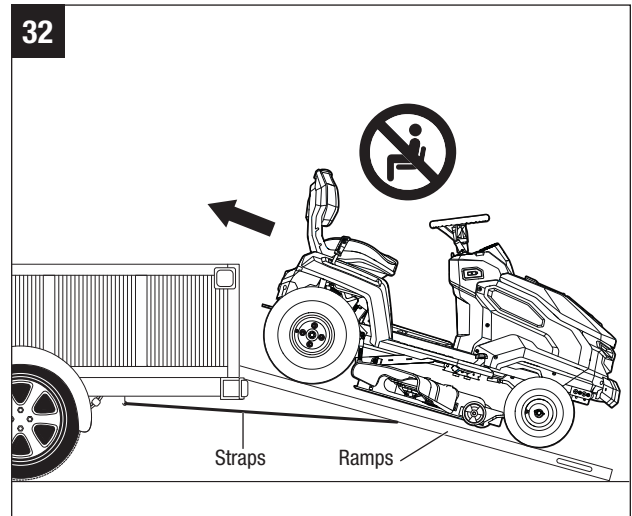

- k. Once the machine is in the bed of the truck/trailer, secure it in place using the tie-down straps. One strap to secure the front of the machine and two remaining strap to secure the hitch.
- l. Use the steering wheel to turn the front wheels to the left or right as far as they will go.
- m. Engage the parking brake.

### **To unload the machine from a truck or trailer**

- a. Release the tie-down straps and disengage the parking brake.
- b. Use the steering wheel to turn the front wheels so they are parallel to the direction of the machine.
- c. Unfold the ramps and align the top of each ramp with the center of the corresponding front wheel.
- d. Use the measuring tape to make sure that the bottom ends of the ramps are parallel to the top ends.
- e. Connect one end of the ratchet strap to the safety chain hook on the truck/trailer. Connect the other end to the hinge (or middle) of the ramp. Repeat this step with the other ramp.
- f. Tighten the straps and make sure the ramps are secure and there's no movement when you tug on the straps.

**⚠ WARNING: Always make sure the ramps are properly secured.** Improperly secured ramps may cause the machine to fall down, causing serious personal injury and damage.

- g. Use the measuring tape to once again verify that the ramps are parallel.
- h. Each person should place one hand on the plastic enclosure near the control panel and the other hand of the rear fender and carefully lead the machine down the ramp. NEVER use the steering wheel, the deck height adjustment lever, or any part of the seat to push/support the machine.

### **STORAGE**

The following steps should be taken in order to prepare the tractor for storage.

- Remove the battery packs from the tractor and store the batteries in dry location at room temperature.
- Remove the safety key from the tractor.
- Thoroughly clean the tractor. See section “**CLEANING THE MACHINE**” in this manual for reference.
- Inspect the tractor for worn or damaged parts and tighten any nuts or screws that may have become loose.
- Store the tractor in a dry, clean location. Do not store it next to corrosive materials, such as fertilizer or rock salt.
- Store the tractor in a covered, enclosed space, out of the reach of children.

**NOTICE:** Plastic coverings trap moisture around the tractor, which causes rust and corrosion.

## TROUBLESHOOTING



PROBLEM	CAUSE	SOLUTION
The electric lawn tractor fails to drive when the accelerator pedal is depressed.	<ul style="list-style-type: none"> <li>■ The combined Ah of the inserted batteries is less than 15Ah.</li> </ul>	<ul style="list-style-type: none"> <li>■ In order to start this tractor, EGO batteries totaling 15Ah (2 x BA4200/BA4200T) or more are required. For best performance, we recommend use of EGO batteries that total 30Ah or more.</li> </ul>
	<ul style="list-style-type: none"> <li>■ The parking-brake pedal is set in the parking-brake position.</li> </ul>	<ul style="list-style-type: none"> <li>■ Fully depress the parking-brake pedal to release it from the parking-brake position.</li> </ul>
	<ul style="list-style-type: none"> <li>■ The tractor status indicator does not shine green.</li> </ul>	<ul style="list-style-type: none"> <li>■ Depress the parking-brake pedal and then release. The tractor status indicator will shine green, which means the tractor is ready to start.</li> </ul>
	<ul style="list-style-type: none"> <li>■ The operator is not sitting on the seat.</li> </ul>	<ul style="list-style-type: none"> <li>■ The tractor can only be operated, when the operator is properly sitting on the seat.</li> </ul>
	<ul style="list-style-type: none"> <li>■ The seat safety interlock system is not connected properly.</li> </ul>	<ul style="list-style-type: none"> <li>■ Remove the batteries from the tractor and lift the back of the seat up to make sure that the cable plug is properly connected to the socket on the bottom of the seat (see chapter “<b>INSTALLING THE SEAT</b>”). Follow the instructions in “<b>STARTING THE ELECTRIC LAWN TRACTOR</b>” to restart the tractor to see if the tractor can be started. If not, please contact EGO customer service center and have repairs performed by a qualified service technician.</li> </ul>
	<ul style="list-style-type: none"> <li>■ Under extreme cold weather, the driving function may not start successfully due to the low temperature protection.</li> </ul>	<ul style="list-style-type: none"> <li>■ Always store the tractor and batteries in warm environment. Restart the tractor when it is warmed up. Please do not make repeated attempts under extreme cold weather which may damage the machine. Recommended operating temperature is 32°F–104°F (0°C–40°C).</li> </ul>
	<ul style="list-style-type: none"> <li>■ The travel path of the accelerator pedal is clogged with debris.</li> </ul>	<ul style="list-style-type: none"> <li>■ Check and remove the debris.</li> </ul>
	<ul style="list-style-type: none"> <li>■ Failure of mechanical or electronic components of the accelerator pedal.</li> </ul>	<ul style="list-style-type: none"> <li>■ Please contact EGO customer service center and have repairs performed by a qualified service technician.</li> </ul>
	<ul style="list-style-type: none"> <li>■ The direction control lever is placed in the neutral position.</li> </ul>	<ul style="list-style-type: none"> <li>■ Push/pull the direction control lever in the “D” or “R” direction.</li> </ul>

PROBLEM	CAUSE	SOLUTION
<p>The electric lawn tractor stops driving.</p>	<ul style="list-style-type: none"> <li>When switching between forward and reverse during driving, the direction control lever stays in the neutral position for long time.</li> </ul>	<ul style="list-style-type: none"> <li>Release the accelerator pedal and then depress it again.</li> </ul>
	<ul style="list-style-type: none"> <li>Failure of electronic components of the accelerator pedal.</li> </ul>	<ul style="list-style-type: none"> <li>Please contact EGO customer service center and have repairs performed by a qualified service technician.</li> </ul>
	<ul style="list-style-type: none"> <li>The seat safety interlock system got disconnected during driving on a rough terrain.</li> </ul>	<ul style="list-style-type: none"> <li>Remove the batteries from the tractor and lift the back of the seat up to make sure that the cable plug is properly connected to the socket on the bottom of the seat (see chapter <b>“INSTALLING THE SEAT”</b>). Follow the instructions in <b>“STARTING THE ELECTRIC LAWN TRACTOR”</b> to restart the tractor to see if the tractor can be started. If not, please contact EGO customer service center and have repairs performed by a qualified service technician.</li> </ul>
	<ul style="list-style-type: none"> <li>The operator’s weight is not evenly distributed on the seat. The weight of the operator on the seat must be at least 44 lbs (20 kg) for the seat safety interlock system to function properly</li> </ul>	<ul style="list-style-type: none"> <li>Sit on the seat properly, fully depress the parking-brake pedal and release it, then the tractor is ready for driving.</li> <li>Disconnect and attach the batteries again if necessary.</li> </ul>
<p>The electric lawn tractor fails to start the blades when the PTO switch is activated.</p> <p> PTO Switch icon blinks</p>	<ul style="list-style-type: none"> <li>The combined Ah of the inserted batteries is less than 15Ah.</li> </ul>	<ul style="list-style-type: none"> <li>In order to start this tractor, EGO batteries totaling 15Ah (2 x BA4200/BA4200T) or more are required. For best performance, we recommend use of EGO batteries that total 30Ah or more.</li> </ul>
	<ul style="list-style-type: none"> <li>The PTO switch was not pushed down when the tractor was turned off last time.</li> </ul>	<ul style="list-style-type: none"> <li>Push the PTO switch down and then up to restart the blade motors.</li> </ul>
	<ul style="list-style-type: none"> <li>The tractor is overloaded at the moment the blades are starting to rotate, triggering the blade motors self-protection.</li> </ul>	<ul style="list-style-type: none"> <li>Start the grass cutting in lower blade speed first and do not accelerate the blade speed until the blades are rotating successfully.</li> </ul>
	<ul style="list-style-type: none"> <li>Under extreme cold weather, the blade motor may not start successfully due to the low temperature protection.</li> </ul>	<ul style="list-style-type: none"> <li>Always store the tractor and batteries in warm environment. Restart the tractor when it is warmed up. Please do not make repeated attempts under extreme cold weather which may damage the machine. Recommended operating temperature is 32°F–104°F (0°C–40°C).</li> </ul>
	<ul style="list-style-type: none"> <li>The blade interferes with the deformed tractor deck.</li> </ul>	<ul style="list-style-type: none"> <li>Call EGO Customer Service Center.</li> </ul>



PROBLEM	CAUSE	SOLUTION
The blades stop rotating during grass cutting.	<ul style="list-style-type: none"> <li>■ The tractor is overloaded.</li> </ul>	<ul style="list-style-type: none"> <li>■ Raise the deck cutting height or slow down the driving speed to reduce the load of the tractor.</li> </ul>
	<ul style="list-style-type: none"> <li>■ The deck is clogged with grass and debris.</li> </ul>	<ul style="list-style-type: none"> <li>■ Clean the deck and make certain that the blades have freedom of movement.</li> </ul>
	<ul style="list-style-type: none"> <li>■ The tractor is overheated.</li> </ul>	<ul style="list-style-type: none"> <li>■ Reduce the load of the tractor, by raising the deck cutting height or slowing down the blade/driving speed and allow the tractor to cool.</li> </ul>
	<ul style="list-style-type: none"> <li>■ The battery pack(s) in the tractor's battery compartment is overheated, resulting in combined Ah rating of all inserted batteries to be below 15Ah.</li> </ul>	<ul style="list-style-type: none"> <li>■ 1. The tractor can continue working if the combined battery Ah rating, overheated battery excluded, is equal to or more than 15Ah. Once the overheated battery returns to normal temperature, it will join in powering the tractor immediately.</li> <li>■ 2. If the combined battery Ah rating is less than 15Ah, the tractor will not work until more battery packs are inserted into the vacant battery compartments.</li> <li>■ 3. Reduce the load of the tractor by raising the deck cutting height or slowing down the driving speed when resuming operation.</li> </ul>
	<ul style="list-style-type: none"> <li>■ The tractor is in Limp-Home mode.</li> </ul>	<ul style="list-style-type: none"> <li>■ When the tractor is in Limp-Home mode, the blades are automatically switched into low rotation speed. The operator should stop working and drive to the battery charging area as soon as possible.</li> </ul>
	<ul style="list-style-type: none"> <li>■ The tractor is hit by a foreign object, resulting in motor self-protection.</li> </ul>	<ul style="list-style-type: none"> <li>■ Push the PTO switch down and then up to restart the blade motors.</li> </ul>
	<ul style="list-style-type: none"> <li>■ The tractor moves in reverse with the MOWING IN REVERSE OFF icon illuminated on the LCD screen.</li> </ul>	<ul style="list-style-type: none"> <li>■ Press the PTO switch down and restart the blade motors following the instructions in the section "<b>To Activate (Enter) MOWING IN REVERSE</b>".</li> </ul>
The audio indicator continues sounding.	<ul style="list-style-type: none"> <li>■ The tractor is in Limp-home mode and the blades are not turned off.</li> </ul>	<ul style="list-style-type: none"> <li>■ Push the PTO switch down to turn off the blade motors. The audio indicator will stop sounding when the blade motors are turned off.</li> </ul>
	<ul style="list-style-type: none"> <li>■ The tractor stops driving on a slope and the operator is off the seat without setting the parking-brake pedal at the parking-brake position.</li> </ul>	<ul style="list-style-type: none"> <li>■ Set the parking-brake pedal in the parking-brake position before leaving the tractor on the slope.</li> </ul>
The power indicators on battery packs are still illuminated when the tractor is turned off.	<ul style="list-style-type: none"> <li>■ When the tractor is turned off on level ground without removing the battery pack(s) from the tractor, the power indicators will remain illuminated for 1 hour.</li> </ul>	<ul style="list-style-type: none"> <li>■ No action is needed. The power indicators will go off after 1 hour has passed.</li> </ul>
	<ul style="list-style-type: none"> <li>■ When the tractor is turned off on a slope without setting the parking brake, the power indicators on battery packs will stay on until the battery charge is depleted. The audio indicator keeps sounding at the same time.</li> </ul>	<ul style="list-style-type: none"> <li>■ Set the parking-brake pedal at the parking-brake position before leaving the tractor on the slope. Otherwise, the tractor may slide down the slope.</li> </ul>



PROBLEM	CAUSE	SOLUTION
The LCD screen fails to be illuminated with all icons on.	<ul style="list-style-type: none"> <li>Start/stop button has been pressed for less than 3 seconds.</li> </ul>	<ul style="list-style-type: none"> <li>The LCD screen will only display the “fuel gauge” when the start/stop button is pressed briefly.</li> <li>The LCD screen will turn on after fully depressing the parking-brake pedal and simultaneously pressing the start/stop button for 3 seconds.</li> </ul>
	<ul style="list-style-type: none"> <li>When the safety key icon “” flashes on the LCD screen, the safety key is not inserted.</li> </ul>	<ul style="list-style-type: none"> <li>Insert the safety key, then fully depress the parking-brake pedal and simultaneously press the start/stop button for 3 seconds to turn on the LCD screen.</li> </ul>
	<ul style="list-style-type: none"> <li>When the parking-brake icon “” flashes on the LCD screen, the parking-brake pedal is not fully depressed.</li> </ul>	
The tractor cuts unevenly, with significant height difference front to rear.	<ul style="list-style-type: none"> <li>The blades are dull.</li> </ul>	<ul style="list-style-type: none"> <li>Sharpen or replace the cutting blades as instructed in this manual.</li> </ul>
	<ul style="list-style-type: none"> <li>The blades are bent.</li> </ul>	<ul style="list-style-type: none"> <li>Replace the bent cutting blades following the instructions in section “<b>REPLACING THE CUTTING BLADES</b>”.</li> </ul>
	<ul style="list-style-type: none"> <li>The deck is not leveled, resulting in different cutting blade height.</li> </ul>	<ul style="list-style-type: none"> <li>Level the deck following the instructions in section “<b>LEVELING THE DECK</b>”.</li> </ul>
The actual grass cutting height is not aligned with the claimed height.	<ul style="list-style-type: none"> <li>The deck nuts are loosened on the suspension linkage.</li> </ul>	<ul style="list-style-type: none"> <li>Follow the instructions in section “<b>LEVELING THE DECK</b>” to make correct front-to-rear adjustment for the tractor deck and securely tighten the four nuts on the suspension linkage (two for each side).</li> </ul>
	<ul style="list-style-type: none"> <li>The deck is damaged or seriously worn.</li> </ul>	<ul style="list-style-type: none"> <li>Follow the instructions in section “<b>REMOVING THE DECK</b>” to have tractor deck replaced.</li> </ul>
The tractor does not mulch properly.	<ul style="list-style-type: none"> <li>Wet grass clippings are sticking to the underside of the deck.</li> </ul>	<ul style="list-style-type: none"> <li>Wait until the grass dries before mowing.</li> </ul>
	<ul style="list-style-type: none"> <li>The tractor is set to cut too much grass at once.</li> </ul>	<ul style="list-style-type: none"> <li>Raise the deck cutting height.</li> </ul>
Excessive vibration.	<ul style="list-style-type: none"> <li>The cutting blades are loose.</li> </ul>	<ul style="list-style-type: none"> <li>Tighten the blade bolt to the recommended torque 36-41 ft-lb (50-55 Nm).</li> </ul>
	<ul style="list-style-type: none"> <li>The blades are bent.</li> </ul>	<ul style="list-style-type: none"> <li>Replace the bent cutting blades following the instructions in section “<b>REPLACING THE CUTTING BLADES</b>”.</li> </ul>
	<ul style="list-style-type: none"> <li>The deck is not leveled.</li> </ul>	<ul style="list-style-type: none"> <li>Level the tractor deck following the instructions in section “<b>LEVELING THE DECK</b>”.</li> </ul>
	<ul style="list-style-type: none"> <li>The deck nuts are loosened on the suspension linkage.</li> </ul>	<ul style="list-style-type: none"> <li>Use a 23/32 in (18mm) open-end wrench (not supplied) to tighten the four nuts on the suspension linkage (two for each side).</li> </ul>
	<ul style="list-style-type: none"> <li>The deck is set to cut too much grass at once.</li> </ul>	<ul style="list-style-type: none"> <li>Raise the deck cutting height.</li> </ul>

PROBLEM	CAUSE	SOLUTION
There are grass or debris remaining on the ground after mowing.	<ul style="list-style-type: none"> <li>■ The deck is set to cut too much grass at once when the grass is tall.</li> </ul>	<ul style="list-style-type: none"> <li>■ Begin with a high cutting height and reduce it until the desired mowing result is attained. Grass over 6 inches (152 mm) tall should be mowed twice, at successively lower cutting heights.</li> </ul>
	<ul style="list-style-type: none"> <li>■ The grass is wet.</li> </ul>	<ul style="list-style-type: none"> <li>■ Do not mow when the grass is wet. Wait until the grass dries.</li> </ul>
	<ul style="list-style-type: none"> <li>■ The driving speed is high.</li> </ul>	<ul style="list-style-type: none"> <li>■ Slow down the driving speed.</li> </ul>
	<ul style="list-style-type: none"> <li>■ The blade speed is low.</li> </ul>	<ul style="list-style-type: none"> <li>■ Increase the blade speed gradually.</li> </ul>
Short run time of the tractor with included batteries.	<ul style="list-style-type: none"> <li>■ Lawn terrain, grass conditions, cutting-height setting, driving speed, blade speed, etc. will greatly affect the running time.</li> </ul>	<ul style="list-style-type: none"> <li>■ Refer to chapter “<b>TIPS TO INCREASE THE RUN TIME</b>” for instructions.</li> </ul>
The tractor is not tracking straight.	<ul style="list-style-type: none"> <li>■ The tire pressures of the left and right wheels are different.</li> </ul>	<ul style="list-style-type: none"> <li>■ Check and adjust the air pressure in both front and rear wheel tires, according to in section “<b>CHECKING THE TIRE PRESSURE</b>” in this manual.</li> </ul>
The parking-brake pedal cannot not be released from the braking position or is slow to spring back.	<ul style="list-style-type: none"> <li>■ The travel path of the parking-brake pedal is clogged with debris.</li> </ul>	<ul style="list-style-type: none"> <li>■ Check and remove the debris.</li> </ul>
The tractor cannot be charged via charging port with the tractor status indicator shining solid red.	<ul style="list-style-type: none"> <li>■ The plug of the charger is not inserted correctly into the charging port on the tractor.</li> </ul>	<ul style="list-style-type: none"> <li>■ Reconnect the charger plug to see whether the tractor can be charged normally.</li> </ul>
	<ul style="list-style-type: none"> <li>■ There is no power in the wall outlets.</li> </ul>	<ul style="list-style-type: none"> <li>■ No action is needed. Wait until the power recovers.</li> </ul>
	<ul style="list-style-type: none"> <li>■ Charger malfunction.</li> </ul>	<ul style="list-style-type: none"> <li>■ Please contact EGO customer service center and have the charger inspected and/or repaired, if needed, by a qualified service technician.</li> </ul>
	<ul style="list-style-type: none"> <li>■ The charger port on the tractor is faulty.</li> </ul>	<ul style="list-style-type: none"> <li>■ Please contact EGO customer service center and have repairs performed by a qualified service technician.</li> </ul>
The charging time via the tractor charging port is too long.	<ul style="list-style-type: none"> <li>■ The charger is not suitable.</li> </ul>	<ul style="list-style-type: none"> <li>■ Use specified EGO chargers for charging the electric lawn tractor directly.</li> </ul>
The batteries cannot be fully charged via the tractor charging port.	<ul style="list-style-type: none"> <li>■ Firmware bug of the tractor or the battery pack or the charger failure.</li> </ul>	<ul style="list-style-type: none"> <li>■ Reset the charger by unplugging the charger and waiting for longer than 1 min. Then reconnect the plug to the power supply. If this does not solve the problem, call EGO Customer Service Center.</li> </ul>
The tractor cannot be started after cleaning.	<ul style="list-style-type: none"> <li>■ Improper cleaning, such as water getting on the electric components, LCD screen etc.</li> </ul>	<ul style="list-style-type: none"> <li>■ Follow the instructions in section “<b>GENERAL MAINTENANCE</b>” to clean the tractor correctly.</li> </ul>
		<ul style="list-style-type: none"> <li>■ If the tractor caught in rain accidentally, leave it for over 12 hours to dry or use compressed air to dry it.</li> </ul>
The deck gets clogged fast.	<ul style="list-style-type: none"> <li>■ The deck was not properly cleaned after previous use.</li> </ul>	<ul style="list-style-type: none"> <li>■ Clean the tractor deck after each use, following the section “<b>Using wash port to clean the deck</b>”.</li> </ul>

PROBLEM	CAUSE	SOLUTION
The tractor easily loses traction when climbing up on the slope.	<ul style="list-style-type: none"> <li>■ The tires of the rear wheels are worn.</li> </ul>	<ul style="list-style-type: none"> <li>■ Seek local service to replace the wheel tires.</li> </ul>
	<ul style="list-style-type: none"> <li>■ Mowing on a steep slope.</li> </ul>	<ul style="list-style-type: none"> <li>■ The tractor should not be used to mow slopes steeper than 15 degrees.</li> </ul>
When the tractor is stopped on a slope with the parking-brake pedal engaged, the tractor can roll down the slope.	<ul style="list-style-type: none"> <li>■ The brake components are excessively worn due to improper operation of the tractor.</li> </ul>	<ul style="list-style-type: none"> <li>■ Please contact EGO customer service center and have repairs performed by a qualified service technician.</li> </ul>
There is no water coming from the wash port when attempting to wash the deck.	<ul style="list-style-type: none"> <li>■ The wash-port quick coupler is not properly mounted onto the wash port.</li> </ul>	<ul style="list-style-type: none"> <li>■ Re-attach the wash-port quick coupler until you hear a clear click after firmly pushing. If it does not work, call EGO Customer Service Center.</li> </ul>
An abnormal sound is heard when manually pushing the tractor without starting it.	<ul style="list-style-type: none"> <li>■ The sound comes from the magnets inside the driving motor.</li> </ul>	<ul style="list-style-type: none"> <li>■ It is normal and no action is needed.</li> </ul>
The steering wheel cannot be rotated.	<ul style="list-style-type: none"> <li>■ The steering wheel assembly is clogged with debris.</li> </ul>	<ul style="list-style-type: none"> <li>■ Check and remove the debris.</li> </ul>
The tractor does not turn left/right when the steering wheel is rotated.	<ul style="list-style-type: none"> <li>■ Failure of electronic or mechanical components.</li> </ul>	<ul style="list-style-type: none"> <li>■ Contact a qualified service technician for repair.</li> </ul>
The tractor fails to stop when releasing the accelerator pedal.	<ul style="list-style-type: none"> <li>■ The return path of the accelerator pedal is clogged with debris.</li> </ul>	<ul style="list-style-type: none"> <li>■ Check and remove the debris.</li> </ul>
	<ul style="list-style-type: none"> <li>■ The CCS button is pressed unintentionally while driving. The tractor is in cruise-control mode</li> </ul>	<ul style="list-style-type: none"> <li>■ Check if the CCS icon is illuminated on the LCD screen and exit the CCS as necessary. Refer to chapter "<b>USING CRUISE CONTROL (CCS)</b>".</li> </ul>
The CCS function cannot be activated or turned off.	<ul style="list-style-type: none"> <li>■ The CCS button is not pressed properly.</li> </ul>	<ul style="list-style-type: none"> <li>■ Press the CCS button until the CCS icon is illuminated on the LCD screen, or disappears from the LCD screen.</li> </ul>

## TRACTOR STATUS INDICATOR REFERENCE

LCD Display	Description	Tractor Status Indicator	Audio Indicator	Cause	Solution
	Safety key icon blinks when the LCD screen displays “fuel gauge”.	OFF	No	The safety key is not inserted.	Insert the safety key then fully depress the parking-brake pedal and simultaneously press the start/stop button simultaneously for more than 3 seconds to turn on the tractor.
				Key Control Panel Box Assembly is broken.	Please contact EGO customer service center and have repairs performed by a qualified service technician.
	Parking-brake icon blinks when the LCD screen displays the “fuel gauge”.	OFF	No	The parking-brake pedal is not depressed.	With the safety key inserted, fully depress the parking-brake pedal and press the start/stop button for more than 3 seconds to turn on the tractor.
	Parking-brake icon blinks when the LCD screen displays operator interface.	OFF	No	Depress the accelerator pedal before depressing the parking-brake pedal to make the tractor indicator shine green.	Start the tractor properly following the section “ <b>STARTING THE ELECTRIC LAWN TRACTOR</b> ”.
	Parking-brake icon illuminates	OFF	No	The parking-brake pedal is set at the parking-brake position.	Release it before starting the tractor.
	Seat sensor icon illuminates	OFF	No	The operator leaves the seat or the seat safety interlock system is disconnected.	If with the operator is seated on the seat and the icon is on, stop operating the tractor immediately and check the seat connection. If the seat connection with the tractor is confirmed correct, please contact a qualified service technician for repairs.
	PTO Switch icon blinks	OFF	No	The blade motor was interrupted in operation and the PTO switch is not set to off position.	Before restarting the tractor, push the PTO switch down to turn off the blade motors. Please see “ <b>TROUBLESHOOTING</b> ” section in this manual for reference.
	The icon of a certain battery compartment blinks.	OFF	No	A certain battery during discharging is over-current.	No action is needed. The tractor can continue working if the combined battery Ah rating, over-current battery excluded, is equal to or more than 15Ah. Once the over-current battery returns to normal, it will join in powering the tractor immediately and the icon will disappear.

LCD Display	Description	Tractor Status Indicator	Audio Indicator	Cause	Solution
	The icon of the empty battery compartment blinks	OFF	No	Battery capacity is not sufficient to allow the tractor to work.	In order to start this tractor, EGO batteries totaling 15Ah (2 x BA4200/BA4200T) or more are required. For best performance, we recommend use of EGO batteries that total 30Ah or more.
	The temperature icon blinks.	OFF	One beep	The tractor is overheated.	Reduce the load of the tractor by raising the deck cutting height or slowing down the blade/driving speed. Take a break and allow the tractor to cool.
				The tractor is too cold.	Follow the instructions in the section “ <b>COLD WEATHER OPERATION</b> ”.
	The temperature icon and the exact occupied battery compartment blink at the same time.	OFF	No	The battery pack in the corresponding numbered battery compartment is overheated.	<ol style="list-style-type: none"> <li>The tractor can continue working if the combined battery Ah rating, overheated battery excluded, is equal to or more than 15Ah. Once the overheated battery returns to normal temperature, it will join in powering the tractor immediately.</li> <li>If the combined battery Ah rating is less than 15Ah, the tractor will not work until more battery packs are inserted into the vacant battery compartments.</li> <li>Reduce the load of the tractor by raising the deck cutting height or slowing down the mowing when resuming operation.</li> </ol>
	The alert icon blinks	Flashes red	One beep	The blade motor is overloaded.	Raise the deck cutting height or slow the driving speed to reduce the load of the tractor.
				The side discharge chute is clogged with grass and debris.	Clean the side discharge chute after each use.
				There is an interference between the blade and the tractor deck.	Call EGO Customer Service Center
	The icons of each occupied battery compartment and alert icon blink every 1 second at the same time on the LCD screen.	Flashes red	Keeps beeping until the PTO switch is pushed downward.	The battery packs are low on charge and the tractor is in Limp Home mode.	Stop working and return to the battery charging area. <b>NOTE:</b> When the tractor is in Limp-Home mode, the blades are automatically switched into low rotation speed and meanwhile the audio indicator will keep beeping. The operator should push the PTO switch downward to turn off the blade motors. The audio indicator will stop beeping after the blades stop.
	The icon of each occupied battery compartment and alert icon blink every half a second.	Flashes red	Keeps beeping	The battery packs are nearly depleted.	The tractor will stop working immediately. The operator should transport the tractor to the battery charging area for charging.

LCD Display	Description	Tractor Status Indicator	Audio Indicator	Cause	Solution
	CCS icon blinks	OFF	No	The CCS (cruise control system) function has failed.	The CCS function could not be set when the tractor is driving at very low speed or is driving in reverse.
				Parking-brake pedal is depressed to stop the tractor.	After the parking-brake pedal is released, press the CCS button and the CCS icon will illuminate on the LCD, or exit the CCS function following the instructions in the section “ <b>To Stop (Exit) Cruise Control (CCS)</b> ”.
n/a	n/a	OFF	Keeps beeping	The tractor is parked on a slope and the operator leaves the tractor without setting the parking-brake pedal at the parking-brake position.	Set the parking-brake pedal at the parking-brake position. The parking-brake icon will illuminate and the sound indicator will stop beeping.
OFF	Charging Port Fault	Solid RED	n/a	There is no power supply.	Check the wall outlet whether there is 120V supplied or the socket is good.
		Solid RED	n/a	Electronic faults, such as the charging port is in open circuit, the fuse is blown, etc.	Please contact EGO customer service center and have repairs performed by a qualified service technician.

## FAULT CODE REFERENCE

Description	Fault Code on LCD	Audio Indicator	Solution
Left blade motor fails in rotation	509	One beep	Inspect the blade first. If it is loosened, use a 9/16 in (14 mm) torque wrench (not supplied) to tighten the bolt clockwise. The recommended torque for the blade bolt is 36-41 ft-lb (50-55 Nm). Otherwise, contact EGO customer service center and have repairs performed by a qualified service technician.
Right blade motor fails in rotation	609	One beep	

**NOTICE:** For any other fault codes appeared on the LCD screen, which may indicate PCBA failure, loosen connection, motor failure of the driving motor, blade motors, etc., please remove all battery packs and re-insert them a few minutes later to restart the tractor. If this doesn't solve the problem, please contact EGO customer service center and have repairs performed by a qualified service technician.

---

## EGO LIMITED WARRANTY

### WARRANTY POLICY TERMS AND DURATION

Chervon North America, Inc. (“Chervon North America”) provides the following Limited Warranty for EGO products to the original purchaser of EGO products.

The detailed warranty period for each EGO product can be found online at

**<http://egopowerplus.com/warranty-policy>.**

**Please contact EGO Customer Service Toll-Free at 877-346-9876 (877-EGO-ZTRM)** any time you have questions or warranty claims or would like a hard copy of the warranty.

### LIMITED SERVICE WARRANTY

EGO products are warranted against defects in material or workmanship from the date of original retail purchase for the applicable warranty period. For any properly and timely submitted warranty claim, if Chervon North America determines a product to be defective during the warranty period, the product will receive free repair or replacement as determined by Chervon North America.

### HOW TO OBTAIN SERVICE

For warranty service, within the applicable warranty period, please contact EGO customer service toll-free at **877-346-9876 (877-EGO-ZTRM)**. When requesting warranty service, you must present the original dated sales receipt. An authorized service center will be selected to evaluate and repair the product if defective according to the stated warranty terms. When bringing your product to the authorized service center, there may be a small deposit that will be required when dropping off your tool. This deposit is refundable when the repair service is deemed to be covered under warranty.

### ADDITIONAL LIMITATIONS & EXCLUSIONS

This limited warranty applies only to the original purchaser from an authorized EGO retailer and is not transferable. EGO products shall not be considered defective, and this warranty will not apply, where the claimed defect is attributable to any cause other than the above-defined defects. This warranty shall be void if the product has been used for rental purposes. This warranty shall not apply to damage caused by accident, abuse, misuse, alteration, modification, unauthorized repair, liquid contact, fire, earthquake or other external cause; operating the product outside EGO’s instructions, specifications or guidelines; or failure to properly service or maintain the product. This warranty also does not apply to cosmetic damage, including but not limited to scratches or dents; defects caused by normal wear and tear or otherwise due to the normal aging of the product.





THIS EXPRESS WARRANTY IS GIVEN IN LIEU OF ALL OTHER WARRANTIES, EXPRESS OR IMPLIED, INCLUDING, BUT NOT LIMITED TO, ANY WARRANTIES OF MERCHANTABILITY OR FITNESS FOR PARTICULAR PURPOSE OR USE, WHICH ARE DISCLAIMED. Any implied warranties, including warranties of merchantability or fitness for a particular purpose, that cannot be disclaimed under state law are limited to the applicable warranty period defined at the beginning of this article. The sole and exclusive remedy in connection with the purchase, installation, use, and/or performance of the EGO products is repair or replacement of the product as determined by Chervon North America. Chervon North America's maximum liability shall not in any case exceed the purchase price paid for the product. CHERVON NORTH AMERICA SHALL NOT BE LIABLE TO THE USER OR TO ANYONE ELSE FOR CONSEQUENTIAL, INCIDENTAL, SPECIAL, EXEMPLARY, INDIRECT, OR PUNITIVE DAMAGES ARISING FROM USE OF THE PRODUCTS, INCLUDING BUT NOT LIMITED TO PERSONAL INJURY, DEATH, PROPERTY DAMAGE, LOST PROFITS, OR OTHER ECONOMIC INJURY. This warranty gives you specific legal rights, and you may also have other rights which vary from state to state. Some states do not allow limitations on how long an implied warranty lasts, the exclusion or limitation of incidental or consequential damages, or the limitations on time to bring certain actions, so such limitations contained herein do not apply to individual consumers in those states.

This warranty is subject to and shall be interpreted according to Michigan law without regard to principles of conflicts of laws. No legal action shall be brought against Chervon North America unless filed within one (1) year after the basis for such legal action becomes known, or with the exercise of reasonable diligence should have become known. Any action not timely filed shall be deemed waived.

For customer service contact us toll-free at: **877-346-9876 (877-EGO-ZTRM)** or **EGOPOWERPLUS.COM**.

EGO Customer Service

769 Seward Ave. NW, Suite 102

Grand Rapids, Michigan 49504.

# EGO™

POWER<sup>+</sup> ELECTRIC LAWN TRACTOR

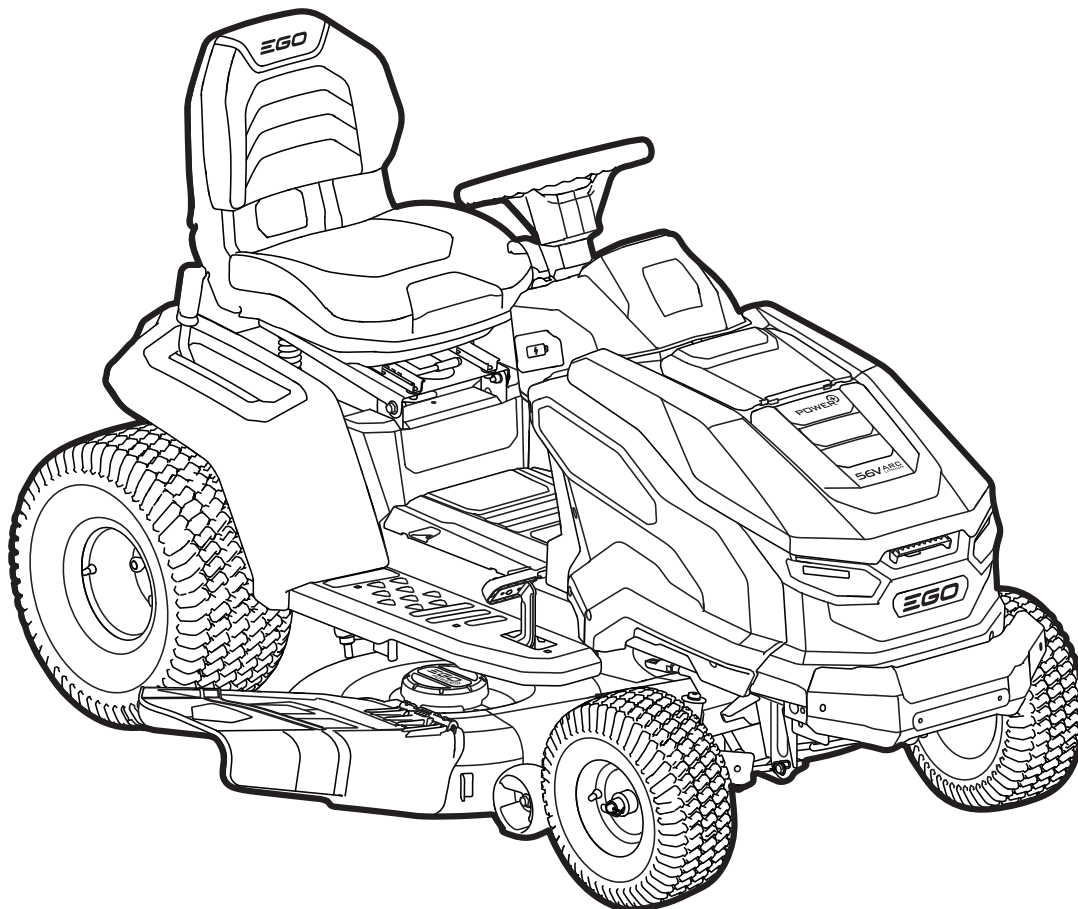

MODE D'EMPLOI

## TONDEUSE ÉLECTRIQUE À SIÈGE ALI-MENTÉE PAR DES PILES AU LITHIUM-ION, 56 V

MODÈLE NUMÉRO TR4200/TR4200-FC



**AVERTISSEMENT** : Pour réduire le risque de blessure, lisez le Mode d'emploi et assurez-vous que vous le comprenez avant de commencer à utiliser ce produit. Conservez ces instructions en vue de référence future.

# LISEZ TOUTES LES INSTRUCTIONS !



**LISEZ LE MODE D'EMPLOI ET  
ASSU-REZ-VOUS QUE VOUS LE COMPRENEZ.**

## TABLE DES MATIÈRES

Symboles de sécurité .....	77
Symboles .....	78-79
Consignes de sécurité pour la tondeuse électrique à siège .....	80-83
Déclaration de conformité FCC .....	84
Introduction .....	85
Spécifications .....	85
Accessoires .....	86
Description .....	87-97
Assemblage .....	98-108
Fonctionnement .....	109-127
Maintenance .....	128-142
Recherche de la cause des problèmes .....	143-149
Référence de l'indicateur d'état de fonctionnement de la tondeuse .....	150-154
Référence de code d'erreur .....	154
Garantie limitée EGO .....	155-157

## SYMBOLES DE SÉCURITÉ

La raison d'être des symboles relatifs à la sécurité est d'attirer votre attention sur des dangers possibles. Il est important de vous familiariser avec les symboles relatifs à la sécurité et les explications qui les accompagnent afin de bien les comprendre. Les avertissements et les symboles associés ne suffisent pas à éliminer tous les dangers. Les instructions et les avertissements qu'ils donnent ne sauraient remplacer des mesures de prévention des accidents appropriées.

**⚠ AVERTISSEMENT :** Lisez toutes les consignes de sécurité qui sont contenues dans ce Mode d'emploi, y compris tous les symboles d'alerte relatifs à la sécurité tels que « **DANGER** », « **AVERTISSEMENT** » et « **MISE EN GARDE** », et assurez-vous que vous les comprenez bien avant de commencer à utiliser cette machine. La non-observation de toutes les instructions figurant ci-après pourrait causer un choc électrique, un incendie et/ou des blessures personnelles graves.

Les définitions ci-dessous décrivent le degré de gravité pour chaque mot-indicateur. Veuillez lire ce manuel et prêter attention à ces symboles.

	Voici le pictogramme d'alerte de sécurité. Il sert à vous indiquer les risques potentiels de blessures. Respectez toutes les consignes de sécurité associées à ce pictogramme pour éviter les risques de blessures ou de mort.
<b>DANGER :</b>	La mention DANGER indique un danger imminent qui, s'il n'est pas évité, causera des blessures graves ou la mort.
<b>AVERTISSEMENT :</b>	La mention AVERTISSEMENT indique un risque pouvant entraîner des blessures graves ou la mort s'il n'est pas prévenu.
<b>MISE EN GARDE :</b>	La mention MISE EN GARDE, utilisée avec le symbole d'alerte de sécurité, indique un risque potentiel qui, s'il n'est pas éliminé, provoquera des blessures mineures ou moyennement graves.

### MESSAGES D'INFORMATION ET DE PRÉVENTION DES DOMMAGES

Ils informent l'utilisateur d'informations et/ou d'instructions importantes qui pourraient entraîner des dommages matériels ou aux équipements s'ils ne sont pas suivis. Chaque message est précédé par le terme « **AVIS** », comme dans l'exemple ci-dessous :

**AVIS :** Un dommage matériel et/ou aux équipements peut survenir si ces instructions ne sont pas suivies.

## SYMBOLES

Cette page illustre et décrit les symboles de sécurité pouvant figurer sur ce produit. Il est essentiel de lire, de comprendre et de suivre toutes les instructions figurant sur la machine avant de tenter de la monter et de l'utiliser.

	Alerte relative à la sécurité	Précautions relatives à votre sécurité
	Lisez le Mode d'emploi et assurez-vous que vous le comprenez.	Pour réduire le risque de blessure, l'utilisateur doit lire le mode d'emploi et s'assurer qu'il le comprend avant de commencer à utiliser ce produit.
	Protection des yeux	Portez toujours des lunettes de sécurité ou des lunettes de protection avec des écrans latéraux et un masque facial complet lorsque vous utilisez ce produit.
	Utilisation des dispositifs de sécurité	N'ouvrez pas ou ne retirez pas les écrans protecteurs pendant que ce produit est en train de fonctionner.
	AVERTISSEMENT – Gardez les mains et les pieds suffisamment éloignés.	Pour réduire le risque de blessure, gardez les mains et les pieds éloignés des pièces en rotation. N'utilisez pas cet outil si le couvercle de décharge ou le sac à herbe n'est pas à sa place. S'il est endommagé, remplacez-le immédiatement.
	DANGER – Demandez à toutes les autres personnes présentes de se tenir à une distance suffisante.	Ne tondez pas pendant que des enfants ou d'autres personnes se trouvent à proximité.
	Ne portez jamais d'enfants.	Ne portez jamais d'enfants, d'autres personnes ou d'animaux, même lorsque les lames ne tournent pas.
	Regardez derrière vous lorsque vous reculez.	Regardez toujours en bas et derrière vous avant et pendant toute manœuvre de marche arrière ou de demi-tour. Assurez-vous qu'il n'y a pas d'enfants, d'autres personnes ou d'animaux à proximité.
	DANGER – Risque associé à une pente abrupte	Faites extrêmement attention sur des pentes. Ne tondez pas des terrains en pente de plus de 15 degrés. N'utilisez pas la tondeuse sur des pentes à proximité d'étendues d'eau.
	DANGER – Objets projetés	Retirez tous objets qui risquent d'être projetés par la lame dans une direction quelconque. Portez des lunettes de sécurité.

	<b>DANGER</b> – Ne pas dépasser le bord ou aller dans l'eau	Restez à au moins deux largeurs de tonte (2 m / 7 pi) de tout fossé ou dénivelé, ou de toute étendue d'eau, pour ne pas risquer un accident pouvant résulter d'une chute dans le fossé ou dénivelé, ou de l'entrée dans l'eau.
	Symboles de recyclage	Ce produit utilise des piles au lithium/ion (Li-ion). Les règlements nationaux, provinciaux ou municipaux peuvent interdire le dépôt de piles dans les ordures ordinaires. Consultez votre auto-rité locale en matière de gestion des déchets pour obtenir des informations sur les options de recy-clage et/ou de mise au rebut disponibles.
IPXX	Degré de protection contre la pénétration	Classifie le degré de protection fourni par une enceinte, pour les équipements électriques
V	Volts	Tension
	Courant continu	Type ou une caractéristique du courant
mm	Millimètre	Longueur ou taille
in.	Pouce	Longueur ou taille
Ft-lb	Pi-lb	Couple
Nm	Newton-mètre	Couple
kg	Kilogramme	Poids
lbs	Livre	Poids
°C	Degrés Celsius	Température
°F	Degrés Fahrenheit	Température
MPH	Miles par heure	Vitesse
km/h	Kilomètres par heure	Vitesse
RPM	Tours par minute	Vitesse de rotation
PSI	lb par po2	Intensité de la pression
kPa	kilopascals	Intensité de la pression

**REMARQUE :** Voir la section intitulée « **FAMI-LIARISEZ-VOUS AVEC LES ICÔNES ET LES INDICATEURS SUR L'ÉCRAN ACL** » pour prendre connaissance de symboles ACL et d'instructions de fonctionnement supplémentaires.

**AVERTISSEMENT :** Pour assurer la sécurité et la fiabilité, toutes les réparations doivent être effectuées par un réparateur compétent.

## CONSIGNES DE SÉCURITÉ POUR LA TONDEUSE ÉLECTRIQUE À SIÈGE

**⚠ DANGER :** Cette machine est capable d'amputer des mains et des pieds, et de projeter des objets. Le non-respect des consignes de sécurité suivantes pourrait cause des blessures graves, voire la mort.

### INFORMATIONS GÉNÉRALES

- Il faut lire, comprendre et suivre les instructions et les avertissements figurant dans ce mode d'emploi et sur la machine ainsi que ses attache-ments.
- Ne laissez utiliser la tondeuse que par des opéra-teurs qui sont responsables, dûment formés, con-naissant les instructions et physiquement capables de s'en servir.
- Ne transportez pas de passagers et demandez aux autres personnes présentes de rester à une distance suffisante de la tondeuse.
- N'utilisez pas la machine après avoir consommé de l'alcool ou des drogues.
- Suivez les recommandations du fabricant en ce qui concerne le poids et les contrepoids des roues.

### PRÉPARATION AVANT L'UTILISATION

- Déblayez la zone d'utilisation en retirant tous les objets qui risqueraient d'être projetés par la ton-deuse ou de faire obstacle à son fonctionnement normal.
- Assurez-vous qu'il n'y a personne, en particulier de petits enfants, dans la zone d'utilisation. Arrê-tez la machine et ses attachements éventuels si quelqu'un pénètre dans cette zone.
- Ne vous servez pas de la machine avant de vous être assuré que le bac à herbe, la goulotte de dé-charge et les autres dispositifs de sécurité sont en place et fonctionnent correctement. Inspectez-la fréquemment pour voir s'il y a des signes d'usure ou de détérioration, et remplacez toutes les pièces endommagées.
- Portez des équipements de protection personnelle appropriés tels que des lunettes de sécurité, des protecteurs d'oreilles et des chaussures.

### FONCTIONNEMENT

- N'utilisez la machine qu'à la lumière du jour ou avec une bonne lumière artificielle.
- Évitez les trous, les ornières, les bosses, les ro-chers ou autres dangers cachés. Un terrain acci-denté pourrait causer le renversement de la ma-chine, ou faire perdre l'équilibre à son opérateur.
- Ne mettez pas les mains ou les pieds à proximité de pièces en rotation ou au-dessous de la ma-chine. Restez tout le temps à une distance suffi-sante de l'ouverture de décharge.
- N'orientez pas la goulotte de décharge en direc-tion d'une personne se trouvant à proximité. Évitez des matériaux contre un mur ou une obs-truction. Ils risqueraient de ricocher et de frapper l'opérateur. Arrêtez la lame ou les lames lorsque vous traversez des surfaces couvertes de gravier.
- Ne laissez pas une machine en marche sans sur-veillance. Garez-la toujours sur un terrain plat, désengagez l'attachement, activez le frein de sta-tionnement et arrêtez le moteur.
- Ne tondez pas en marche arrière sauf si cela est absolument nécessaire. Regardez toujours en bas et derrière vous lorsque vous reculez.
- Évitez de tondre de l'herbe mouillée. Le fait de tondre des surfaces mouillées peut causer une perte de contrôle, et les roues risquent de s'enfoncer dans l'herbe mole.



- Si vous vous trouvez dans des situations qui ne sont pas couvertes dans ce mode d'emploi, faites preuve de bon sens. Contactez le Service clientèle d'EGO pour obtenir de l'assistance.
- Utilisez seulement la tondeuse avec des blocs-piles et chargeurs indiqués ci-dessous :

BLOC-PILE	CHARGEUR (Charge des blocs-piles séparément)	CHARGEUR (Charge par le biais du port de charge)
BA1400, BA1400-FC, BA2800, BA2800-FC, BA4200, BA4200-FC, BA1400T, BA1400T-FC, BA2242T, BA2242T-FC, BA2800T, BA2800T-FC, BA3360T, BA3360T-FC, BA4200T, BA4200T-FC, BA4480T, BA4480T-FC, BA5600T, BA5600T-FC, BA6720T, BA6720T-FC	CH2100, CH2100-FC, CH3200, CH3200-FC, CH5500, CH5500-FC, CH7000, CH7000-FC, CH2800D, CH2800D-FC	CHV1600/CHV1600-FC, CH5500/CH5500-FC/ CH7000/CH7000-FC + ACA1000/ACA1000-FC

**REMARQUE :** Pour pouvoir faire démarrer cette tondeuse, des piles EGO de 15 Ah au total (2 piles BA4200/BA4200T) ou plus sont nécessaires. Pour obtenir la meilleure performance possible, nous recommandons l'utilisation de piles EGO avec un total de 30 Ah ou plus.

#### CONSIDÉRATIONS SPÉCIFIQUEMENT RELATIVES AUX ENFANTS

- Des accidents tragiques peuvent survenir si l'opérateur n'est pas alerte en présence d'enfants. Les enfants sont souvent attirés par une tondeuse en action. Ne supposez jamais que les enfants resseront là où vous les avez vus pour la dernière fois.
- Assurez-vous que les enfants sont en dehors de la zone de fonctionnement et qu'ils sont surveillés par un adulte responsable autre que l'opérateur.
- Ne transportez pas d'enfants, même si la lame ou les lames sont arrêtées. Les enfants pourraient tomber et être gravement blessés, ou ils pourraient nuire au bon fonctionnement de la machine. Les enfants qui ont été transportés auparavant peu-vent soudainement apparaître dans la zone de fauche en espérant être transportés à nouveau et être heurtés ou écrasés par la machine.

#### CONSIDÉRATIONS RELATIVES AUX PENTES

**⚠ AVERTISSEMENT :** Les pentes causent beaucoup d'accidents. Il faut faire extrêmement attention lors de l'utilisation de la tondeuse sur des pentes.

- Suivez les instructions du fabricant pour un fonctionnement sur des pentes. Faites particulièrement attention lorsque vous utilisez la tondeuse à proximité d'un dénivelé important.
- N'utilisez pas la machine dans des conditions pouvant affecter sa traction, sa conduite ou sa stabilité. Les pneus risqueraient de glisser même si les roues sont arrêtées.
- Laissez toujours la transmission embrayée lorsque vous descendez le long d'une pente. Ne laissez pas la machine descendre toute seule par la force de gravité.
- Évitez de démarrer ou d'arrêter la machine sur des pentes. Évitez de changer soudainement la vitesse ou la direction. Tournez lentement et progressivement.
- Faites particulièrement attention lorsque vous utilisez une tondeuse avec un bac à herbe ou d'autres attachements. Ils pourraient affecter la stabilité de la tondeuse.

## HALAGE

- Utilisez des rampes d'accès de largeur standard pour charger et décharger une machine en vue de son transport.

## TRANSPORT

- La machine est lourde et pourrait causer des blessures graves si elle tombait sur quelqu'un. Faites très attention lorsque vous la chargez sur un véhicule ou sur une remorque, ou lorsque vous l'en déchargez.
- Utilisez des rampes d'accès de largeur standard pour charger une machine sur une remorque ou sur un camion.
- Utilisez une remorque agréée pour transporter la machine. Actionnez le frein de stationnement en bloquant les leviers de direction en position ou-verte et placez la pédale du frein de stationnement en position de freinage. Sécurisez la machine avec des dispositifs approuvés tels que des bandes, des chaînes ou des courroies.
- Les attaches de l'avant et de l'arrière doivent être utilisées et dirigées en étant orientées vers le bas et dans le sens opposé à celui de la machine.

**⚠ DANGER :** Faites extrêmement attention lorsque vous chargez la machine sur un camion ou une remorque en utilisant des rampes. Il existe un risque de blessure grave, voire mortelle, si la machine tombe de la rampe.

**⚠ AVERTISSEMENT :** Le frein de stationnement n'est pas suffisant pour bloquer la machine pendant le transport. Assurez-vous que la machine est bien fixée au véhicule de transport. Faites toujours reculer la machine sur le véhicule de transport pour éviter de la faire basculer.

- N'utilisez pas cette machine sur des routes pu-bliques.
- Consultez les règlements locaux concernant la circulation routière et appliquez-les avant de transporter la machine sur des routes.
- Ne remorquez pas cette machine. Cela pourrait causer des dommages au système de transmission.
- Chargez la machine sur un camion ou une re-morque en la conduisant à faible vitesse sur une rampe suffisamment robuste. Ne la soulevez pas ! La machine n'est pas conçue pour pouvoir être soulevée manuellement.
- Lorsque vous chargez ou déchargez cette ma-chine, n'utilisez pas plus que l'angle de fonction-nement maximum recommandé de 15 degrés.

## REMORQUAGE

- **Il ne faut pas remorquer un chariot de plus de 272 kg / 600 lb.** Le poids du chariot et les autres spécifications sont inclus dans le mode d'emploi fourni avec votre chariot.
- **N'attachez le chariot remorqué qu'avec le dis-positif d'attelage.** Risque de blessures ou de dommages matériels.
- **Ne permettez jamais à des enfants ou à d'autres personnes ne monter sur ou dans un chariot remorqué.** Risque de blessure.
- **Ne remorquez pas sur des pentes.** Le poids du chariot remorqué peut causer une perte de traction, une perte de contrôle et l'incapacité de s'arrêter en cas de remorquage sur une surface inclinée.
- **Faites toujours particulièrement attention lorsque vous remorquez avec votre tondeuse.** Faites des virages à faible inclinaison pour réduire le risque de mise en portefeuille. Faites attention lorsque vous vous mettez en marche arrière.
- **Conduisez à basse vitesse et prévoyez une dis-tance suffisante pour pouvoir vous arrêter.**

- **Ne remorquez pas à proximité de fossés, de ca-naux et d'autres zones dangereuses.** Il existe un risque de perte de traction ou de contrôle.
- **Suivez tous les avertissements et toutes les ins-tructions fournis par le fabricant du chariot.** Le non-respect de toutes les instructions risquerait de causer des blessures ou des dommages matériels.
- **Suivez la recommandation du fabricant con-cernant les limites de poids pour les équipements remorqués et lorsque vous remorquez sur des pentes.**

## ENTRETIEN

**⚠ AVERTISSEMENT :** Les composants du sac à herbe, le couvercle de décharge latérale et le dispositif de broyage amovible sont soumis à une usure et à des dommages qui pourraient exposer les pièces mobiles ou permettre la projection d'objets et augmenter le risque de blessure. Pour des raisons de sécurité, vérifiez fréquemment tous les composants et remplacez immédiatement les composants endommagés par des pièces de rechange identiques, énumérées dans ce mode d'emploi.

- Maintenez la machine en bon état de fonction-nement. Remplacez les pièces usées ou endom-magées. Contrôlez périodiquement le moteur et les freins.
- Faites attention lors de l'entretien des lames. En-veloppez la lame ou les lames, ou portez des gants. Remplacez les lames endommagées. Ne ré-parez pas ou ne modifiez pas la lame ou les lames.
- Arrêtez toujours le moteur, retirez la clé de sécu-rité et retirez ou débranchez les blocs-piles avant de procéder à l'entretien, au nettoyage ou au re-trait du matériel de la tondeuse électrique à siège.
- Si vous heurtez un corps étranger, arrêtez le mo-teur, retirez le bloc-piles, laissez la lame s'arrêter de tourner, puis inspectez soigneusement la ton-deuse électrique à siège pour déceler tout dom-mage éventuel. Réparez tout dommage avant de remettre la tondeuse électrique à siège en marche.
- Faites entretenir votre tondeuse électrique à siège par un réparateur compétent n'utilisant que des pièces de rechange identiques. Ceci assurera le maintien de la sécurité de la tondeuse électrique à siège.
- Suivez les instructions pour changer les acces-soires.
- Assurez-vous qu'il n'y a pas d'accumulation de graisse, de saletés et d'autres matériaux pouvant être combustibles sur la tondeuse électrique à siège.
- Maintenez tous les écrous, boulons et vis serrés pour vous assurer que la tondeuse à conducteur porté est en bon état de fonctionnement.
- Ne retirez ou n'altérez jamais les dispositifs de sécurité. Vérifiez régulièrement leur bon fonc-tionnement. Ne faites jamais rien qui puisse inter-férer avec le fonctionne-ment prévu d'un disposi-tif de sécurité ou réduire la protection fournie par le dispositif de sécurité.
- Entretenez ou remplacez les étiquettes de sécurité et d'instructions suivant les besoins.
- Rechargez uniquement avec le chargeur spécifié par le fabricant. Un chargeur qui convient à un type de bloc-piles peut créer un risque d'incendie quand il est utilisé avec un autre type de bloc-piles.
- Ne chargez pas la tondeuse électrique à siège sous la pluie ou dans des endroits mouillés.
- N'utilisez pas la tondeuse électrique à siège ali-mentée par un bloc-piles sous la pluie.
- Ne lavez pas la tondeuse électrique à siège avec un tuyau flexible ; évitez de faire pénétrer de l'eau dans le moteur et les connexions électriques.
- Rangez la tondeuse électrique à siège à l'intérieur – Quand elle n'est pas utilisée, la tondeuse élec-trique à siège doit être rangée à l'intérieur, dans un endroit sec et fermé à clé, et hors de portée des enfants.

## DÉCLARATION RELATIVE À LA FCC

1. Cet appareil est conforme à la partie 15 des règlements de la FCC. Son fonctionnement est soumis aux deux conditions suivantes :
  - 1) L'appareil ne doit pas provoquer d'interférences nuisibles.
  - 2) L'appareil doit accepter toute interférence reçue, y compris des interférences susceptibles de causer un fonctionnement non désiré.
2. Tout changement ou toute modification non expressément approuvé par la partie responsable de la conformité peut annuler le droit de l'utilisateur à faire fonctionner l'équipement.

**AVERTISSEMENT :** Cet équipement a été testé et a été déclaré conforme aux restrictions pour dispositifs numériques de classe B en vertu de la partie 15 des règles de la FCC. Ces restrictions visent à offrir une protection raisonnable contre l'interférence nuisible d'une installation résidentielle. Cet équipement génère, utilise et peut émettre de l'énergie de fréquence radio et, s'il n'est pas installé et utilisé conformément aux instructions, il peut causer une interférence nuisible aux radiocommunications. Toutefois, il n'est pas garanti qu'une interférence ne puisse pas se produire dans une installation particulière. Si l'équipement cause une interférence nuisible à la réception radio ou télévisuelle, interférence qui peut être déterminée en allumant et en éteignant l'équipement, il est recommandé que l'utilisateur tente de corriger l'interférence en prenant au moins l'une des mesures suivantes : réorienter ou déplacer l'antenne de réception; augmenter la distance entre l'équipement et le récepteur; brancher l'équipement sur une prise de courant qui n'appartient pas au circuit sur lequel le récepteur est branché; consulter le vendeur ou un technicien spécialisé en audiovisuel pour obtenir de l'aide.

**CONSERVEZ CES INSTRUCTIONS !** Consultez-les fréquemment et utilisez-les pour donner les instructions nécessaires à d'autres personnes qui peuvent utiliser ce produit. Si vous prêtez ce produit à quelqu'un, prêtez-lui aussi ces instructions pour éviter toute utilisation inappropriée du produit et tout risque de blessure.

## INTRODUCTION

Félicitations pour votre choix d'une tondeuse électrique à siège EGO alimentée par des piles au lithium-ion de 56 V de la nouvelle génération. Elle a été conçue, développée et fabriquée pour vous donner le plus possible de fiabilité et de rendement.

En cas de problème que vous ne parvenez pas à résoudre facilement, veuillez contacter le centre de service à la clientèle d'EGO en appelant le 1-877-346-9876 (1-877-EGO-ZTRM).

Ce mode d'emploi contient des informations importantes sur l'assemblage, l'utilisation et l'entretien en toute sécurité de votre tondeuse électrique à rayon de braquage zéro. Lisez-le attentivement avant de commencer à utiliser le produit. Gardez ce mode d'emploi à portée de main pour pouvoir vous y référer à tout moment.

SERIAL NUMBER _____	DATE D'ACHAT _____
LES NUMÉROS DE MODÈLE ET DE SÉRIE SONT INDIQUÉS SUR UNE ÉTIQUETTE ATTACHÉE SUR LE CÔTÉ DE LA ZONE DU REPOSE-PIEDS.	
IL EST RECOMMANDÉ D'ENREGISTRER À LA FOIS LE NUMÉRO DE SÉRIE ET LA DATE DE L'ACHAT, ET DE GARDER CES INFORMATIONS EN LIEU SÛR EN VUE DE RÉFÉRENCE FUTURE. CONSERVEZ VOTRE REÇU.	

## SPÉCIFICATIONS

Tension	56 V	
Taille du châssis	1067 mm / 42 po	
Diamètre des roues	Avant	15 x 6 – 6 po
	Arrière	20 x 10 – 8 po
Pression des pneus à froid	Avant	14 PSI / 96,5 kPa
	Arrière	22 PSI / 151,7 kPa
Vitesse de la lame ou des lames (tr/min.)	Jusqu'à 3 000	
Vitesse de conduite max.	Marche avant	Jusqu'à 9,6 km/h / 6 MPH
	Marche arrière	Jusqu'à 4,8 km/h / 3 MPH
Réglage de la hauteur de coupe (12 positions)	38,1 – 114,3 mm / 1,5 – 4,5 po	
Poids maximum de remorquage (poids total remorqué)	272 kg / 600 lbs	
Indice de protection pour la pénétration	IPX4* (Protection contre les éclaboussures d'eau)	
Température de charge recommandée	5° C-40° C / 41° F-104° F	
Température de fonctionnement recommandée	0° C-40° C / 32° F-104° F	
Température de stockage recommandée	-20° C-70° C / -4° F-158° F	
Poids (sans le bloc-piles)	182 kg / 401 lbs	

\* **REMARQUE** : La notation IPX4 est basée sur l'utilisation conjointe (en tant que système) de la machine et des piles.

## ACCESSOIRES

**⚠ AVERTISSEMENT :** Les pièces suivantes sont soumises à l'usure due à une utilisation normale. N'utilisez que des pièces de rechange identiques à celles qui sont énumérées ci-dessous. L'utilisation de pièces qui ne répondent pas aux spécifications de l'équipement d'origine peut entraîner des performances incorrectes et compromettre la sécurité.

NOM DE LA PIÈCE	NUMÉRO DE MODÈLE
Jeu de lames	AB4200D
Jeu de lames d'ensachage	AB4201D
Fiche de lame déchiqueteuse	AMP4200
Boîte de cargaison*	AMG1000
Pare-soleil*	AMS1000
Kit d'ensachage*	ABK4200T

\* **REMARQUE :** La boîte de cargaison, le pare-soleil ou le kit d'ensachage doit être installé sur la tondeuse avec le support d'attachement.

# DESCRIPTION

## CONDUITE DE LA TONDEUSE ÉLECTRIQUE À SIÈGE (Fig. 1)

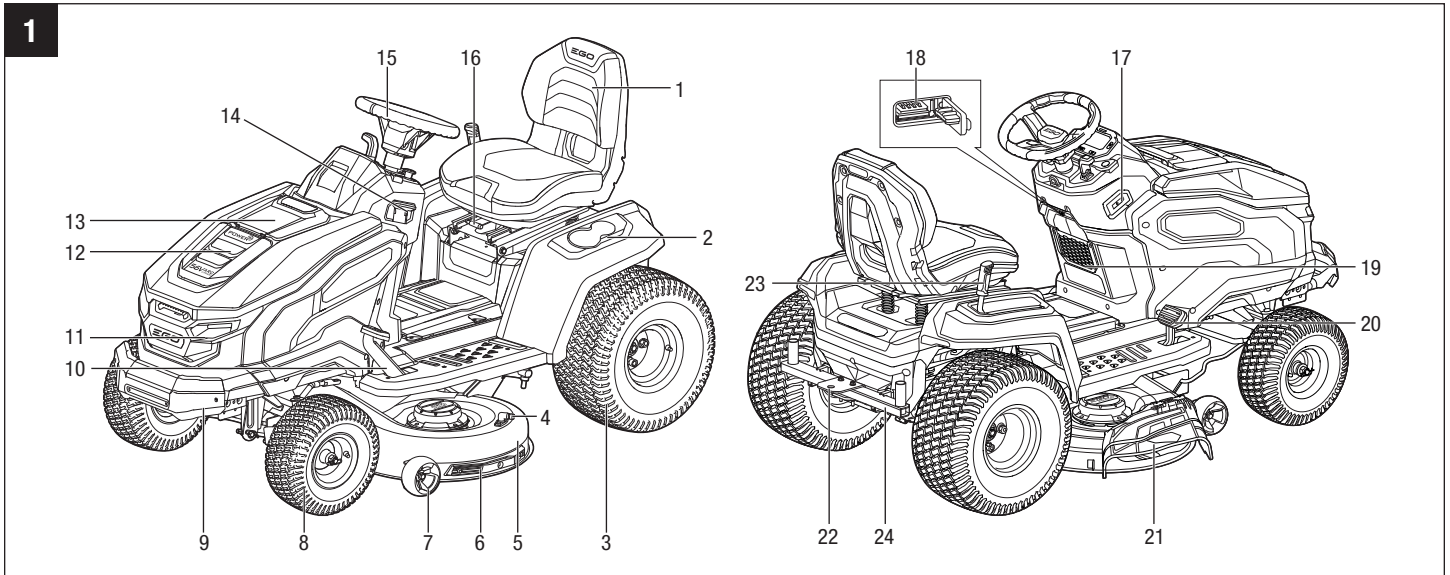

- |  |   |
|--|---|
| <ul style="list-style-type: none"> <li>1. Siège</li> <li>2. Porte-gobelets</li> <li>3. Roue arrière (roue motrice) (x2)</li> <li>4. Port de lavage</li> <li>5. Châssis</li> <li>6. Protecteur de châssis</li> <li>7. Roue anti-scalp (x2)</li> <li>8. Roue avant (x2)</li> <li>9. Pare-chocs avant</li> <li>10. Pédale de frein de stationnement</li> <li>11. Phare à DEL (x2)</li> <li>12. Bloc d'alimentation (Fig. 1b)</li> </ul> | <ul style="list-style-type: none"> <li>13. Compartiment de rangement</li> <li>14. Levier de verrouillage du frein de stationnement</li> <li>15. Volant (Fig. 1a)</li> <li>16. Levier de réglage de la position du siège</li> <li>17. Port de charge</li> <li>18. Port USB</li> <li>19. Panier de rangement</li> <li>20. Pédale d'accélérateur</li> <li>21. Goulotte de décharge latérale</li> <li>22. Dispositif d'attelage</li> <li>23. Levier de réglage de la hauteur du châssis</li> <li>24. Support de fixation (pour l'installation de la boîte de cargaison, du pare-soleil ou du kit d'ensilage)</li> </ul> |
|--|---|



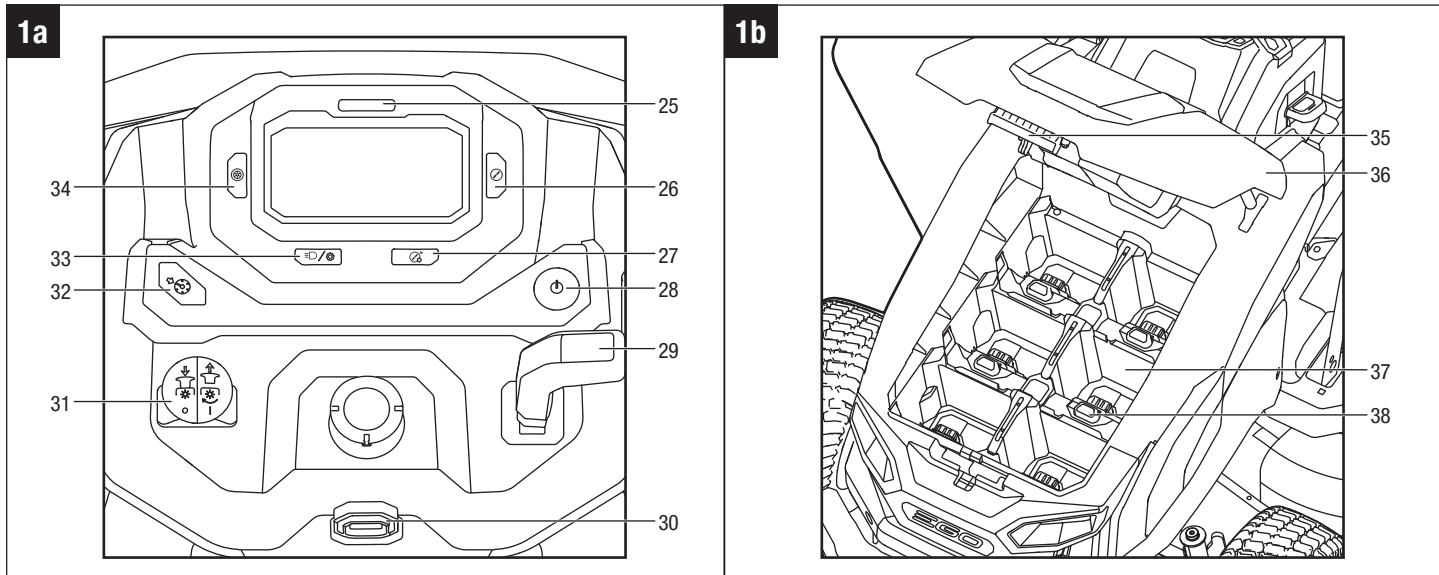

- 25. Indicateur d'état de fonctionnement de la tondeuse
- 26. Bouton de réglage de vitesse des lames
- 27. Bouton de TONTE EN MARCHE ARRIÈRE
- 28. Bouton de marche/arrêt
  
- 29. Levier de commande de la direction
- 30. Clé de sécurité
  
- 31. Interrupteur de prise de force (PTO)

- 32. Bouton de régulation de la vitesse (CCS)
- 33. Bouton de l'éclairage à DEL / Bouton Bluetooth
- 34. Bouton de réglage de la vitesse de conduite
- 35. Bouton d'ouverture du couvercle du bloc d'alimentation électrique
- 36. Couvercle du bloc d'alimentation électrique
- 37. Module d'alimentation électrique avec six compartiments de piles
- 38. Bouton d'éjection du bloc-piles

**⚠ AVERTISSEMENT :** Pour que ce produit puisse être utilisé en toute sécurité, il est nécessaire de comprendre les informations figurant sur Le produit et dans son mode d'emploi, et de bien maîtriser le projet que vous voulez réaliser. Avant d'utiliser ce produit, familiarisez-vous avec toutes ses fonctionnalités et les consignes de sécurité qui s'y appliquent.

### Clé de sécurité

La clé de sécurité doit être insérée avant d'appuyer sur le bouton de marche/arrêt pour faire démarrer la tondeuse.

### Levier de verrouillage du frein de stationnement

Tirez le levier de verrouillage du frein de stationnement vers le haut tout en appuyant à fond sur la pédale de frein de stationnement pour verrouiller la tondeuse en position de stationnement.

### Pédale de frein de stationnement

- Tirez le levier de verrouillage du frein de stationnement vers le haut tout en enfonçant complètement la pédale de frein de stationnement afin de verrouiller le frein de la tondeuse en position de stationnement.
- Appuyez à nouveau à fond sur la pédale de frein de stationnement pour désactiver le frein de stationnement de la tondeuse ; le levier de verrouillage du frein de stationnement s'abaissera alors automatiquement.
- La pédale de frein de stationnement doit être complètement enfoncée ou engagée en position de stationnement avant d'appuyer sur le bouton de marche/arrêt pour faire démarrer la tondeuse.
- Avant de mettre la tondeuse en marche, enfoncez complètement la pédale de frein de stationnement pour que le voyant d'état de fonctionnement de la tondeuse s'allume en vert, ce qui signifie que la tondeuse est prête à être conduite.

**⚠ AVERTISSEMENT : LA PÉDALE DE FREIN DE STATIONNEMENT NE PEUT PAS ÊTRE UTILISÉE POUR RALENTIR LA VITESSE DE CONDUITE. N'ESSAYEZ JAMAIS D'APPUYER SUR LA PÉDALE DE FREIN DE STATIONNEMENT POUR RALENTIR LA VITESSE DE CONDUITE PENDANT LA CONDUITE. LORSQUE LA PÉDALE DE FREIN DE STATIONNEMENT EST PARTIELLEMENT ENFONCÉE MAIS N'EST PAS ENGAGÉE COMPLÈTEMENT EN POSITION DE FREIN DE STATIONNEMENT, LE FREIN ÉLECTRIQUE N'EST PLUS EFFICACE, ET LA TONDEUSE S'ARRÊTERA ALORS SI ELLE SE TROUVE SUR UNE SURFACE PLANE. MAIS SI CELA SE PRODUIT SUR UNE PENTE, LA TONDEUSE RISQUE DE DÉVALER LA PENTE UNE FOIS QUE LA PÉDALE DE FREIN DE STATIONNEMENT EST RELÂCHÉE.**

**⚠ AVERTISSEMENT : TIREZ LE LEVIER DE VERROUILLAGE DU FREIN DE STATIONNEMENT VERS LE HAUT ET APPUYEZ IMMÉDIATEMENT SUR LA PÉDALE DE FREIN DE STATIONNEMENT POUR L'ENGAGER DANS LA POSITION DE STATIONNEMENT EN CAS D'URGENCE ; LA TONDEUSE S'ARRÊTERA IMMÉDIATEMENT ET NE GLISSERA PAS VERS LE BAS DE LA PENTE.**

### Bouton de marche/arrêt

- Appuyez brièvement sur le bouton de marche/arrêt ; l'écran ACL affichera alors le « niveau de charge ».
- Une fois la clé de sécurité insérée, enfoncez complètement la pédale de frein de stationnement et appuyez simultanément sur le bouton de marche/arrêt, et maintenez-le enfoncé pendant trois secondes pour faire démarrer la tondeuse, puis l'écran ACL affichera l'interface de l'opérateur.
- Appuyez à nouveau sur le bouton de marche/arrêt et maintenez-le enfoncé pendant trois secondes ; l'écran ACL s'éteindra alors.

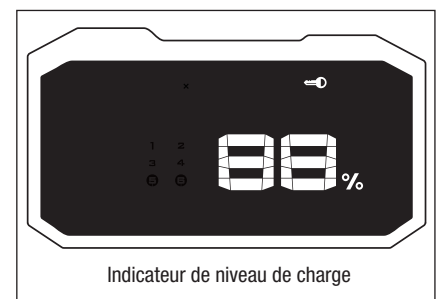

## Levier de commande de la direction

- Poussez le levier à fond vers l'avant dans la direction « D » pour faire avancer la tondeuse.
- Tirez le levier à fond vers l'arrière dans la direction « R » pour conduire la tondeuse en marche arrière.
- Placez le levier en position neutre et le tracteur ne pourra pas être conduit.

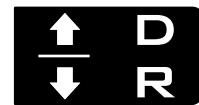

**REMARQUE :** Lorsque vous passez de la marche avant à la marche arrière pendant la conduite, déplacez le levier de commande de direction directement d'un bout à l'autre sans vous arrêter en position neutre, sinon la tondeuse risquerait de s'immobiliser.

**AVIS :** Placez toujours le levier en position neutre lorsque la tondeuse cesse de rouler, ce qui pourrait empêcher un démarrage inattendu au cas où la pédale d'accélérateur serait enfoncée accidentellement.

## Interrupteur de prise de force (tirer pour activer) (PTO)

Met en marche les lames (moteurs des lames).

**AVIS :** Il n'est pas recommandé de mettre en marche les moteurs des lames lorsque les lames sont sous une charge lourde. Élevez le châssis et relancez les moteurs des lames.



## Volant

Contrôle la direction de conduite de la tondeuse.

## Pédale d'accélérateur

Fait démarrer/arrête la tondeuse, et contrôle la vitesse de conduite de la tondeuse.

## Levier de réglage de la position du siège

Utilisez ce levier pour faire avancer ou reculer le siège pourvu d'un coussin très épais jusqu'à la position désirée.

## Levier de réglage de la hauteur du châssis

Le levier de réglage de la hauteur du châssis permet d'élever et d'abaisser le châssis de coupe.

## Roue anti-scalp

Empêche le châssis d'entrer en contact avec le sol et de scalper la pelouse lorsqu'il passe au-dessus d'un point surélevé.

## Goulotte de décharge latérale

Elle permet aux lames de décharger les brins d'herbe coupés qui sont accumulés dans l'ouverture de décharge latérale. La goulotte de décharge latérale est installée à l'usine.

## Dispositif d'attelage

Pour remorquer des chariots ou d'autres attachements sur roues Veuillez consulter le chapitre « REMORQUAGE », plus près du début de ce mode d'emploi.

## Phares à DEL

Ils fournissent un éclairage approprié pour tondre dans des conditions de faible luminosité et permettre à la tondeuse d'être vue.

## Porte-gobelets, compartiment de rangement et panier de rangement

Ils permettent à l'opérateur de ranger ses gobelets et autres objets personnels.

## Port de charge

Lorsqu'il est utilisé avec le chargeur CHV1600/CHV1600-FC ou CH5500/CH5500-FC/CH7000/CH7000-FC + ACA1000/ACA1000-FC, vous pouvez charger directement les piles montées dans le compartiment des piles.

## Port USB

Le port de charge USB fournit une puissance de charge de 5 V c.c. permettant un appel de courant combiné de 1,5 A pour votre téléphone portable, un lecteur MP3 ou d'autres dispositifs USB. Consultez le mode d'emploi de votre dispositif pour connaître ses besoins de charge particuliers.

### AVIS :

- Toute tentative de charge de dispositifs dont l'appel de courant combiné dépasse 1,5 A pourrait endommager le port USB et/ou la tondeuse.
- Le port USB ne peut pas être alimenté lorsque la tondeuse est en mode de charge.
- Fermez le cache du port USB quand il n'est pas utilisé pour le protéger de l'eau, de l'humidité et de la poussière.

## CARACTÉRISTIQUES INTELLIGENTES

### Bouton de réglage de la vitesse de conduite

Il permet à l'opérateur de sélectionner une vitesse de conduite confortable. Pour plus d'informations à ce sujet, reportez-vous à la section intitulée « **PERSONNALISATION DE VOS PARAMÈTRES DE RÉGLAGE DE LA TONTE ET DE LA CONDUITE** ».

### Bouton de réglage de la vitesse des lames

Ce bouton permet à l'opérateur de personnaliser la vitesse des lames en fonctions de l'état de l'herbe. Pour plus d'informations à ce sujet, reportez-vous à la section intitulée « **PERSONNALISATION DE VOS PARAMÈTRES DE RÉGLAGE DE LA TONTE ET DE LA CONDUITE** ».

### Bouton de TONTE EN MARCHÉ ARRIÈRE

Il permet d'activer/de désactiver les lames lorsque la tondeuse se déplace en marche arrière. Pour plus d'informations à ce sujet, reportez-vous à la section intitulée « **ACTIVATION DES LAMES PENDANT LA CONDUITE EN MARCHÉ ARRIÈRE** ».

### Bouton de l'éclairage à DEL / Bouton Bluetooth

- Appuyez brièvement sur le Bouton pour allumer ou éteindre les phares.
- Appuyez sur le bouton et maintenez-le enfoncé pour connecter votre appareil mobile à la tondeuse via Bluetooth. Pour plus d'informations, reportez-vous à la section intitulée « **UTILISATION DE L'APPLI EGO CONNECT AVEC VOTRE TONDEUSE** ».

### Bouton CCS (Régulation de vitesse)

Pour entrer et sortir du mode CCS (système de régulation de vitesse) tout en conduisant en marche avant.

### Indicateur d'état de fonctionnement de la tondeuse

- Le voyant vert d'état de fonctionnement de la tondeuse signifie que la tondeuse est prête à être conduite.

- Le voyant orange clignotant d'état de fonctionnement de la tondeuse indique que le micrologiciel de la tondeuse est en cours de mise à jour
- Sinon, l'indicateur d'état de fonctionnement de la tondeuse peut indiquer un problème particulier – voir les sections intitulées « **RÉFÉRENCE DE L'INDICATEUR D'ÉTAT DE FONCTIONNEMENT DE LA TONDEUSE** » et « **RÉFÉRENCE DU CODE DE PROBLÈME** » pour plus d'informations à ce sujet.

### **PEAK POWER™**

Cette technologie combine la puissance d'un maximum de six piles EGO ARC Lithium™ de 56 V pour fournir la même puissance et les mêmes performances qu'une tondeuse à essence.

### **Appli EGO Connect et micrologiciel**

Contrairement aux tondeuses à essence, votre tondeuse électrique à siège EGO utilise un ordinateur embarqué de pointe pour surveiller chaque élément de la machine et s'assurer que la tondeuse fonctionne sans problème. Les ingénieurs d'EGO publient périodiquement des mises à jour sur le micrologiciel de la tondeuse – un système d'exploitation qui active l'ordinateur de bord. Dans de nombreux cas, les performances d'un certain élément de la tondeuse peuvent être améliorées en changeant le code du micrologiciel sans devoir remplacer les pièces physiques ni avoir à se rendre dans un centre de service après-vente.

Pour vous assurer que votre tondeuse est dans un état de fonctionnement optimal, installez l'appli EGO connectant sur votre téléphone intelligent ou votre tablette et vérifiez périodiquement les mises à jour disponibles du micrologiciel. L'appli EGO Connect peut être téléchargée gratuitement depuis l'App Store d'Apple ou Google Play.

Pour savoir comment coupler apparier votre tondeuse avec votre téléphone intelligent ou votre tablette, veuillez consulter le chapitre intitulé « **UTILISATION DE L'APPLI EGO CONNECT AVEC VOTRE TONDEUSE** ».

### **Aide pour le fonctionnement sur une pente**

Cette fonction aide l'opérateur à démarrer et à conduire la tondeuse en toute sécurité sur une pente.

- Lorsque la tondeuse cesse de rouler sur une pente, la pédale d'accélérateur est relâchée, et lorsque l'opérateur quitte le siège sans mettre la pédale de frein de stationnement en position activée pour le stationnement. La tondeuse s'arrêtera automatiquement sur la pente en utilisant la charge des piles pour alimenter le frein électrique, tandis que l'indicateur sonore émettra des bips intermittents. L'indicateur sonore ne retentit plus dès que la pédale de frein de stationnement est activée pour le stationnement.

**⚠ AVERTISSEMENT : Mettez toujours la pédale de frein de stationnement en position de frein de stationnement lorsque la tondeuse s'arrête sur une pente, sinon le tracteur risquerait de glisser sur la pente, ce qui pourrait entraîner de graves dommages à la tondeuse ou même des blessures !**

- Lorsque vous recommencez à conduire la tondeuse sur une pente, désengagez la pédale de frein de stationnement et appuyez immédiatement sur la pédale d'accélérateur. Sinon, lorsque la pédale de frein de stationnement est relâchée mais la pédale d'accélérateur n'est pas enfoncée, la tondeuse risque de glisser sur la pente, et l'indicateur sonore n'émettra pas de bip.

### **Mode de fonctionnement dégradé**

Lorsque la charge du bloc-piles devient extrêmement faible, la tondeuse passe automatiquement en mode de fonctionnement dégradé afin de conserver suffisamment de puissance pour pouvoir retourner jusqu'à la zone de charge.

- Les lames passent à une vitesse de rotation faible, qui ne permet de couper qu'une très petite quantité d'herbe. Lorsque l'herbe est haute et dense, les lames s'arrêtent de tourner. L'indicateur sonore émettra alors des bips intermittents.
- L'indicateur d'état de fonctionnement de la tondeuse clignotera en rouge toutes les secondes, et l'icône d'alerte (faible puissance) et l'icône de chaque compartiment de pile occupé clignoteront également.

L'opérateur doit :

- Appuyer sur l'interrupteur de prise de force (en poussant vers le bas) pour arrêter les moteurs des lames. L'indicateur sonore cessera d'émettre des bips lorsque les moteurs des lames se seront arrêtés.
- Arrêtez alors de travailler et retournez dès que possible à l'endroit où vous pouvez recharger les piles. La distance de déplacement maximum de la tondeuse est de 0,96 km / 0,6 mile.

Lorsque les piles sont presque complètement déchargées, l'icône d'alerte (faible puissance) et l'icône de chaque compartiment de pile occupé clignotent toutes les demi-secondes. La tondeuse cessera de fonctionner immédiatement. L'opérateur doit transporter la tondeuse jusqu'à la zone de charge des piles pour recharger les piles.

**AVIS :** Si une poussée manuelle est nécessaire, assurez-vous que les piles sont déconnectées de la tondeuse et que la pédale de frein de stationnement est relâchée.

### Système de verrouillage de sécurité du démarrage

La tondeuse est munie d'un système de verrouillage de sécurité du démarrage consistant en la clé de sécurité, le bouton de marche/arrêt, l'interrupteur à pédale du frein de stationnement, le levier de commande de la direction, la pédale de l'accélérateur, l'interrupteur du siège et l'interrupteur du port de charge.

Le système de verrouillage de sécurité du démarrage est conçu pour protéger l'opérateur et les autres personnes présentes contre tout risque de blessure accidentelle pouvant être causée par le démarrage non intentionnel de la tondeuse.

**⚠ AVERTISSEMENT :** Vérifiez le système de verrouillage de sécurité du démarrage de la tondeuse avant de commencer à l'utiliser. Ce système constitue une fonctionnalité de sécurité importante de la tondeuse. En cas de dysfonctionnement, il faut remédier immédiatement au problème : appelez immédiatement le centre de service à la clientèle d'EGO

**⚠ AVERTISSEMENT :** Le système de verrouillage de sécurité du démarrage ne doit pas être déconnecté ou contourné. Ceci pourrait avoir pour effet de faire fonctionner la tondeuse de façon inattendue, ce qui risquerait de causer des blessures.

### Indicateur sonore (bips)

La tondeuse électrique à siège EGO est pourvue d'un indicateur sonore qui émettra des bips dans certaines situations. Elle émet des signaux sonores quand :

- La tondeuse démarre normalement et l'écran ACL est illuminé avec toutes les icônes et tous les indicateurs. Elle n'émet qu'un seul bip.
- La tondeuse est arrêtée normalement. Elle n'émet qu'un seul bip.
- Lorsque vous commencez à conduire en marche arrière ou lorsque vous passez de la marche avant à la marche arrière pendant la conduite, le signal sonore retentit six fois.
- Lorsque la charge disponible des piles est extrêmement faible, la tondeuse passera dans le mode de fonctionnement dégradé, et les bips continueront à retentir jusqu'à ce que l'interrupteur de prise de force soit enfoncé vers le bas.

- Lorsque la tondeuse est en état de surchauffe ou de surcharge, le bip retentit une fois.
- Lorsque des dysfonctionnements sont affichés sur l'écran ACL, un bip retentira.
- Si la tondeuse cesse de rouler sur une pente et si l'opérateur quitte le siège sans mettre la pédale de frein de stationnement en position de freinage, les bips retentissent en continu pour rappeler à l'opérateur d'activer le frein de stationnement pour des raisons de sécurité.
- Lors de l'activation ou de la désactivation du mode de régulation de vitesse (CCS), deux bips se feront entendre.

## FAMILIARISEZ-VOUS AVEC LES ICÔNES ET LES INDICATEURS SUR L'ÉCRAN ACL (Fig. 2)

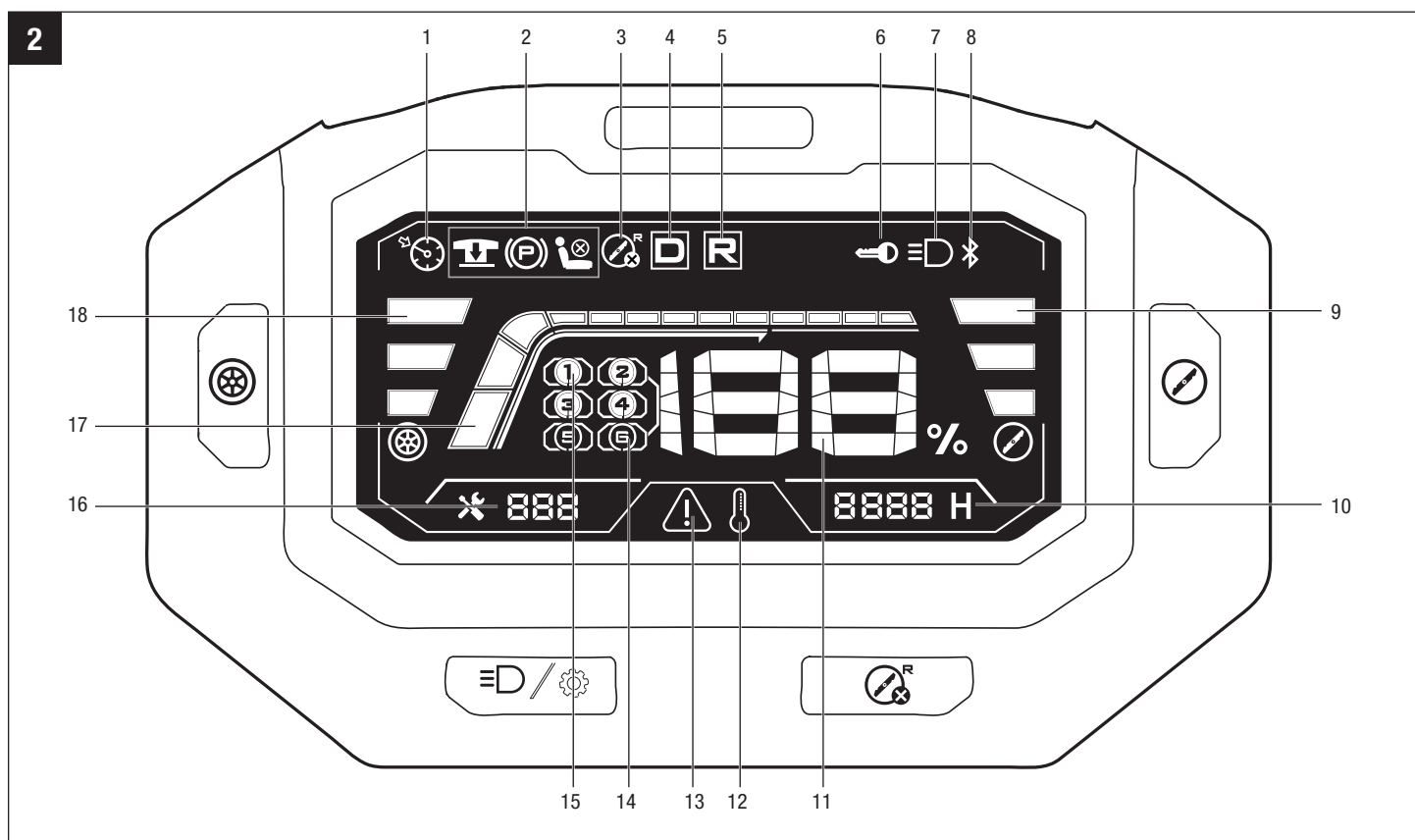



- |   |   |
|---|---|
| 1. Icône CCS (système de régulation de la vitesse)            | 10. Compteur horaire                            |
| 2. Sécurité-Indicateur d'état de fonctionnement du dispositif | 11. Indicateur de niveau de charge              |
| 3. Icône de TONTE EN MARCHÉ ARRIÈRE DÉSACTIVÉE                | 12. Icône de température                        |
| 4. Icône de conduite  | 13. Icône d'alerte (surcharge/faible puissance) |
| 5. Icône de conduite en marche arrière                        | 14. Icône de compartiment de pile vide          |
| 6. Icône de clé de sécurité                                   | 15. Icône de compartiment de pile occupé        |
| 7. Icône d'éclairage à DEL                                    | 16. Indicateur de code d'erreur                 |
| 8. Icône Bluetooth  | 17. Indicateur de charge                        |
| 9. Indicateur de vitesse des lames                            | 18. Indicateur de vitesse de conduite           |



### **Icône CCS (système de régulation de la vitesse)**

Elle s'allume lorsque la tondeuse continue à avancer à une vitesse donnée sans qu'il soit nécessaire d'appuyer sur la pédale d'accélérateur.

### **Indicateur d'état du dispositif de sécurité**

	Il clignote pour demander à l'opérateur de réinitialiser l'interrupteur de prise de force (PTO).
	<ul style="list-style-type: none"> <li>▪ Il s'allume lorsque la pédale de frein de stationnement est engagée en position de frein de stationnement.</li> <li>▪ Lorsque l'écran ACL n'affiche que le « niveau de charge », l'icône clignote pour rappeler à l'opérateur d'appuyer sur la pédale de frein de stationnement pour mettre la tondeuse en marche.</li> <li>▪ Lorsque l'écran ACL est entièrement allumé, l'icône clignote pour rappeler à l'opérateur d'appuyer sur la pédale de frein de stationnement pour que l'indicateur d'état de fonctionnement de la tondeuse soit allumé constamment en vert avant d'appuyer sur la pédale d'accélérateur pour conduire la tondeuse.</li> </ul>
	Il s'allume lorsque l'opérateur a quitté le siège.

### **Icône de conduite**

Elle s'allume lorsque le levier de commande de direction est poussé vers l'avant dans la direction « D » pour la conduite en marche avant.

### **Icône de conduite en marche arrière**

Elle s'allume lorsque le levier de commande de direction est tiré vers l'arrière dans la direction « R » pour la conduite en marche arrière.

**REMARQUE :** Lorsque le levier de commande de direction est placé en position neutre, l'icône de conduite en marche avant et l'icône de conduite en marche arrière clignotent alternativement.

### **Icône de TONTE EN MARCHÉ ARRIÈRE DÉSACTIVÉE**

Elle s'allume pour indiquer que les moteurs des lames n'ont pas pu être mis en marche lorsque la tondeuse se déplace en marche arrière.

### **Icône de clé de sécurité**

- Elle s'allume lorsque la clé de sécurité est insérée correctement.
- Elle clignote pour rappeler à l'opérateur d'insérer la clé de sécurité lorsque l'écran ACL n'affiche que le « niveau de charge ».

### **Icône d'éclairage à DEL**

Cette icône s'allume lorsque les phares à DEL ont été allumés.

### **Icône Bluetooth®**

Cette icône s'illumine lorsque la tondeuse est connectée à un dispositif mobile par le biais de Bluetooth. La marque du mot Bluetooth® et les logos correspondants sont des marques déposées appartenant Bluetooth SIG, Inc., et toute utilisation de ces marques par EGO est effectuée sous licence.

### **Icône d'alerte (surcharge/faible puissance)**

- Lorsque la tondeuse est en état de surcharge, l'indicateur de surcharge clignote une fois par seconde. Pendant ce temps, l'indicateur d'état de fonctionnement de la tondeuse situé au-dessus de l'écran ACL clignote en ROUGE une fois par seconde. L'indicateur sonore émettra un bip unique. Il est recommandé que l'opérateur élève la hauteur de coupe du châssis pour réduire la charge de la tondeuse.
- Lorsque la charge disponible des piles est trop faible, la tondeuse passera dans le mode de conduite dégradé. L'icône d'alerte clignote une fois par seconde. Pendant ce temps, les icônes de chaque compartiment de pile occupé clignotent toutes les secondes et l'indicateur d'état de fonctionnement de la tondeuse situé au-dessus de l'écran ACL clignote en ROUGE une fois par seconde. L'opérateur doit alors arrêter de travailler et retourner dès que possible à l'endroit où il peut recharger les piles. Lorsque la pile est presque complètement déchargée, l'icône d'alerte clignote toutes les demi-secondes.

### **Icône de température**

- En cas de surchauffe des piles, l'icône de température clignote une fois par seconde et l'icône de compartiment de pile représentant la pile en état de surchauffe clignote également.
- Lorsque la tondeuse est en dehors de la température recommandée (surchauffe ou trop froid), l'icône de température clignote une fois par seconde.
  - Lorsque la tondeuse est en surchauffe, il est recommandé à l'utilisateur de réduire la charge de la tondeuse en augmentant la hauteur de coupe du châssis ou en ralentissant la vitesse des lames/de la conduite pour permettre à la pile ou à la tondeuse de revenir à une plage de température normale.
  - Lorsque la tondeuse est trop froide, ne faites pas de tentatives répétées de démarrage de la tondeuse, car cela risquerait d'endommager la machine. Rangez toujours la tondeuse et les piles dans un environnement chaud. Redémarrez la tondeuse quand elle est réchauffée.

### **Icône de compartiment de pile**

- Cette icône s'illumine lorsque la pile est insérée dans le compartiment de pile correspondant.
- Lorsque la combinaison de piles insérées en Ah est inférieure à 15 Ah, les icônes de compartiments de piles de tous les compartiments de piles vacants clignoteront afin de rappeler à l'opérateur d'insérer plus de piles dans les compartiments de piles vacants.

**Pour pouvoir faire démarrer cette tondeuse, des piles EGO de 15 Ah au total (2 piles BA4200/BA4200T) ou plus sont nécessaires. Pour obtenir la meilleure performance possible, nous recommandons l'utilisation de piles EGO avec un total de 30 Ah ou plus.**

- Lorsqu'une surintensité se produit pour une certaine pile pendant la décharge de la pile, l'icône du compartiment de la pile correspondant clignote. La tondeuse peut continuer à fonctionner si la capacité combinée des piles en Ah, à l'exclusion de la pile en état de surintensité, est égale ou supérieure à 15 Ah. Une fois que la pile en état de surintensité revient à la normale, elle recommence immédiatement à alimenter la tondeuse et l'icône disparaît.
- Lorsque la charge disponible des piles est trop faible, la tondeuse passera dans le mode de conduite dégradé. Les icônes des compartiments des piles correspondant à toutes les piles insérées correctement sur l'écran ACL clignoteront pour rappeler à l'opérateur de retourner dans la zone de charge dès que possible. Lorsque la tondeuse est dans le mode de fonctionnement dégradé, les lames passent automatiquement à la vitesse de rotation basse.

- Lorsque les piles sont presque complètement déchargées, les icônes de compartiments des piles de toutes les piles insérées correctement clignotent.

### **Compteur horaire**

- Il montre le temps de conduite total de la tondeuse, en heures. Utilisez le compteur horaire pour déterminer quand la tondeuse a atteint les intervalles d'entretien recommandés.
- Le compteur horaire ne peut pas être réinitialisé.

### **Indicateur de niveau de charge**

Indique la capacité de charge moyenne des piles insérées.

### **Indicateur de code d'erreur**

Le système d'ordinateur embarqué s'activera pour protéger l'opérateur et la machine s'il détecte un problème. Quand il prend les mesures nécessaires pour arrêter le fonctionnement de la machine ou d'un de ses composants, il indiquera qu'un problème est survenu, et ce code d'erreur sera affiché sur l'écran ACL. Veuillez consulter la section intitulée « **RÉFÉRENCE RELATIVE AU CODE D'ERREUR** » dans ce mode d'emploi pour référence.

### **Indicateur de charge**

Il indique la charge actuelle de la tondeuse.

## ASSEMBLAGE

**⚠ AVERTISSEMENT :** Pour empêcher tout démarrage accidentel qui pourrait causer une blessure grave, retirez toujours le(s) bloc(s)-piles du produit lorsque vous effectuez le montage de pièces, un nettoyage ou une opération d'entretien.

**⚠ AVERTISSEMENT :** Si certaines pièces sont endommagées ou manquantes, n'utilisez pas cet outil avant que ces pièces aient été remplacées. L'utilisation de cet outil avec des pièces endommagées ou manquantes pourrait causer des blessures graves.

**⚠ AVERTISSEMENT :** Ne tentez pas de modifier cette tondeuse ou de créer des accessoires qu'il n'est pas recommandé d'utiliser avec ce produit. Une telle altération ou modification constituerait une utilisation abusive et pourrait créer une situation dangereuse entraînant un risque de blessures graves.

## A. DÉBALLAGE

**⚠ AVERTISSEMENT :** Pour réduire le risque de blessure ou d'endommagement de la tondeuse, n'utilisez pas un couteau pour couper les sangles de fixation en nylon. Utilisez des ciseaux ou des pinces à tranchant latéral.

**⚠ AVERTISSEMENT :** Pour réduire le risque de dommage, retirez votre montre et tous autres objets fragiles et de valeur de vos poignets. Il existe un risque de contact avec des éléments du cadre en acier.

### Outils nécessaires :

- Ciseaux ou pinces à tranchant latéral (non fournis)
- Deux clés mixtes (fournies)

1. Retirez la housse en plastique de la tondeuse.
2. Coupez les sangles de fixation en nylon et retirez la boîte d'accessoires, qui est située à l'arrière du siège de la tondeuse, puis ouvrez la boîte et retirez les deux clés mixtes qui se trouvent à l'intérieur (Fig. 3a).
3. Utilisez les extrémités de 13 mm des clés mixtes pour retirer les 28 boulons qui maintiennent ensemble le châssis et le siège (Fig. 3a), puis retirez le châssis et le siège.

**REMARQUE :** Pour simplifier et accélérer le processus, utilisez une clé à chocs avec une douille de 13 mm / 1/2 po (non fournie).

3a

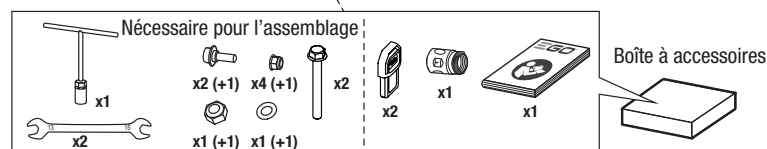
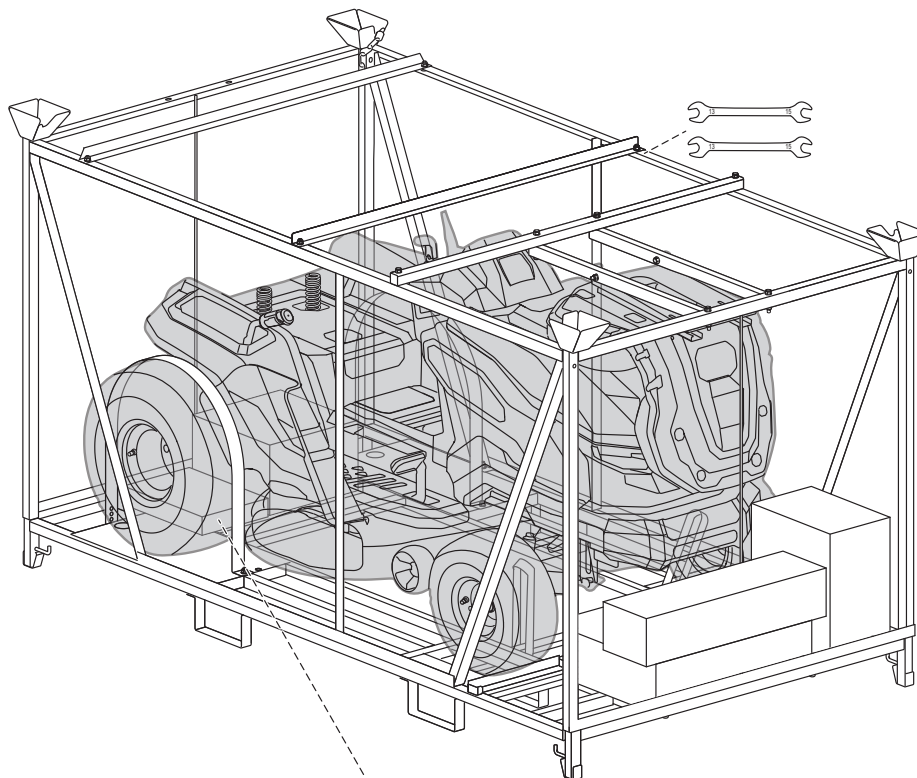

4. Coupez les sangles de fixation en nylon qui attachent les boîtes et les roues. (Fig. 3b).
5. Retirez la pile, le chargeur, le support de fixation, le siège et le volant avec le capuchon antipoussière (Fig. 3b).
6. Retirez tous les matériaux d'emballage et de conditionnement accessibles, et mettez-les de côté. Ne jetez pas les matériaux d'emballage avant d'avoir inspecté attentivement le produit.
7. Retirez les deux dispositifs de protection des roues qui sont devant les roues. Vous devrez peut-être utiliser la clé fournie pour retirer ces dispositifs de protection des roues (Fig. 3b).
8. Si une rampe appropriée de pleine largeur est disponible, placez-la contre le cadre inférieur, près des roues avant. Ne dépassez pas l'angle de fonctionnement maximum recommandé, qui est de 15°. La tondeuse peut être retirée du châssis sans une rampe. Deux pièces de bois de 2 x 4 permettent de réduire la « hauteur de chute » entre le cadre inférieur et le sol.
9. Appuyez sur la pédale du frein de stationnement pour la relâcher de la position de freinage. Un effort substantiel est nécessaire pour relâcher la pédale du frein de stationnement à la main. Poussez fort !

**⚠ MISE EN GARDE :** Objet lourd. Il ne doit être poussé que par plusieurs personnes. Au moins deux personnes sont nécessaires pour pousser cette tondeuse afin de la faire sortir du cadre en acier.

10. Saisissez en même temps les coins arrière et les zones entourant le siège de la tondeuse des deux côtés, et poussez lentement la tondeuse pour la faire sortir du cadre en acier dans le sens avant (Fig. 3b).

**AVIS : NE PUSSEZ LA TONDEUSE QUE VERS L'AVANT.** Si vous tirez la tondeuse vers l'arrière à partir du cadre en acier, vous risquez d'endommager le châssis de coupe de la tondeuse. Retirez toujours la tondeuse du cadre en allant vers l'avant !

**AVIS :** La tondeuse doit toujours être transportée sur le cadre inférieur ! Le chariot élévateur ne doit jamais entrer en contact direct avec la tondeuse ! Ceci pourrait causer des dommages. Il est recommandé de conserver en place le cadre inférieur pour faciliter le transport de la tondeuse en cas de besoin d'entretien ultérieur.

11. Coupez la sangle de fixation en nylon sécurisant la goulotte d'éjection latérale une fois que la tondeuse est sur le sol.

**⚠ AVERTISSEMENT :** N'utilisez pas ce produit si de quelconques pièces sont déjà montées sur votre produit lorsque vous le sortez de son emballage. Les pièces figurant sur la liste des pièces ne sont pas montées sur le produit par le fabricant. Elles nécessitent une installation par le client. L'utilisation d'un produit pouvant avoir été assemblé de façon incorrecte pourrait causer des blessures graves.

- Inspectez attentivement le produit pour vous assurer qu'aucun dommage ou bris de pièce(s) ne s'est produit pendant le transport.
- Si des pièces sont endommagées ou manquantes, veuillez contacter un centre de service après-vente d'EGO.

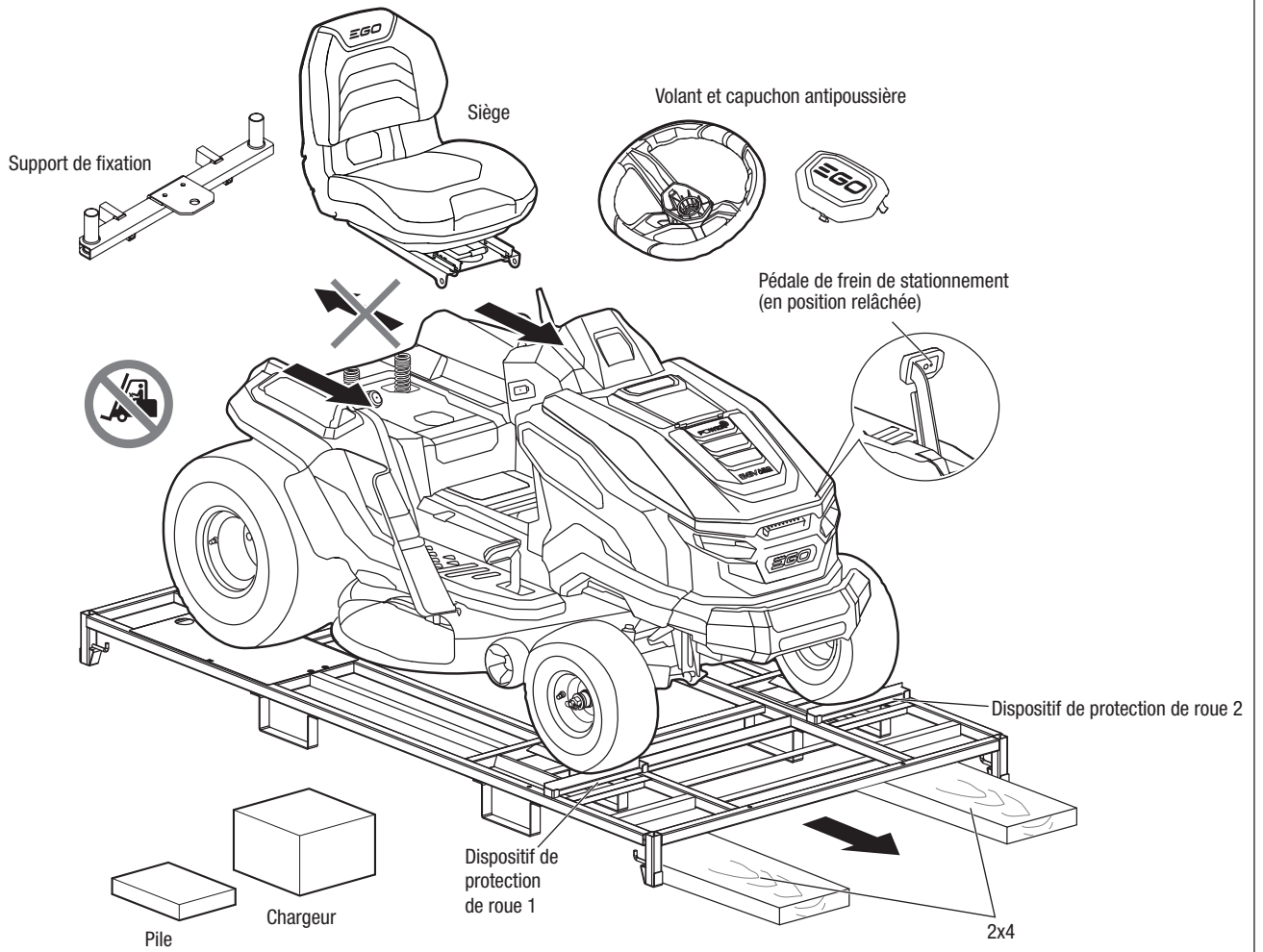

3b



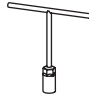
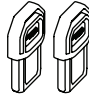

## LISTE DES PIÈCES

NOM DE LA PIÈCE		FIGURE	QUANTITÉ
Tondeuse électrique à siège			1
Ensemble de siège	Siège		1
	Boulon à tête plate		2+1 pièces de rechange
	M8 Écrou		2+1 pièces de rechange
Ensemble de volant	Volant		1
	Rondelle		1+1 pièces de rechange
	M12 Écrou		1+1 pièces de rechange
	Capuchon antipoussière		1
Ensemble de support de fixation	Support de fixation		1
	Boulon M8 x 70		2
	M8 Écrou		2
Clé mixte			2

Clé à douille de 18 mm		1
Clé de sécurité		2
Coupleur rapide du port de lavage		1
Mode d'emploi		1

## B. INSTALLATION DU VOLANT (FIG. 4)

**Outils nécessaires (fournis) :** une clé à douille de 18 mm

1. Retirez la rondelle et M12 l'écrou de la boîte à accessoires, et mettez-les de côté.
2. Les roues de la tondeuse étant dirigées vers l'avant, insérez le volant sur la colonne de direction en gardant l'axe central dirigé tout droit vers l'avant et la partie plate orientée vers le siège.
3. Tournez légèrement le volant jusqu'à ce que la fente de l'orifice de montage soit alignée sur l'engrenage de la colonne de direction.
4. Assemblez la rondelle et l'écrou. Serrez-les fermement. Le couple recommandé est de 40-45 Nm / 29,5-32,2 pi-lb.
5. Enclenchez correctement le capuchon antipoussière sur le volant.

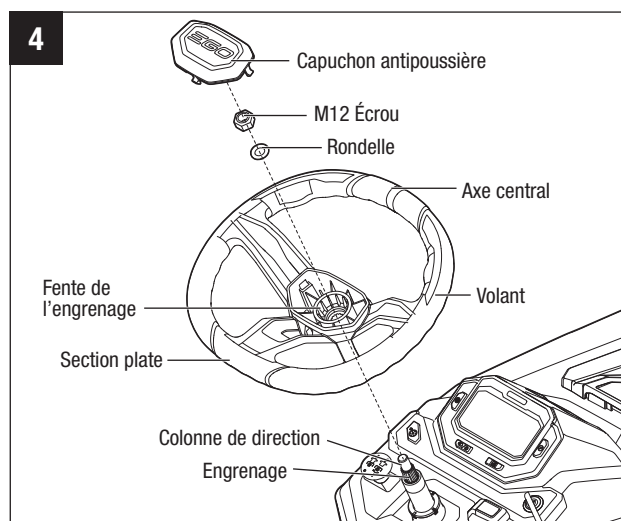

## C. INSTALLATION DU SIÈGE (FIG. 5)

La tondeuse incorpore un système de verrouillage de sécurité qui arrête les moteurs d'entraînement et les moteurs des lames quand l'opérateur a quitté son siège pour quelque raison que ce soit pendant que la tondeuse est en marche. Il s'agit d'une fonctionnalité de sécurité qui a été conçue pour empêcher un déplacement de la tondeuse sans conducteur ou un emmêlement accidentel de celle-ci.

**Outils nécessaires (fournis) :** deux clés mixtes.

1. Retirez les deux jeux de boulons à tête plate et M8 d'écrous de la boîte à accessoires, et mettez-les de côté.
2. Couchez le siège sur le devant et alignez les deux trous de fixation sur les trous de la base de suspension.
3. Insérez les deux jeux de boulons et d'écrous, et serrez-les fermement à l'aide des clés mixtes. Le couple recommandé est de 18-20 Nm / 13,3-14,8 pi-lb.
4. Insérez la fiche du câble dans la prise située sous le siège. Ceci connecte le système de verrouillage de sécurité.
5. Tournez le siège de façon à pouvoir le poser sur la base de suspension.

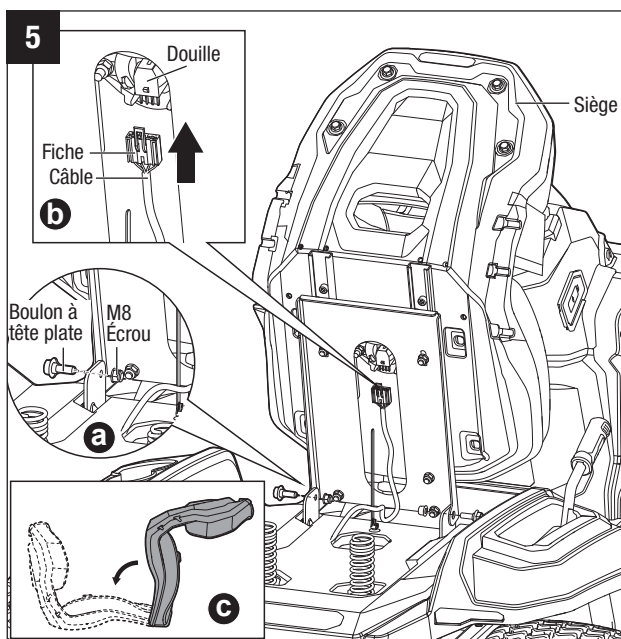

## D. INSTALLATION DU SUPPORT DE FIXATION (FIG. 6)

Le support de fixation doit être installé avant d'installer la boîte de cargaison, le pare-soleil ou le kit d'ensachage sur la tondeuse. Le support de fixation comporte des trous de montage pour l'installation de ces accessoires. Installez le support de fixation sur la tondeuse en fonction de vos besoins.

**Outils nécessaires (fournis) :** deux clés mixtes.

1. Retirez les deux jeux de boulons M8 x 70 et d'écrous M8 de la boîte d'accessoires, et mettez-les de côté.
2. Les trous de fixation étant orientés vers le haut, insérez les tubes carrés du support de fixation dans les trous carrés situés à l'arrière de la tondeuse (Fig. 6a).
3. Alignez les trous du support de fixation sur les trous du dispositif d'attelage, puis insérez les deux jeux de boulons et d'écrous et serrez-les fermement à l'aide des clés mixtes (Fig. 6b).

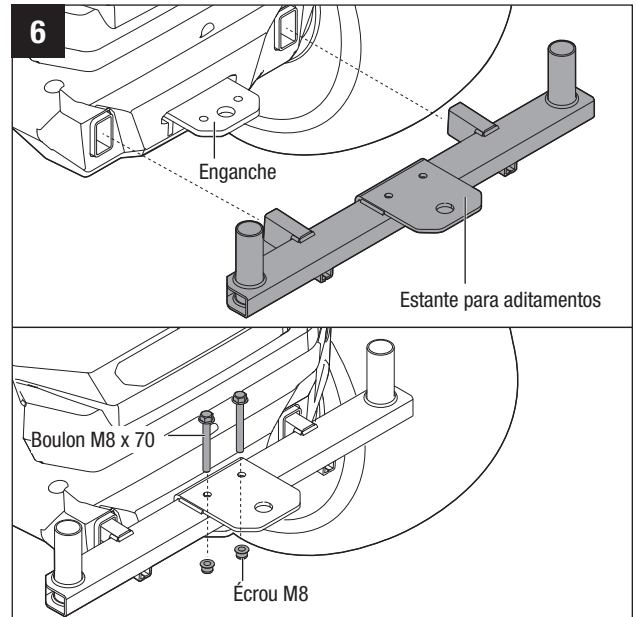

## E. VÉRIFICATION DE LA PRESSION DES PNEUS (FIG. 7)

**Outils nécessaires (non fournis) :** Jauge de pression des pneus, compresseur d'air / gonfleur ou pompe à vélo robuste.

Vérifiez la pression de l'air dans tous les pneus avant de commencer à utiliser la tondeuse. Assurez-vous que les pneus sont gonflés à la pression indiquée ci-dessous.

Pression recommandée	
Roues avant	Roues arrière
14 PSI / 96,5 kPa	22 PSI / 151,7 kPa

**⚠ AVERTISSEMENT :** Vérifiez attentivement la pression des pneus pendant que vous les gonflez. La présence de trop d'air dans le pneu risquerait de faire éclater le pneu, ce qui pourrait causer des blessures graves.

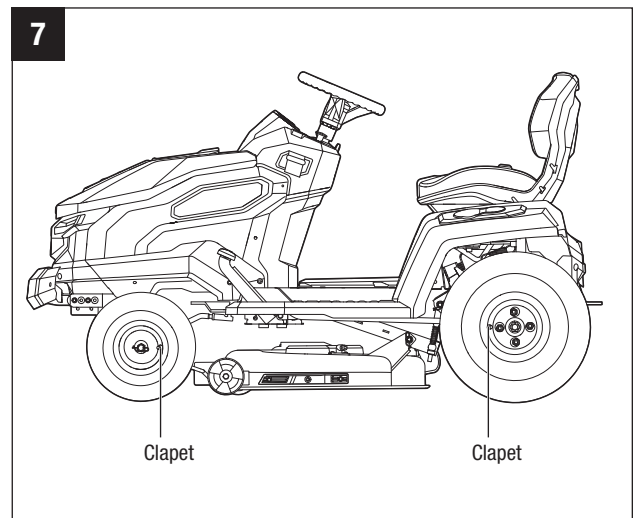

## F. TEST DU SYSTÈME DE VERROUILLAGE DE SÉCURITÉ (FIG. 8)

Inspectez l'intégralité du produit pour vous assurer qu'il n'y a pas de pièces endommagées, manquantes ou desserrées comme des vis, des écrous, des boulons, des capuchons, etc. Serrez à fond tous les dispositifs de fixation et capuchons, et ne vous servez pas de ce produit avant que de telles pièces manquantes ou endommagées aient été remplacées.

La tondeuse incorpore un système de verrouillage de sécurité qui arrête les moteurs d'entraînement et les moteurs des lames quand l'opérateur a quitté son siège pour quelque raison que ce soit pendant que la tondeuse est en marche. Il s'agit d'une fonctionnalité de sécurité qui a été conçue pour empêcher un déplacement incontrôlé de la tondeuse ou un emmêlement accidentel de celle-ci. Testez le système pour vous assurer qu'il fonctionne correctement.

## TEST DU FONCTIONNEMENT DES LAMES

1. Positionnez la tondeuse sur une surface plane.
2. Retirez les bloc-piles de la boîte.
3. Insérez les blocs-piles (Fig. 8a) :
  - a. Déverrouillez le couvercle du bloc d'alimentation électrique en saisissant le bouton de déverrouillage du couvercle du bloc d'alimentation électrique et en le poussant légèrement vers l'intérieur.
  - b. Commencez à soulever le couvercle du bloc d'alimentation électrique jusqu'à ce que la barre à ressort s'engage et ouvre complètement le couvercle du bloc d'alimentation électrique.
  - c. Insérez les deux blocs-piles comme indiqué jusqu'à ce qu'ils se verrouillent en place de manière audible.
  - d. Fermez le couvercle.
4. Prenez l'une des clés de sécurité et asseyez-vous sur le siège de la tondeuse (Figure 8b).
5. Insérez la clé de sécurité dans la tondeuse. Enfoncez complètement la pédale de frein de stationnement avec le pied, et appuyez simultanément sur le bouton de mise sous tension/hors tension pendant trois secondes. L'écran ACL s'allume pour indiquer que la tondeuse est prête à fonctionner (Fig. 8c).
6. Tirez sur l'interrupteur de prise de force (vers le haut) pour engager les moteurs des lames (Fig. 8c).
7. Levez-vous lentement du siège, mais ne descendez pas de la tondeuse. Les moteurs des lames devraient alors s'arrêter.

**AVIS :** Si le système de lames du châssis ne s'arrête pas lorsque l'opérateur n'est pas assis sur le siège :

- a. Appuyez sur l'interrupteur de prise de force (en poussant vers le bas) pour arrêter les moteurs des lames.
- b. Le levier de verrouillage du frein de stationnement étant tiré vers le haut, enfoncez complètement la pédale de frein de stationnement pour engager le frein de stationnement.
- c. Déconnectez la clé de sécurité et les blocs-piles.
- d. Soulevez le dossier du siège et vérifiez que la prise et la fiche sont correctement connectées. Reportez-vous à l'étape 4 du chapitre intitulé « **INSTALLATION DU SIÈGE** ».

Si la cause ne peut être déterminée après avoir vérifié que la fiche et la prise du siège sont correctement raccordées, contactez immédiatement votre centre de service après-vente EGO.

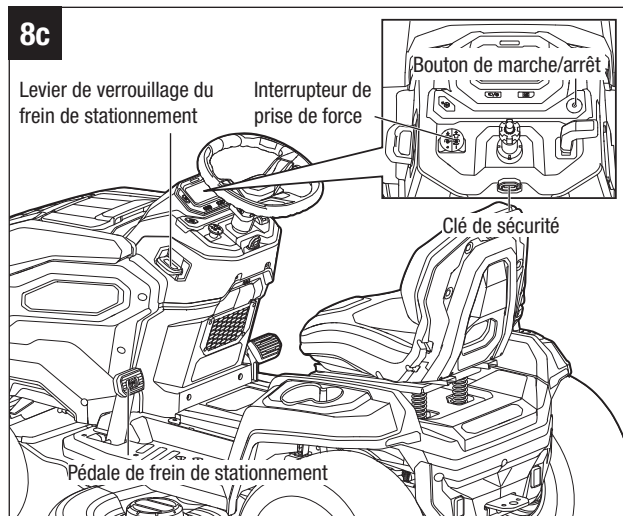
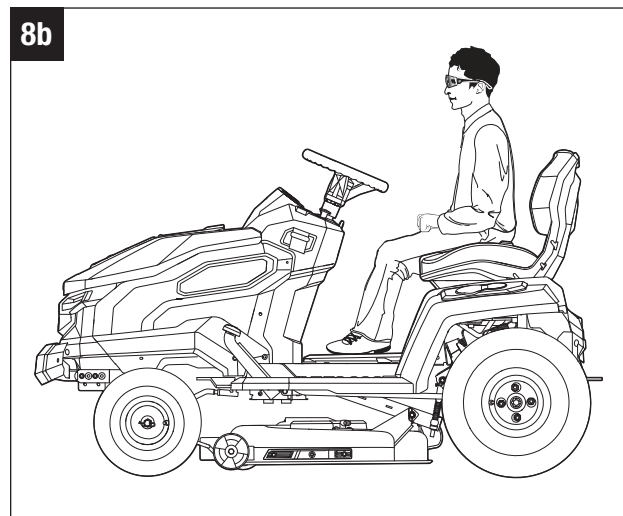
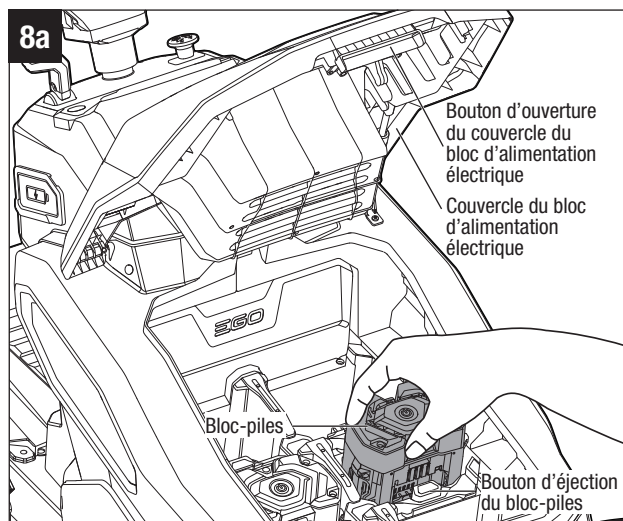



**⚠ AVERTISSEMENT :** N'UTILISEZ PAS la tondeuse tant que le système de verrouillage de sécurité n'a pas été réparé par un technicien compétent en matière de réparations.

## TEST DE CONDUITE DE LA TONDEUSE

1. Tout en restant assis sur la tondeuse, assurez-vous que l'écran ACL est allumé) et (s'il est engagé) désengagez le frein de stationnement en appuyant à fond sur la pédale de frein de stationnement jusqu'à ce que le levier de verrouillage du frein de stationnement s'abaisse (Fig. 8d).
2. L'indicateur d'état de fonctionnement de la tondeuse s'allume en vert, ce qui signifie que la tondeuse est prête à rouler. Si ce n'est pas le cas, enfoncez complètement la pédale de frein de stationnement et relâchez-la pour que l'indicateur d'état de fonctionnement de la tondeuse s'allume en vert (Fig. 8d).
3. Appuyez plusieurs fois sur le bouton de réglage de la vitesse de conduite pour régler la vitesse de conduite sur la vitesse la plus lente possible (Fig. 8d).
4. Appuyez sur la pédale d'accélérateur pour conduire le tracteur (Fig. 8e).

**Pour rouler en marche avant :** poussez le levier de commande de direction vers l'avant dans la direction « D ».

**Pour rouler en marche arrière :** tirez le levier de commande de direction vers l'arrière dans la direction « R ».

5. Pendant que la tondeuse se déplace, levez-vous lentement du siège. Le système d'entraînement devrait alors arrêter la tondeuse.

**AVIS :** Si le système de conduite ne s'arrête pas lorsque l'opérateur n'est plus assis sur le siège :

- a. Relâchez la pédale d'accélérateur pour arrêter la tondeuse.
- b. Le levier de verrouillage du frein de stationnement étant tiré vers le haut, appuyez à fond sur la pédale de frein de stationnement pour engager le frein de stationnement.
- c. Déconnectez la clé de sécurité et les blocs-piles.
- d. Soulevez le dossier du siège et vérifiez que la prise et la fiche sont correctement connectées. Reportez-vous à l'étape 4 du chapitre intitulé « **INSTALLATION DU SIÈGE** ».

Si la cause ne peut être déterminée après avoir vérifié que la fiche et la prise du siège sont correctement raccordées, contactez immédiatement votre centre de service après-vente d'EGO.

**⚠ AVERTISSEMENT :** N'UTILISEZ PAS la tondeuse tant que le système de verrouillage de sécurité n'a pas été réparé par un technicien compétent en matière de réparations.

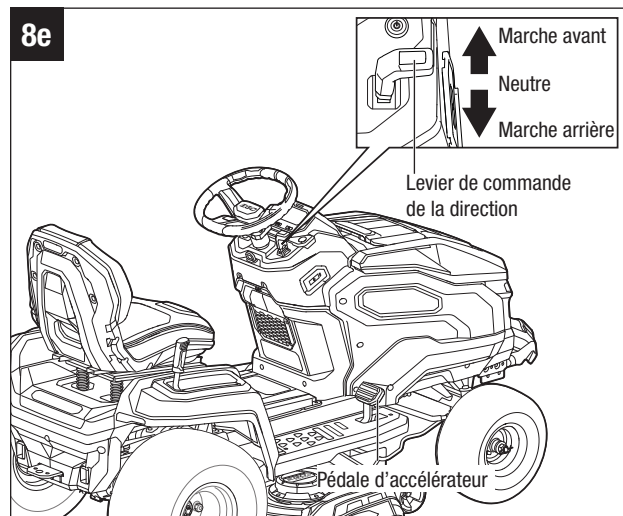
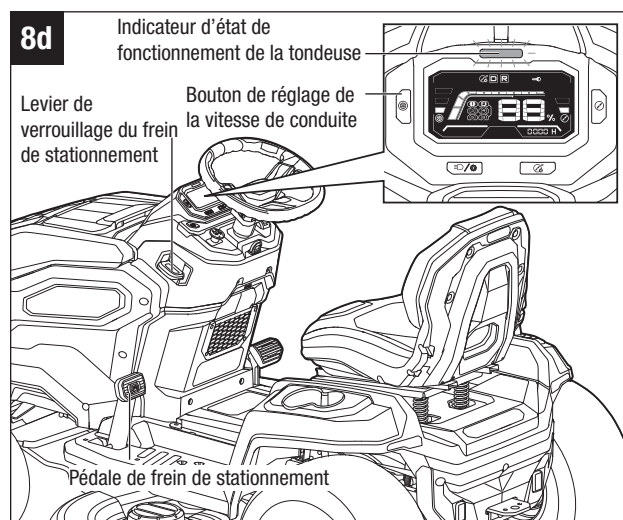

## G. ENREGISTREZ VOTRE PRODUIT

Veuillez prendre un moment pour enregistrer votre tondeuse en vous rendant sur le site [www.egopowerplus.com/your-ego](http://www.egopowerplus.com/your-ego) ou en utilisant l'appli EGO Connect.

## H. UTILISATION DE L'APPLI EGO CONNECT AVEC VOTRE TONDEUSE

Pour vous assurer que votre tondeuse est dans un état de fonctionnement optimal, installez l'appli **EGO Connect** sur votre téléphone intelligent ou votre tablette, et vérifiez périodiquement les mises à jour disponibles du micrologiciel. L'appli EGO Connect peut être téléchargée gratuitement depuis l'App Store d'Apple ou Google Play.

### À INSTALLATION ET CONFIGURATION DE L'APPLI

1. Téléchargez l'appli EGO Connect depuis l'App Store pour les appareils iOS tels que l'iPhone ou depuis Google Play pour les appareils Android.
2. Assurez-vous que la fonctionnalité Bluetooth est activée sur votre appareil mobile et que votre appareil mobile est connecté à Internet.
3. Dans l'appli, appuyez sur « SIGN IN » pour vous connecter si vous avez déjà un compte ou sur « SIGN UP » pour vous inscrire, et suivez les étapes ci-dessous pour créer un nouveau compte.
4. Appuyez brièvement sur le bouton de mise sous tension/hors tension de la tondeuse – l'écran ACL s'allumera et affichera le « niveau de charge ». Ne mettez PAS complètement sous tension la tondeuse (l'écran et TOUS les boutons s'allument).
5. Dans l'application, appuyez sur « Add Tool » pour ajouter un outil et suivez les instructions de l'application pour scanner le code QR. L'emplacement du code QR et du numéro de série est illustré à la Fig. 9. Si l'application ne parvient pas à scanner le code QR, vous serez invité(e) à saisir manuellement le numéro de série. L'appli ajoutera votre tondeuse à « MY TOOLS » (Mes outils).
6. Suivez les instructions de l'appli pour connecter la tondeuse.

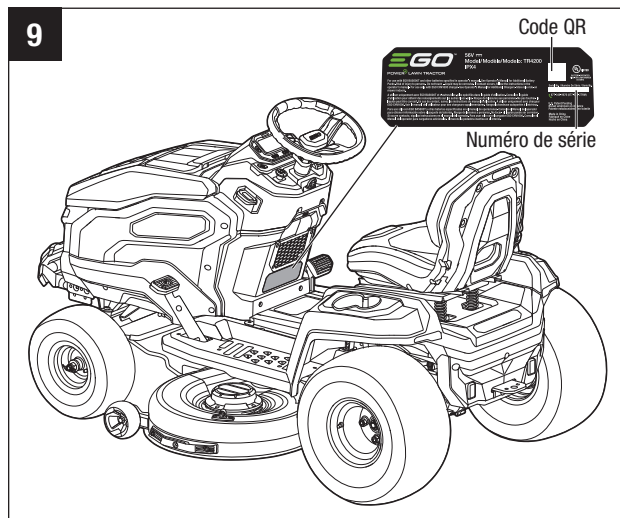

### MISE À JOUR DU MICROLOGICIEL

Le micrologiciel est un système d'exploitation fonctionnant sur l'ordinateur embarqué de votre tondeuse. De nouvelles versions du micrologiciel sont régulièrement disponibles. Il est vivement recommandé d'installer la dernière version sur votre tondeuse afin de s'assurer que la tondeuse produit les meilleures performances possible, avec une consommation d'énergie optimale et une sécurité accrue.

Sur l'écran d'état de fonctionnement, si vous voyez une version plus récente, tapez dessus pour installer le tout dernier micrologiciel. L'indicateur d'état de fonctionnement de la tondeuse sur l'écran ACL clignote en ORANGE pendant la mise à jour. Suivez les instructions de l'application pour effectuer la mise à jour du micrologiciel. Pour plus d'informations sur les fonctionnalités et les caractéristiques de l'appli, veuillez consulter les instructions figurant dans la toute dernière version de l'appli.



## FONCTIONNEMENT

**⚠ AVERTISSEMENT :** Ne laissez pas l'habitude de l'utilisation de ce produit vous empêcher de prendre toutes les précautions requises. N'oubliez jamais qu'une fraction de seconde d'inattention suffit pour causer de graves blessures.

**⚠ AVERTISSEMENT :** N'utilisez pas d'attachements ou d'accessoires qui ne sont pas recommandés par le fabricant de ce produit. L'utilisation d'attachements ou d'accessoires qui ne sont pas recommandés peut causer des blessures graves.

### APPLICATION

Vous pouvez utiliser ce produit pour faire ce qui suit :

- Tondre votre gazon.

### RÉGLAGE

**⚠ AVERTISSEMENT :** Avant de réaliser une quelconque opération de réglage, arrêtez la tondeuse sur une surface plate et attendez que les lames se soient complètement arrêtées. Le levier de verrouillage du frein de stationnement étant tiré vers le haut, enfoncez complètement la pédale de frein de stationnement pour engager le frein de stationnement, puis retirez la clé de sécurité afin d'éviter tout risque de démarrage accidentel et des blessures graves.

#### Réglage de la hauteur de coupe du châssis (Fig. 10)

**REMARQUE :** Le châssis de la tondeuse électrique à siège EGO est réglé sur la hauteur de coupe la plus haute possible au moment de l'expédition. Avant d'utiliser la tondeuse, l'opérateur doit ajuster la hauteur du châssis à la position de coupe la plus appropriée pour sa pelouse.

**REMARQUE :** Pour éviter que la pelouse ne soit scalpée lorsque la tondeuse rencontre des points élevés, les deux roues anti-scalp peuvent être ajustées lorsque la tondeuse est à la hauteur de coupe souhaitée. En fonction de la hauteur de coupe souhaitée, il peut être nécessaire de modifier la position des roues anti-scalp. Veuillez vous référer à la section intitulée « **Réglage des roues anti-scalp** » de ce mode d'emploi.

1. Assurez-vous que les piles ont été retirées de la tondeuse avant d'effectuer de quelconques réglages.
2. Saisissez le levier de réglage de la hauteur du châssis et déplacez-le vers l'intérieur afin de le désengager de la détente.
3. Déplacez le levier vers l'avant pour diminuer la hauteur de coupe ou vers l'arrière pour l'augmenter. Déplacez-le vers le haut et engagez-le dans la détente quand il sera arrivé à la hauteur de coupe désirée.

**AVIS :** Avant de commencer à tondre, le châssis doit être réglé à une hauteur suffisante pour éviter les souches d'arbres, les rochers ou d'autres obstacles qui pourraient endommager le châssis de la tondeuse.

**⚠ DANGER :** Ne tentez jamais de réaliser des réglages du châssis de la tondeuse pendant que la tondeuse est en mode de conduite ou pendant que les lames de coupe sont engagées. Les lames de la tondeuse sont dissimulées et sont situées très près du capot du châssis. Elles pourraient couper instantanément des doigts et des orteils.

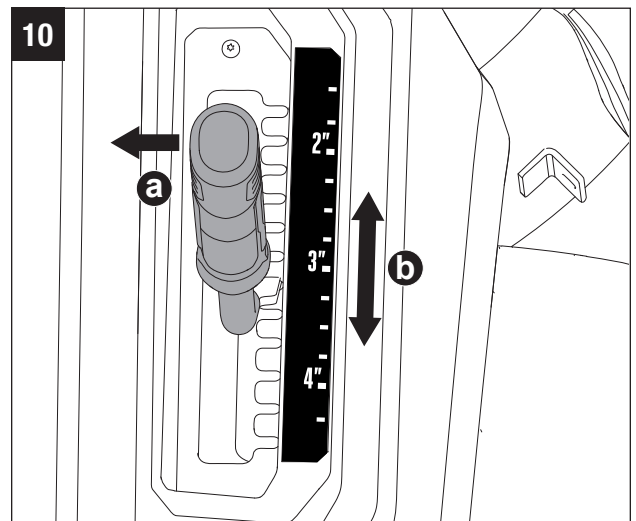

**⚠ AVERTISSEMENT :** Tenez fermement le levier de réglage de la hauteur du châssis lorsque vous réglez la hauteur du châssis, et ne le relâchez que quand il est engagé de façon sécurisée dans la détente désirée. Un relâchement brusque du levier pourrait produire un risque de pincement ou d'attraction de la main de l'opérateur.

## Réglage des roues anti-scalp (Fig. 11)

**Outils nécessaires (fournis) :** deux clés mixtes

Les roues anti-scalp ont été conçues pour minimiser le risque de scalper la pelouse lorsque vous utilisez la tondeuse sur un sol irrégulier et accidenté. Après avoir réglé la hauteur de coupe, ajustez les roues anti-scalp de telle façon qu'elles s'étendent en dessous du châssis mais sans entrer en contact avec le sol.

Les roues anti-scalp peuvent être réglées sur l'une des quatre positions suivantes :

	Position A : moins de 51 mm / 2 po de hauteur de coupe de l'herbe
	Position B : 51 mm à 76 mm / 2 po à 3 po de hauteur de coupe de l'herbe
	Position C : 76 mm à 102 mm / 3 po à 4 po de hauteur de coupe de l'herbe
	Position D : plus de 102 mm / 4 po de hauteur de coupe de l'herbe

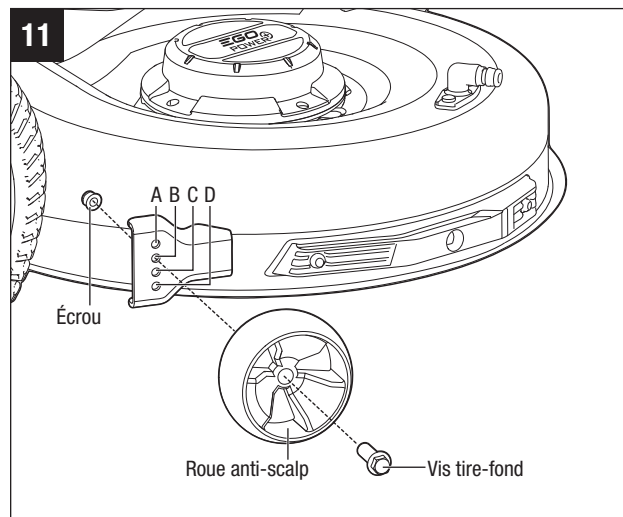

Les roues anti-scalp sont réglées dans la position B par défaut à l'usine. Elles sont maintenues en place par un écrou et une vis tire-fond pour chacune d'elles.

1. Élevez le châssis jusqu'à la position de coupe désirée.
2. Utilisez l'extrémité de 13 mm de la clé mixte pour stabiliser l'écrou en premier, puis desserrez et retirez la vis tire-fond de l'autre côté au moyen de l'extrémité de 15 mm de la clé mixte.
3. Déplacez la roue anti-scalp pour la mettre dans la position désirée. Puis serrez à fond la vis tire-fond et l'écrou avec les clés. Le couple recommandé pour les vis tire-fond est de 30-35 Nm / 22-26 pi-lb.
4. Suivez la même procédure avec la roue anti-scalp en vous assurant que les deux roues sont installées dans la même position.

## Réglage du siège (Fig. 12)

**⚠ DANGER :** Assurez-vous que le siège est attaché de façon sécurisée à la tondeuse au moyen des boulons à tête plate avant de commencer à utiliser la tondeuse. Un siège qui n'est pas sécurisé peut faire perdre le contrôle de la tondeuse par l'opérateur, ce qui pourrait causer une blessure grave ou même tuer quelqu'un.

Réglez la position du siège pour assurer que vous êtes en mesure d'établir un contact ferme avec la pédale de frein de stationnement et la pédale d'accélérateur avant de commencer à utiliser la tondeuse.

Le siège peut être ajusté vers l'avant ou vers l'arrière en tournant le levier de réglage de la position du siège qui se trouve au-dessous du siège.

1. Tournez le levier de réglage de la position du siège vers le haut et continuez à le tenir, puis déplacez le siège vers l'avant ou vers l'arrière jusqu'à la position désirée.
2. Relâchez le levier de réglage de la position du siège et assurez-vous que le siège est verrouillé en place.

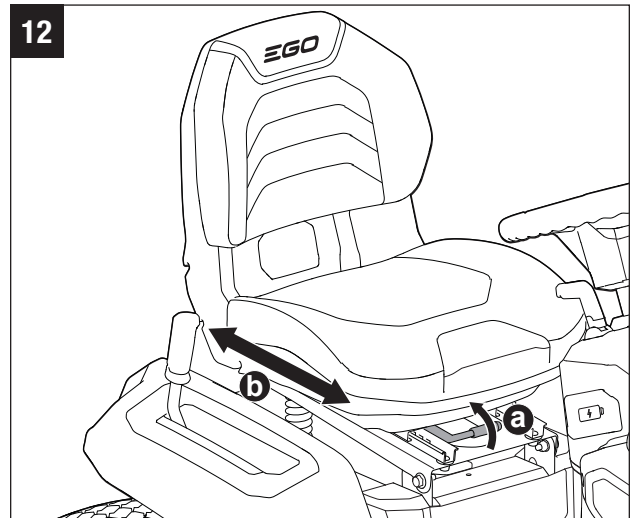

## RÉGLAGE DU FREIN DE STATIONNEMENT (Fig. 13)

La pédale de frein de stationnement est utilisée pour régler la tondeuse dans la position de stationnement. Pour faire démarrer la tondeuse, il faut la relâcher de la position de stationnement.

### Réglage du frein de stationnement :

1. Arrêtez la tondeuse sur une surface plane.
2. Le levier de verrouillage du frein de stationnement étant tiré vers le haut, appuyez à fond sur la pédale de frein de stationnement jusqu'à ce qu'elle cesse de rebondir.
3. Relâchez la pédale de frein de stationnement. Retirez votre pied de la pédale de frein de stationnement.

**Pour relâcher le frein de stationnement,** Pour relâcher le frein de stationnement, appuyez une nouvelle fois sur la pédale de frein de stationnement; la pédale rebondira jusqu'à la position relâchée, et le levier de verrouillage du frein de stationnement s'abaissera dans la position relâchée.

**⚠ AVERTISSEMENT :** Ne laissez jamais la tondeuse sans surveillance pendant les pauses sans avoir vérifié que le frein de stationnement est activé et que la clé de sécurité a été retirée. Si le frein de stationnement n'est pas engagé, la tondeuse risque de se déplacer. Le fait de laisser la clé de sécurité en place peut permettre une utilisation non autorisée qui pourrait entraîner des blessures graves.

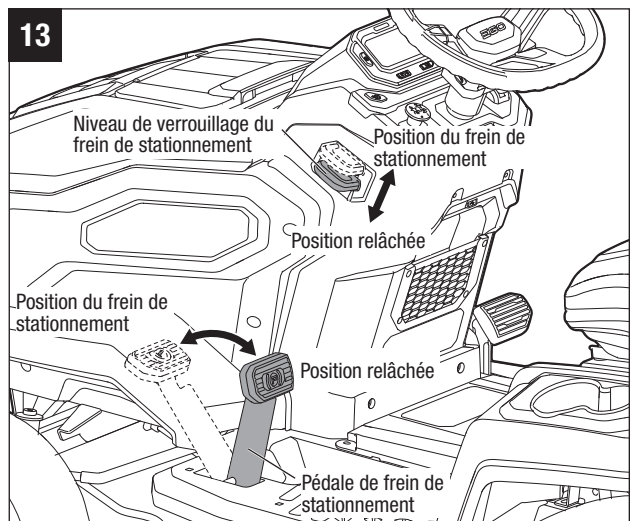

## ATTACHEMENT/DÉTACHEMENT DU BLOC-PILES (Fig. 14)

**Chargez le bloc-piles avant de vous en servir pour la première fois !**

**REMARQUE :** Pour pouvoir faire démarrer cette tondeuse, des piles EGO de 15 Ah au total (2 piles BA4200/BA4200T) ou plus sont nécessaires. Pour obtenir la meilleure performance possible, nous recommandons l'utilisation de piles EGO avec un total de 30 Ah ou plus.

Quand ils ne sont pas utilisés, les blocs-piles EGO de 56 V doivent être rangés dans un endroit fermé où la température ne descendra pas au-dessous de  $-20^{\circ}\text{C}$  /  $-4^{\circ}\text{C}$ . Les températures de charge optimales sont comprises entre  $5^{\circ}\text{C}$  et  $40^{\circ}\text{C}$  /  $41^{\circ}\text{F}$  et  $104^{\circ}\text{F}$ .

**⚠ AVERTISSEMENT :** Si de quelconques pièces sont cassées ou manquantes, ne tentez pas d'attacher le bloc-piles à la tondeuse ou de faire fonctionner la tondeuse avant que les pièces cassées ou manquantes aient été remplacées. Si vous ne respectez pas cette consigne, vous risqueriez de causer des blessures graves.

1. Déverrouillez le couvercle du bloc d'alimentation électrique en saisissant le bouton de déverrouillage du couvercle du bloc d'alimentation et en le poussant légèrement vers l'intérieur.
2. Commencez à soulever le couvercle du bloc d'alimentation jusqu'à ce que la barre à ressort s'engage et ouvre complètement le couvercle du bloc d'alimentation. La tondeuse électrique à siège EGO est pourvue de six compartiments pour les piles permettant de recevoir jusqu'à six blocs-piles en même temps.
3. Alignez les rainures dans le bloc-piles sur les nervures du compartiment des piles, puis insérez le bloc-piles dans le compartiment.
4. Enfoncez le bloc-piles jusqu'à ce que vous entendiez un déclic. Le bouton d'éjection des piles rebondira une fois que le bloc-piles aura été attaché de façon sécurisée (Fig. 14a).
5. Attachez les autres blocs-piles dans les autres compartiments prévus pour les piles de la même manière.
6. **Pour détacher le bloc-piles,** appuyez sur le bouton d'éjection des piles pour relâcher le bloc-piles, puis tirez dessus pour le faire sortir du compartiment (Fig. 14b).
7. Ne fermez le couvercle du bloc d'alimentation électrique que quand vous aurez entendu clairement un déclic indiquant que le bouton de relâchement du couvercle du bloc d'alimentation électrique est engagé.

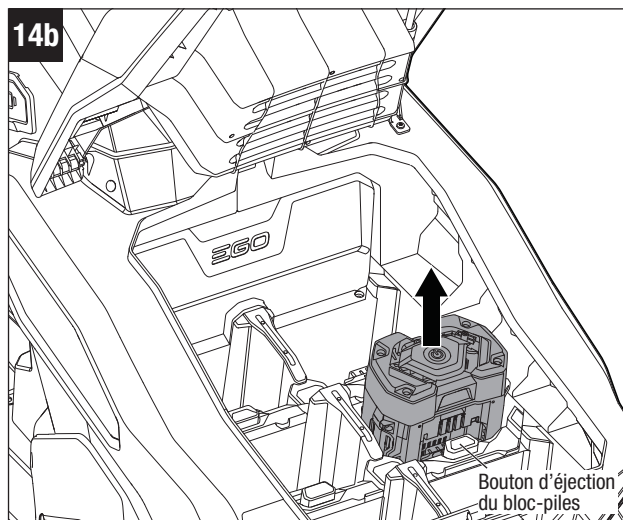
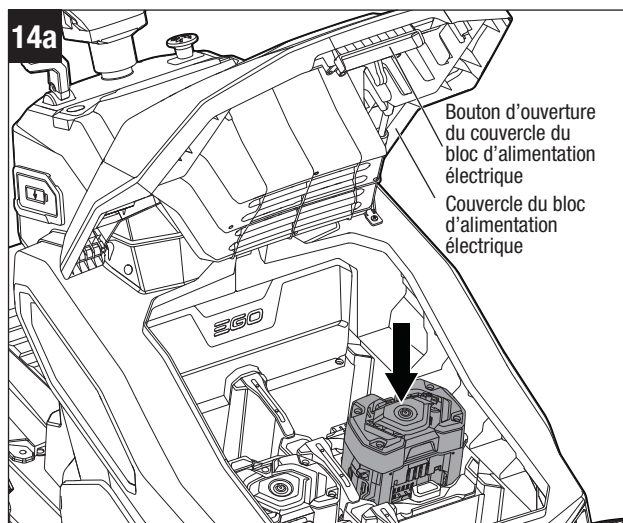

## EN COURS DE CHARGE

Lorsque la charge des piles devient faible, la tondeuse passe dans le mode de fonctionnement dégradé, ce qui permettra à la tondeuse de parcourir au maximum 0,96 km / 0,6 mile afin de pouvoir retourner dans la zone de recharge des piles. Les lames passeront alors automatiquement dans le mode de vitesse de rotation lente afin de conserver la charge restante dans les piles.

**⚠ AVERTISSEMENT :** Ne tentez pas de traverser des routes ou des voies ferrées lorsque le niveau de charge est bas.

**AVIS :** NE TENTEZ PAS de charger les piles ou la tondeuse avec un chargeur qui n'a pas été conçu en vue d'emploi avec ce produit.

### Charge des piles séparément

Retirez les piles de la tondeuse et chargez les piles séparément en utilisant un chargeur standard ou des chargeurs rapides d'EGO. Veuillez suivre les instructions du mode d'emploi pour les chargeurs standard d'EGO.

**REMARQUE :** Il existe des modes d'emploi individuels pour les piles et les chargeurs EGO. Conservez les instructions – Les modes d'emploi contiennent des consignes de sécurité et des instructions d'utilisation importantes pour les piles et les chargeurs.

### Charge des piles par le biais du port de charge (Fig. 15)

Le chargeur de piles EGO CHV1600/CHV1600-FC or CH5500/CH5500-FC/CH7000/CH7000-FC + ACA1000/ACA1000-FC est disponible pour charger directement la tondeuse électrique à siège d'EGO lorsque les piles sont installées dans la tondeuse.

Le port de charge des piles est situé en bas à droite du tableau de bord (Fig. 15a).

1. Assurez-vous que la tondeuse s'arrête complètement, arrêtez la tondeuse, engagez le frein de stationnement et retirez la clé de sécurité.
2. Soulevez le capuchon antipoussière du port de charge des piles sur la tondeuse et connectez la fiche du chargeur dans le port.

**REMARQUE :** La fiche ne tiendra que d'une seule façon dans le port. Assurez-vous qu'elle est alignée correctement avant de l'insérer.

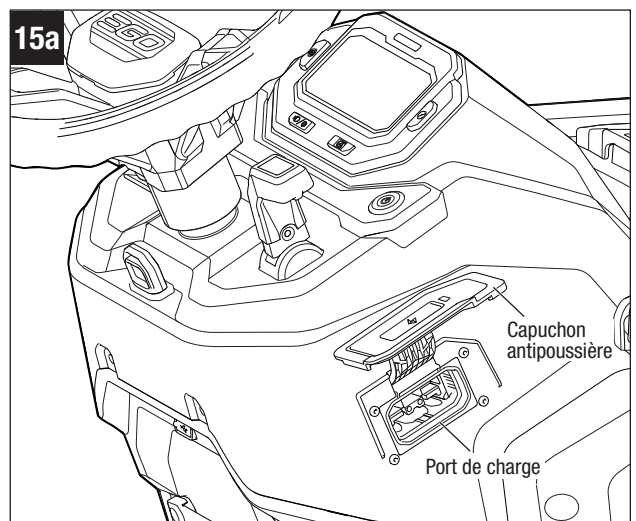



3. Branchez l'autre extrémité du chargeur dans une prise de courant ordinaire de 120 V (Fig. 15b).
4. Le chargeur commencera alors à charger les piles. Une fois que les piles auront été complètement rechargées, comme cela sera indiqué sur l'écran ACL, débranchez la fiche du chargeur de la prise murale et débranchez la fiche du chargeur du port.
5. Couvrez le port du chargeur avec le capuchon antipoussière, puis commencez à utiliser la tondeuse.

**⚠ AVERTISSEMENT :** Veuillez vous référer au mode d'emploi du chargeur pour obtenir des instructions détaillées. Lisez toutes les consignes de sécurité et toutes les instructions, et assurez-vous que vous les comprenez. La non-observation des consignes de sécurité et des instructions pourrait causer un choc électrique, un incendie et/ou des blessures graves.

**⚠ AVERTISSEMENT :** Ne fumez pas pendant que vous chargez la tondeuse avec les piles installées.

**⚠ AVERTISSEMENT :** La tondeuse doit être chargée dans un endroit couvert, à l'abri de la pluie, ou à l'intérieur d'un bâtiment.

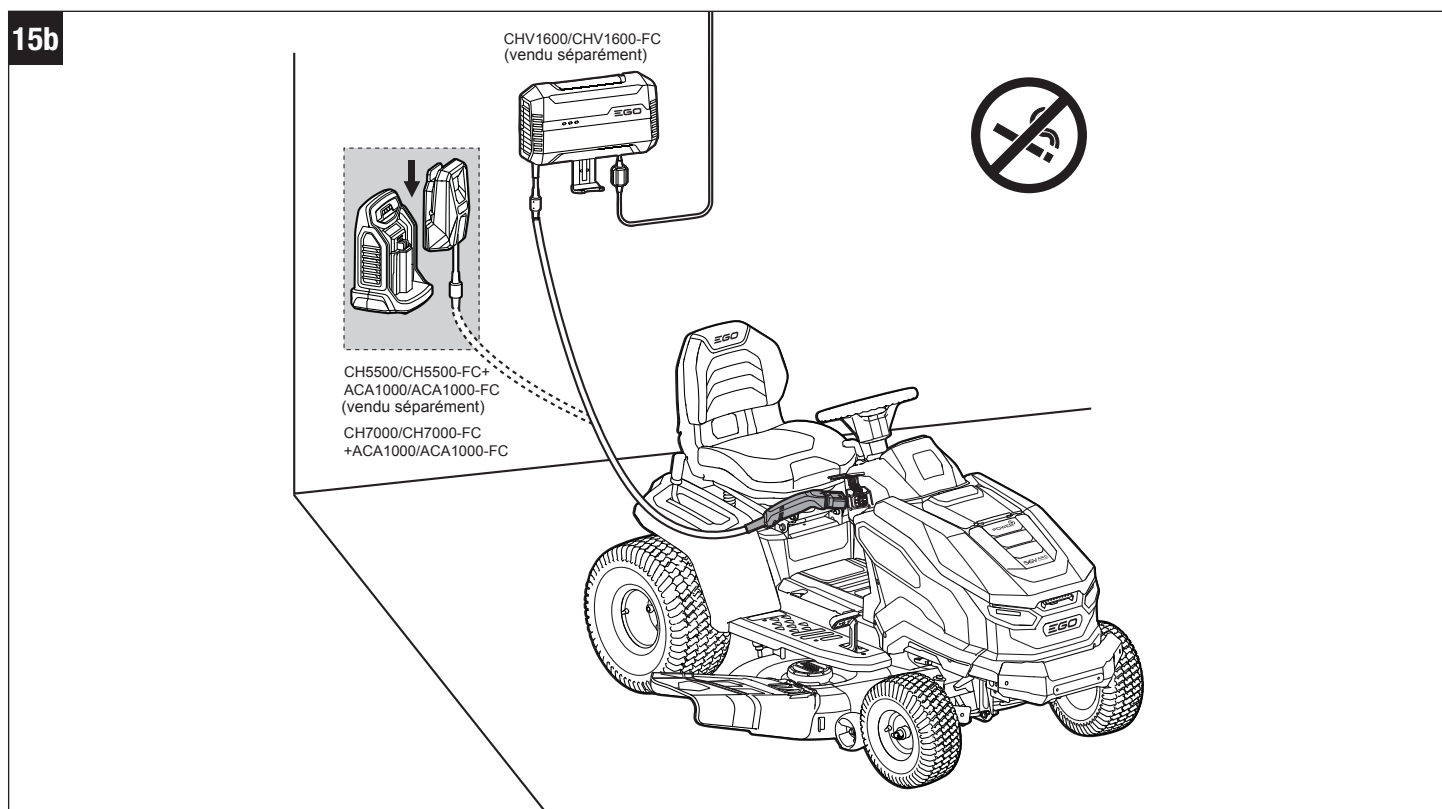

#### REMARQUE :

- Les piles au lithium-ion EGO ne développent pas de mémoire et n'ont pas besoin d'être complètement déchargées avant d'être rechargées.
- Chargez complètement le bloc-piles au lithium-ion tous les six mois à long terme quand il n'est pas utilisé afin d'assurer la plus longue durée de vie possible des piles.
- Lors de la charge, assurez-vous que les orifices d'entrée et de sortie du ventilateur de refroidissement du chargeur ne sont pas obstrués.

## **LISTE DE CONTROLE AVANT DE FAIRE DÉMARRER LA TONDEUSE**

- Assurez-vous qu'il n'y a pas d'enfants, d'autres personnes ou d'animaux domestiques dans la zone de travail.
- Déblayez la zone de travail de tous les objets pouvant être projetés par les lames de la tondeuse.
- Nettoyez les débris pouvant s'être accumulés sur la tondeuse.
- Assurez-vous que toutes les attaches sont bien sécurisées.
- Vérifiez pour vous assurer que tous les dispositifs de protection sont en place et fonctionnent correctement.
- Inspectez visuellement les pneus pour vous assurer qu'ils ne sont pas dégonflés.
- Vérifiez le fonctionnement des freins.
- Ajustez la hauteur du châssis en fonction de la position de coupe désirée pour la pelouse.
- Réglez la position du siège et assurez-vous que les deux pédales sont accessibles.
- Vérifiez le niveau de charge des piles.
- Testez le système de verrouillage de sécurité.



## DÉMARRAGE DE LA TONDEUSE ÉLECTRIQUE À SIÈGE (Fig. 16)

Avant de commencer à tondre votre pelouse, nous vous encourageons vivement à trouver une grande surface plane et ouverte pour vous entraîner à utiliser la tondeuse en suivant les instructions ci-après. Une fois que vous pouvez effectuer chacune de ces manœuvres de manière confortable et fiable, vous êtes prêt(e) à commencer à tondre.

**⚠ AVERTISSEMENT :** Avant d'utiliser la tondeuse, il faut s'assurer que personne ne se trouve à proximité. Si quelqu'un pénètre dans la zone de tonte, arrêtez-vous immédiatement et ne continuez pas à tondre tant que les personnes présentes n'ont pas quitté la zone.

**⚠ DANGER :** Évitez les démarrages, les arrêts et les virages brusques, ainsi que les vitesses excessives, en particulier lorsque vous apprenez à utiliser la tondeuse pour la première fois. La tondeuse peut tourner rapidement, ce qui peut vous en faire perdre le contrôle et entraîner la mort, des blessures graves et/ou des dommages matériels. Appuyez sur le bouton de réglage de la vitesse de conduite pour régler le niveau de vitesse le plus bas (voir « Sélection de votre niveau de vitesse de conduite » dans ce mode d'emploi) afin de limiter la vitesse disponible jusqu'à ce que vous soyez totalement capable de conduire la tondeuse dans toutes les situations.

1. Asseyez-vous sur le siège de la tondeuse.
2. Insérez la clé de sécurité.
3. Enfoncez complètement la pédale de frein de stationnement avec le pied, et appuyez simultanément sur le bouton de mise sous tension/hors tension pendant trois secondes pour illuminer l'écran ACL.

**REMARQUE :** Si la pédale de frein de stationnement est en position de frein de stationnement, il suffit d'appuyer sur le bouton de mise sous tension/hors tension pendant 3 secondes pour allumer l'écran ACL, puis de relâcher la pédale de frein de stationnement avant de commencer à conduire le tracteur.

4. L'indicateur d'état de fonctionnement de la tondeuse s'allume en vert, ce qui signifie que la tondeuse est prête à rouler.

**REMARQUE :** Lorsque vous quittez le siège, l'indicateur d'état de fonctionnement de la tondeuse s'éteint. Dans ce cas, asseyez-vous à nouveau sur le siège et appuyez à fond sur la pédale de frein de stationnement pour que l'indicateur d'état de fonctionnement de la tondeuse s'allume en vert.

5. Réglez la vitesse de conduite et la vitesse de la lame en appuyant respectivement sur le bouton de réglage de la vitesse de conduite et sur le bouton de réglage de la vitesse de la lame.

**REMARQUE :** Il est toujours recommandé de faire démarrer la tondeuse à la vitesse de conduite la plus basse possible.

6. Appuyez sur la pédale d'accélérateur pour conduire la tondeuse :

**Pour rouler en marche avant :** poussez le levier de commande de direction vers l'avant dans la direction « D ».

**Pour rouler en marche arrière :** tirez le levier de commande de direction vers l'arrière dans la direction « R ».

**REMARQUE :** Lorsque la pédale d'accélérateur est relâchée, la tondeuse ne continue pas à rouler en roue libre comme une voiture à essence classique. Au lieu de cela, le frein électrique sera appliqué et la tondeuse s'arrêtera rapidement.

**REMARQUE :** Lorsque vous passez de la marche avant à la marche arrière pendant la conduite, déplacez le levier de commande de direction directement d'un bout à l'autre sans vous arrêter en position neutre, sinon la tondeuse risquerait de s'immobiliser.

**AVIS :** Lorsque vous relancez la tondeuse sur une pente, au moment où la pédale d'accélérateur est enfoncée, la tondeuse restera immobile sur la pente sans glisser le long de la pente. Lorsque la pédale d'accélérateur est enfoncée plus fortement, la tondeuse commence à avancer normalement. Ceci est une fonctionnalité d'aide pour la conduite sur une pente de la tondeuse électrique à siège d'EGO.

7. Tirez sur l'interrupteur de prise de force pour activer les lames de coupe.

**REMARQUE :** Les lames de coupe peuvent être démarrées à tout moment lorsque l'écran ACL est complètement allumé et quand le levier de commande de direction n'est pas tiré vers l'arrière dans la direction « R ». Pour mettre les lames en marche tout en conduisant la tondeuse en marche arrière, reportez-vous à la section intitulée « **ACTIVATION DES LAMES PENDANT LA CONDUITE EN MARCHÉ ARRIÈRE** » de ce mode d'emploi.

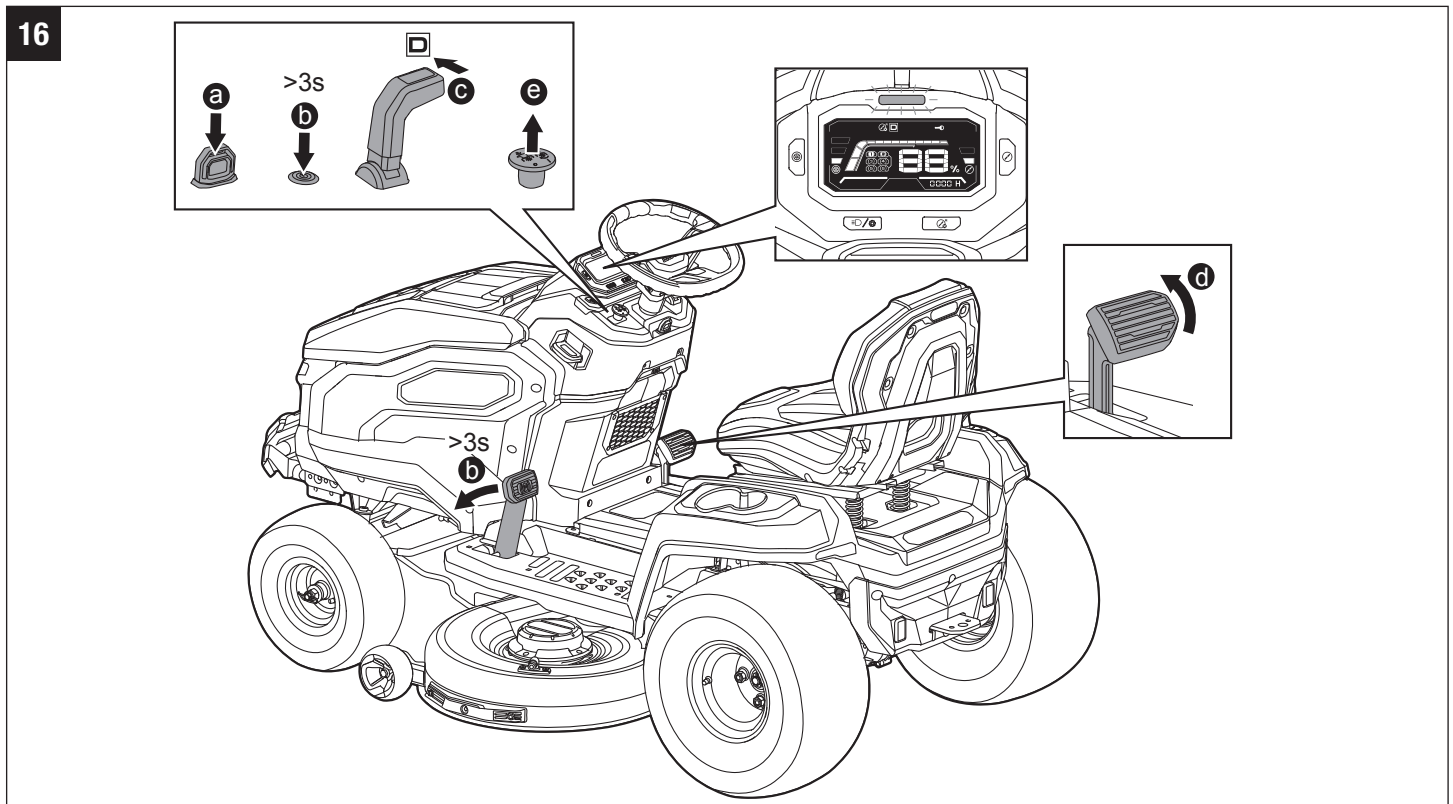

**ARRÊT DE LA TONDEUSE ÉLECTRIQUE À SIÈGE (Fig. 17)**

**⚠ DANGER :** N'effectuez jamais d'arrêts ou de changements de direction soudains, en particulier lorsque vous manœuvrez sur une pente. Le volant et la pédale d'accélérateur sont conçus pour une réponse sensible. Une accélération ou une rotation rapide du volant dans un sens quelconque pourrait produire une réaction de la tondeuse qui risquerait de causer des blessures graves.

1. Appuyez sur l'interrupteur de prise de force (en poussant vers le bas) pour arrêter les moteurs des lames.

**REMARQUE :** Les lames de coupe peuvent être arrêtées à n'importe quel moment.

2. Relâchez la pédale d'accélérateur.
3. Placez le levier de commande de direction en position neutre.
4. Tirez le levier de verrouillage du frein de stationnement vers le haut et enfoncez complètement la pédale de frein de stationnement pour mettre la tondeuse en position de stationnement.
5. Appuyez sur le bouton de mise sous tension/hors tension et maintenez-le enfoncé pendant plus de trois secondes pour arrêter la tondeuse.
6. Retirez la clé de sécurité de la tondeuse et gardez-la en lieu sûr.

**REMARQUE :** Dans une situation où la pédale de frein de stationnement est en position de stationnement et où le conducteur n'est pas assis sur le siège, mais lorsque les piles ne sont pas retirées :

- Si l'écran ACL est éteint, les indicateurs de charge ds pilese, le bouton de mise sous tension/hors tension et le bouton de régulation de vitesse CCS restent allumés pendant une heure.
- Si l'écran ACL affiche le « niveau de charge » ou l'interface opérateur, la tondeuse s'éteint automatiquement au bout d'une heure.

**⚠ AVERTISSEMENT :** N'arrêtez pas la tondeuse sur une pente. Arrêtez toujours la tondeuse sur une surface plane et horizontale, et ne laissez jamais la tondeuse sans surveillance avec la clé de sécurité insérée, même pendant une courte période. Le fait de laisser la clé de sécurité en place peut permettre une utilisation non autorisée qui pourrait entraîner des blessures graves.

**⚠ AVERTISSEMENT :** Lorsque la tondeuse s'arrête de rouler sur une pente et que l'opérateur a quitté son siège sans avoir placé la pédale du frein de stationnement en position de stationnement, l'indicateur sonore continue à émettre des bips intermittents pour rappeler à l'opérateur de serrer le frein de stationnement afin d'arrêter la tondeuse en toute sécurité sur la pente. Placez toujours la pédale de frein de stationnement en mode de stationnement lorsque vous quittez le siège. **Sinon, la tondeuse risquerait de glisser le long de la pente, ce qui pourrait causer des dommages importants à la tondeuse et risquerait également d'entraîner des blessures !**

17

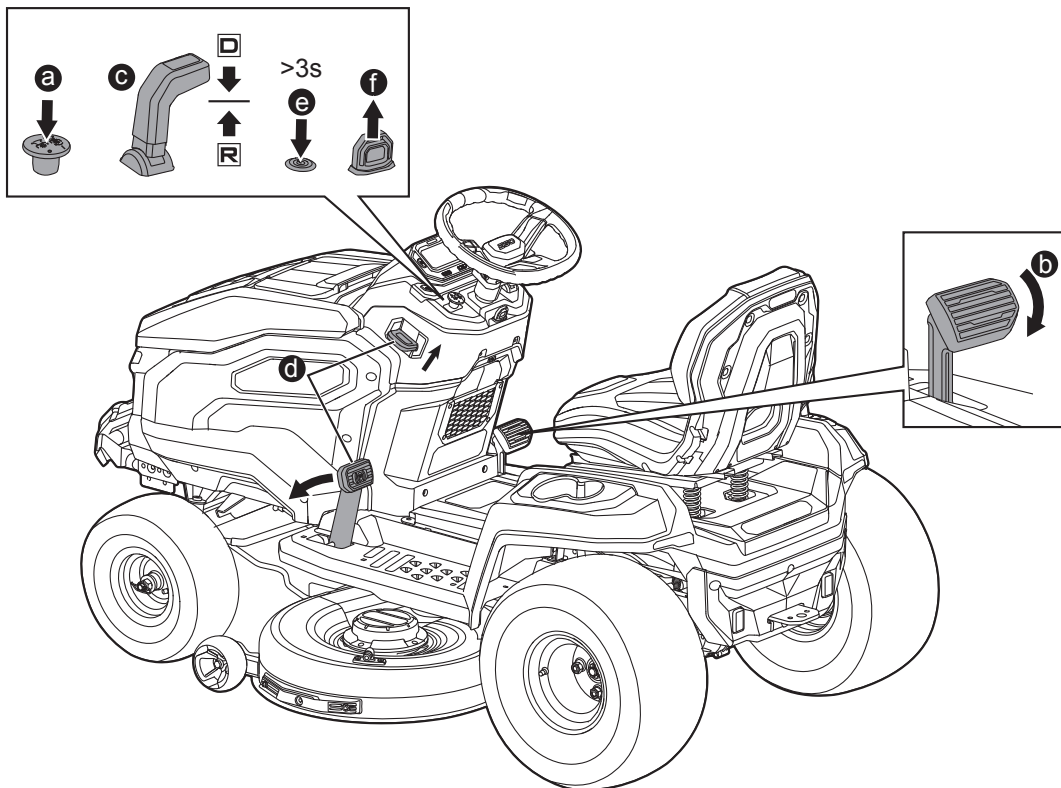

## CONDUITE DE LA TONDEUSE ÉLECTRIQUE À SIÈGE (Fig. 18)

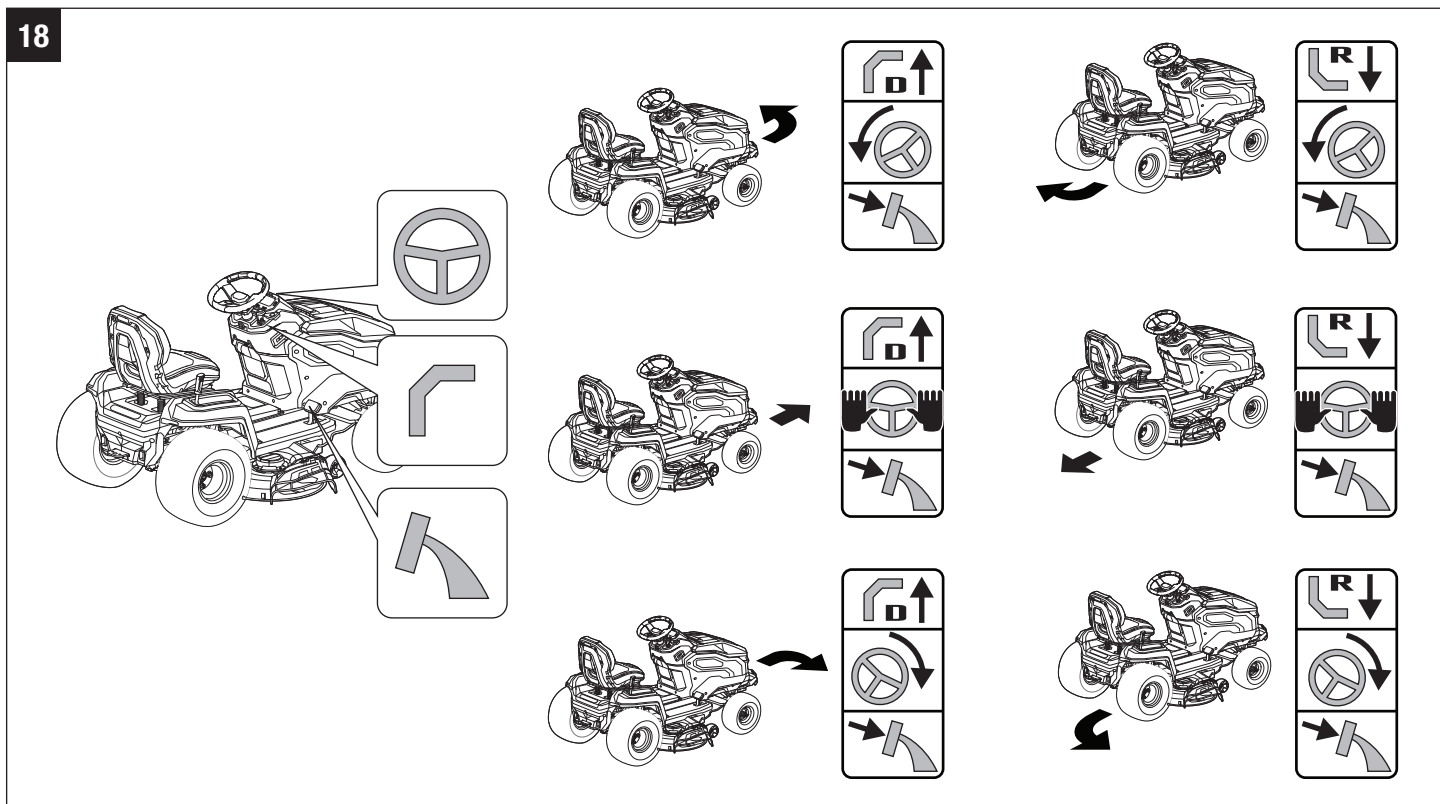

Après avoir démarré la tondeuse, suivez les instructions ci-après :

- **Pour conduire en ligne droite**, poussez le levier de commande de direction vers l'avant dans la direction « D » et tenez le volant droit sans rotation. Contrôlez la vitesse de conduite à l'aide de la pédale d'accélérateur.
- **Pour conduire en marche arrière**, tirez le levier de commande de direction vers l'arrière dans la direction « R » et tenez le volant droit sans rotation. Contrôlez la vitesse de conduite à l'aide de la pédale d'accélérateur.

**REMARQUE :** Lorsque l'on tire le levier de commande de direction de la position « D » à la position « R » alors que l'on roule en marche avant, la tondeuse réduit sa vitesse à zéro, puis elle passe en marche arrière. L'icône « R » s'allume sur l'écran ACL et un signal sonore retentit six fois.

**REMARQUE :** Lorsque vous passez de la marche avant à la marche arrière pendant la conduite, déplacez le levier de commande de direction directement d'un bout à l'autre sans vous arrêter en position neutre, sinon la tondeuse risquerait de s'immobiliser.

- **Pour tourner à gauche**, tournez le volant vers la gauche.
- **Pour tourner à droite**, tournez le volant vers la droite.

**AVIS :** Un mouvement rapide du volant n'est pas recommandé parce qu'il pourrait causer un endommagement des composants électriques de la tondeuse.

**AVIS :** Un virage agressif peut également endommager ou érafler la pelouse. Effectuez les virages en conduisant à faible vitesse.

- **Pour vous arrêter ou pour réduire la vitesse**, relâchez lentement la pédale d'accélérateur.

**REMARQUE :** Lorsque la pédale d'accélérateur est relâchée, la tondeuse ne continue pas à rouler en roue libre comme une voiture à essence classique. Au lieu de cela, le frein électrique sera appliqué et la tondeuse s'arrêtera brusquement.

- **Pour augmenter la vitesse**, appuyez à fond sur la pédale d'accélérateur. Plus vous enfoncez la pédale d'accélérateur, plus la tondeuse se déplace rapidement.

**⚠ DANGER :** Restez à au moins deux largeurs de tonte (2,13 m / 7 pi) des fossés, des dénivelés importants ou des cours d'eau. Les roues avant peuvent tourner lorsque la tondeuse est arrêtée, même avec le frein activé, et faire avancer la tondeuse par dessus le bord ou la faire tomber dans l'eau, ce qui pourrait causer une blessure grave, voire la mort.

**⚠ AVERTISSEMENT :** Regardez ce qui se trouve derrière la tondeuse avant de faire marche arrière. **NE TONDEZ PAS** en marche arrière, sauf si cela est absolument nécessaire. Regardez toujours en dessous de la tondeuse et derrière elle avant de faire marche arrière et pendant que vous faites marche arrière pour vous assurer qu'il n'y a pas d'enfants, d'autres personnes ou d'animaux domestiques dans la zone de tonte. N'oubliez jamais qu'une fraction de seconde d'inattention suffit pour entraîner de graves blessures, voire la mort.

**⚠ AVERTISSEMENT :** Vérifiez que vous avez réglé correctement votre sens de conduite désiré avec le volant avant d'appuyer sur la pédale d'accélérateur. Sinon, vous risqueriez de conduire la tondeuse dans un sens non prévu, ce qui pourrait causer une perte de contrôle ou un accident.

**⚠ AVERTISSEMENT :** Faites attention lorsque vous traversez des chemins couverts de gravier ou des voies d'accès à des garages. Avant de traverser, désengagez les lames des moteurs et élevez le châssis de coupe pour le mettre dans la position la plus élevée possible afin de minimiser le risque de ricochet. Conduisez lentement pour ne pas risquer de perte de contrôle ou de traction.

## PERSONNALISATION DES RÉGLAGES DE TONTE ET DE CONDUITE (Fig. 19)

Pour une expérience de tonte optimale, nous vous recommandons de personnaliser les paramètres suivants en fonction de votre situation.

**REMARQUE :** La tondeuse électrique à siège ne mémorise pas les réglages de la vitesse de conduite et de la vitesse des lames. La vitesse de conduite et la vitesse de la lame reviennent au niveau 2 à chaque fois que la tondeuse est arrêtée.

### Sélection du niveau de votre vitesse de conduite (Fig. 19a) :

Le niveau de vitesse de conduite établit la vitesse de conduite maximale de la tondeuse.

**Niveau 1 (basse vitesse) :** pour la coupe de bordures et au taillage à basse vitesse, ou à la tonte ou à la conduite dans des zones étroites.

**Niveau 2 (vitesse standard) :** ce niveau offre le meilleur équilibre entre la qualité de coupe et l'autonomie de fonctionnement.

**Niveau 3 (vitesse maximale) :** ce niveau est idéal pour maximiser la zone de couverture lors de la tonte de grandes pelouses plates.

Appuyez sur le bouton de réglage de la vitesse de conduite pour alterner entre les niveaux de vitesse indiqués ci-dessus.

**REMARQUE :** Une vitesse de conduite plus élevée augmentera la couverture.

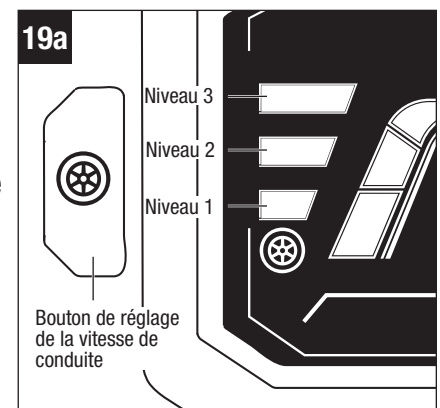



## Sélection du niveau de vitesse de vos lames (Fig. 19b) :

Ce bouton permet à l'utilisateur de personnaliser la vitesse des lames en fonctions de l'état de la pelouse. L'autonomie de fonctionnement sera plus longue lorsque vous tondez à une vitesse faible de fonctionnement des lames.

**Niveau 1 (mode ECO) :** ce niveau permet d'obtenir le niveau sonore le plus bas et la plus longue autonomie de fonctionnement de vos blocs-piles.

**Niveau 2 (mode standard) :** pour une coupe dans des conditions normales, meilleur équilibre entre les performances et l'autonomie de fonctionnement.

**Niveau 3 (mode de travail intensif) :** pour les herbes hautes ou extrêmement humides.

Appuyez sur le bouton de réglage de la vitesse des lames pour passer du niveau 1 au niveau 2, et vice-versa.

Appuyez sur le bouton de réglage de la vitesse des lames et maintenez-le enfoncé pendant trois secondes ; la tondeuse passera alors au Niveau 3. Au « Niveau 3 », appuyez à nouveau sur le bouton de réglage de la vitesse des lames, et la vitesse des lames reviendra à la vitesse précédente.

**REMARQUE :** Une vitesse de rotation plus élevée de la lame affectera considérablement l'autonomie de fonctionnement.

## UTILISATION DU SYSTÈME DE RÉGULATION DE LA VITESSE (CCS)

Pendant la conduite, la tondeuse peut être réglée pour continuer à la vitesse souhaitée sans devoir appuyer sur la pédale d'accélérateur.

### Activation du système de régulation de la vitesse (CCS) (Fig. 20)

1. Tout en conduisant à une vitesse confortable, appuyez sur le bouton CCS ; l'icône «  » s'allume alors sur l'écran ACL et un bip sonore retentit deux fois.
2. Relâchez ensuite la pédale d'accélérateur, et la tondeuse continuera à rouler à la vitesse actuelle.

**REMARQUE :** Le niveau de vitesse de conduite affiché sur l'écran ACL peut ne pas représenter avec précision la vitesse de conduite réelle de la tondeuse dans le mode de régulation de la vitesse. Appuyez sur le bouton de réglage de la vitesse pour « rafraîchir » le niveau de vitesse de conduite sur l'écran ACL.

3. Appuyez sur le bouton de réglage de la vitesse pour augmenter ou diminuer la vitesse de croisière jusqu'à ce que la vitesse souhaitée soit atteinte.

**Désactivation du système de régulation de la vitesse (CCS) :** vous pouvez choisir de le faire de l'une des trois façons suivantes :

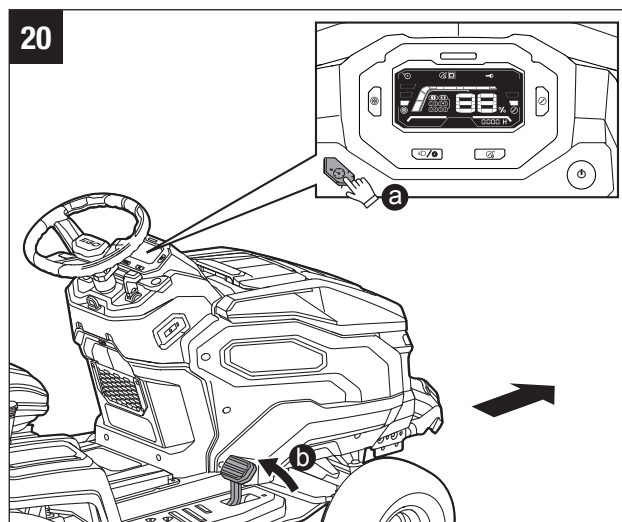
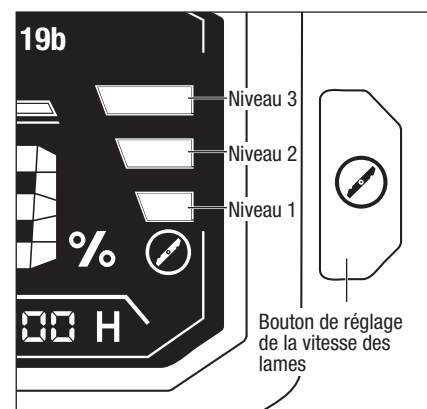

- Appuyez à fond sur la pédale d'accélérateur et maintenez-la enfoncée. La fonction CCS est désactivée et la tondeuse continue à rouler.
- Appuyez légèrement sur la pédale d'accélérateur et relâchez-la. La tondeuse s'arrête et la fonction CCS est désactivée.





- Appuyez sur le bouton CCS. La tondeuse s'arrête et la fonction CCS est désactivée.

**REMARQUE :** Lorsque le mode de régulation de la vitesse CCS est désactivé, l'icône «  » disparaît de l'écran ACL et un bip sonore retentit deux fois.

**REMARQUE :** Si la pédale de frein de stationnement est enfoncée, la tondeuse s'arrête mais l'icône «  » clignote sur l'écran ACL pour indiquer que le système CCS est en mode d'attente. Dans ce cas, relâchez la pédale de frein de stationnement, et appuyez sur le bouton CCS. La tondeuse reprend automatiquement sa route et l'icône «  » cessera de clignoter.

## ACTIVATION DES LAMES PENDANT LA CONDUITE EN MARCHÉ ARRIÈRE

**AVIS :** Il n'est pas recommandé de tondre en marche arrière.

**▲ AVERTISSEMENT :** Faites extrêmement attention lorsque vous tondez en marche arrière. Veillez toujours à ce qu'aucune personne ne pénètre dans la zone de travail, en particulier les petits enfants, avant et pendant la tonte en marche arrière.

**▲ AVERTISSEMENT :** Le champ de vision de l'opérateur peut être limité lorsqu'il utilise la tondeuse avec le kit d'ensachage attaché. Une extrême prudence s'impose toujours, et une bonne connaissance de l'environnement est nécessaire avant et pendant la tonte en marche arrière.

Les moteurs des lames peuvent être activés lors de la conduite en marche arrière, si on le souhaite.

### Activation de la TONTE EN MARCHÉ ARRIÈRE (Fig. 21) :

Après chaque démarrage, l'icône «  » s'allume sur l'écran ACL, ce qui signifie que les moteurs de lames n'ont pas pu être mis en marche lors de la conduite en marche arrière.

- Asseyez-vous sur le siège de la tondeuse.
- Appuyez sur le bouton de marche/arrêt et maintenez-le enfoncé pendant 3 s ; l'écran ACL affichera alors l'interface opérateur.
- Appuyez sur le bouton MOWING IN REVERSE / TONTE EN MARCHÉ ARRIÈRE et maintenez-le enfoncé pendant 3 secondes ; «  » disparaîtra alors de l'écran ACL, ce qui signifie que les moteurs des lames peuvent être activés lorsque vous conduisez en marche arrière.

**Désactivation de la TONTE EN MARCHÉ ARRIÈRE.** Vous pouvez choisir l'une des quatre méthodes suivantes :

- Appuyez une fois sur le bouton MOWING IN REVERSE / TONTE EN MARCHÉ ARRIÈRE.
- Levez-vous du siège de la tondeuse.
- Appuyez sur le bouton de marche/arrêt et maintenez-le enfoncé pendant plus de trois secondes pour éteindre l'écran ACL.
- Retirez la clé de sécurité ou retirez le(s) bloc(s)-piles pour arrêter la tondeuse.

**REMARQUE :** Lorsque le mode de tonte pendant la conduite en marche arrière est désactivé, l'icône «  » s'allume sur l'écran ACL.

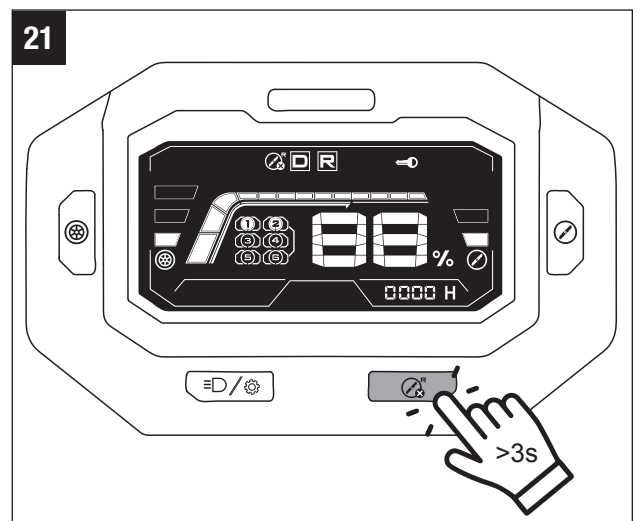

## CONSEILS POUR LA TONTE

**AVIS :** Une lame bien affûtée améliore considérablement la performance de la tondeuse, en particulier lorsque vous coupez des herbes hautes. Vérifiez systématiquement que la lame est bien affûtée avant de commencer à tondre.

- Vérifiez qu'il n'y a pas de grosses pierres, de bâtons, de fils de fer ou d'autres objets qui risqueraient d'endommager les lames de coupe ou le moteur de la tondeuse. De tels objets risqueraient d'être projetés accidentellement par la tondeuse dans une direction imprévisible et causer des blessures graves à l'opérateur ou à d'autres personnes.

**⚠ AVERTISSEMENT :** Si vous heurtez un corps étranger, mettez la tondeuse hors tension et retirez les piles. Inspectez attentivement la tondeuse pour voir si elle a subi un dommage, et réparez-la avant de la remettre en marche et de la réutiliser. Des vibrations excessives de la tondeuse pendant son fonctionnement sont une indication de dommages. La tondeuse doit alors être inspectée et réparée dans les meilleurs délais.

- La performance de tonte sera optimale avec une vitesse de fonctionnement des lames de coupe élevée et une faible vitesse de conduite. Si l'herbe n'est pas trop longue ou dense, la vitesse de conduite peut être accrue sans affecter négativement le résultat de la tonte.
- Lorsque vous coupez de l'herbe lourde, réduisez la vitesse de conduite pour assurer une coupe plus efficace et une décharge appropriée de l'herbe coupée.
- Commencez par une hauteur de coupe élevée et réduisez la hauteur jusqu'à ce que le résultat de la tonte désiré ait été atteint. L'herbe de plus de 152 mm / 6 po de haut doit être tondu deux fois, la deuxième fois à une hauteur de coupe inférieure.

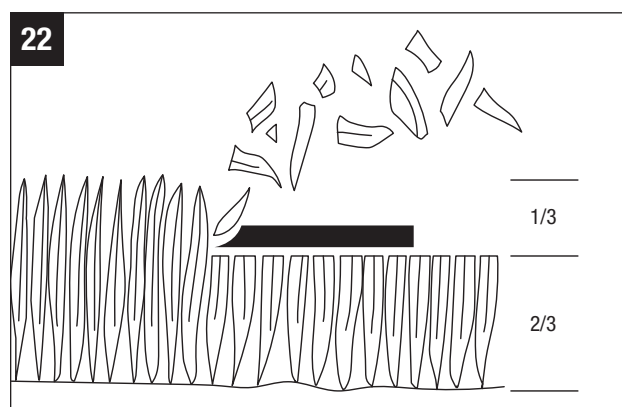

- Pour maintenir une pelouse en bon état, coupez seulement un tiers ou moins de la hauteur totale de l'herbe (Fig. 22). En règle générale, le gazon doit avoir une hauteur d'environ 38 mm à 51 mm / 1-1/2 po à 2 po pendant les mois frais, et entre 51 et 83 mm / 2 po et 3-1/4 po pendant les mois très chauds. Pour avoir des pelouses en meilleur état et plus esthétiques, tondez plus souvent après une croissance modérée.
- Ne coupez pas d'herbe mouillée. La tonte sur des surfaces mouillées peut entraîner une perte de contrôle et l'enfoncement des roues dans le gazon mou. L'herbe mouillée adhèrera au dessous du châssis, ce qui empêchera le déchetage approprié des morceaux d'herbe coupée.
- L'herbe nouvelle ou épaisse peut nécessiter une coupe plus étroite ou une hauteur de coupe plus élevée.
- Assurez la propreté du châssis et de la goulotte de décharge latérale de la tondeuse. Retirez toute l'herbe coupée, les feuilles, les saletés et tous les autres débris accumulés avant et après chaque utilisation. Voir la section de ce mode d'emploi intitulée « **Nettoyage de la machine** ».

## CONSEILS POUR MAXIMISER L'AUTONOMIE DE FONCTIONNEMENT

Pour obtenir une plus longue autonomie de fonctionnement, veuillez suivre ces directives :

- Utilisez autant de blocs-piles que possible.
- Utilisez les blocs-piles ayant la valeur nominale d'ampères-heure (Ah) la plus élevée.
- Ne coupez pas plus de 38 mm / 1,5 po d'herbe en un seul passage.
- Ne coupez pas d'herbe mouillée.
- Assurez-vous que les lames sont bien aiguisées.
- Assurez-vous que le dessous du châssis est propre.
- Ralentez la vitesse des lames – Utilisez le niveau de vitesse de la lame 1 (ECO).
- N'utilisez pas de fiches de déchetage.
- Ne chargez pas de périphériques externes utilisant le port USB.

## FONCTIONNEMENT PAR TEMPS FROID

**AVIS :** Par temps très froid, le moteur des lames et la fonction de conduite peuvent ne pas démarrer correctement en raison du système de protection contre les basses températures. Ne faites pas de tentatives répétées qui risqueraient d'endommager la machine. Rangez toujours la tondeuse et les piles dans un environnement chaud. Redémarrez la tondeuse une fois qu'elle est réchauffée. La température de fonctionnement recommandée est de 0° C-40° C / 32° F-104° F.

## FONCTIONNEMENT SUR DES PENTES

Voir la section de ce mode d'emploi intitulée « **CONSIDÉRATIONS SPÉCIFIQUES RELATIVES AUX SOLS EN PENTE** » pour prendre connaissance des consignes de sécurité avant d'utiliser la tondeuse sur un sol en pente.

**⚠ DANGER :** Les sols en pente sont un facteur important d'accidents causés par des renversements ou de retournements. Une utilisation de la tondeuse sur un sol en pente nécessite de prendre des précautions supplémentaires. Si vous vous sentez mal à l'aise sur un sol en pente, ne tondez pas l'herbe qui y pousse. Pour votre sécurité, ne tentez pas de tondre des sols en pente inclinés de plus de 15 degrés. Faites une copie ou découpez l'image du guide de pente (Fig. 23) et utilisez-la pour déterminer si votre pente est trop raide pour une utilisation en toute sécurité.

**⚠ AVERTISSEMENT :** **TIREZ LE LEVIER DE VERROUILLAGE DU FREIN DE STATIONNEMENT VERS LE HAUT ET APPUYEZ IMMÉDIATEMENT SUR LA PÉDALE DE FREIN DE STATIONNEMENT POUR L'ENGAGER DANS LA POSITION DE STATIONNEMENT EN CAS D'URGENCE ; LA TONDEUSE S'ARRÊTERA IMMÉDIATEMENT ET NE GLISSERA PAS VERS LE BAS DE LA PENTE.**

- Tondez de haut en bas et de bas en haut, et non parallèlement à la surface inclinée.
- Ne tondez pas de l'herbe mouillée. Le fait de tondre de l'herbe mouillée peut avoir pour effet une perte de traction des pneus ou un dérapage sur des pentes, même si les freins fonctionnent correctement.
- Faites attention aux trous, ornières, rochers, objets cachés ou bosses qui pourraient affecter votre conduite. Des herbes hautes peuvent dissimuler des obstacles. Retirez tous les objets tels que des grosses pierres, des branches d'arbre, etc., qui risqueraient d'être projetés par la lame.
- N'utilisez pas la tondeuse à proximité de fossés, de dénivelés importants ou de remblais.
- Conduisez lentement et ne changez pas soudainement de vitesse ou de direction.

- Évitez de vous arrêter alors que vous êtes sur un sol en pente si possible. Si vous n'avez pas le choix et devez vous arrêter sur un sol en pente, assurez-vous d'engager le frein de stationnement. Lorsque vous remettez la tondeuse en marche, utilisez la vitesse la plus basse possible. S'il est nécessaire de tourner, faites extrêmement attention lorsque vous changez de direction, et tournez toujours dans le sens du bas de la pente.
- Si, à un moment quelconque, les pneus perdent leur traction pendant que vous tondez sur un sol en pente, désengagez les lames et avancez très lentement et en prenant beaucoup de précautions tout droit vers le bas de la pente.
- Si vous utilisez l'ensacheuse en option, la boîte de chargement, le pare-soleil ou d'autres accessoires en option, n'utilisez jamais la tondeuse sur des pentes dont l'angle est supérieur à 10 degrés. Faites extrêmement attention et conduisez la tondeuse à faible vitesse lorsque vous tondez sur un sol en pente, étant donné que l'utilisation de ces accessoires peut affecter la stabilité de la tondeuse.

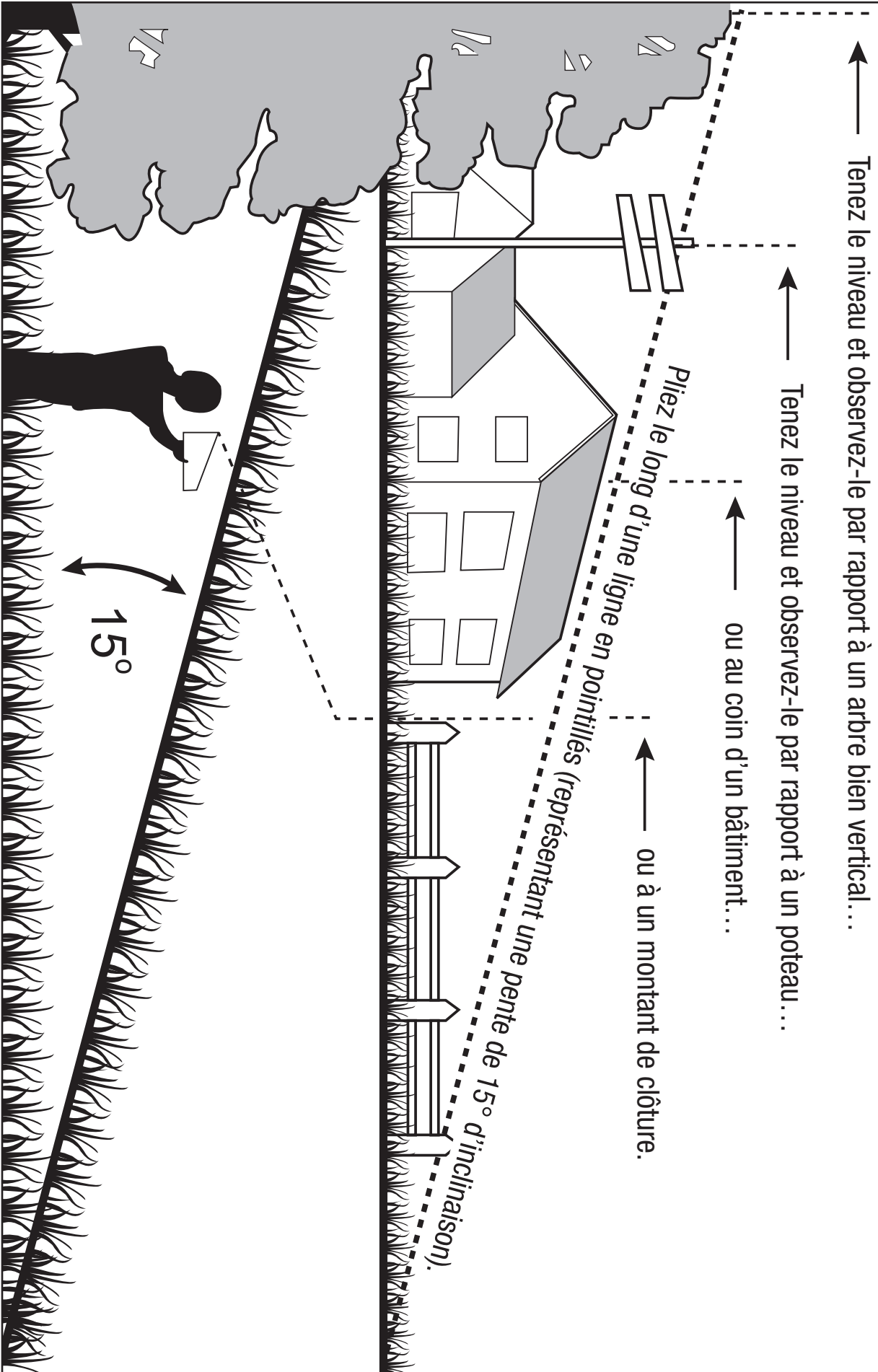

— Tenez le niveau et observez-le par rapport à un arbre bien vertical...

— Tenez le niveau et observez-le par rapport à un poteau...

— ou au coin d'un bâtiment...

— ou à un montant de clôture.

*Pliez le long d'une ligne en pointillés (représentant une pente de 15° d'inclinaison).*

15°

## MAINTENANCE

**⚠ AVERTISSEMENT :** Avant de réaliser une quelconque opération de maintenance, arrêtez la tondeuse sur une surface plate et attendez que les lames se soient complètement arrêtées. Engagez le frein de stationnement et retirez la clé de sécurité pour éviter tout risque de démarrage accidentel qui pourrait causer des blessures graves.

**⚠ AVERTISSEMENT :** Utilisez toujours un équipement de protection des yeux avec écrans latéraux indiquant qu'il est conforme à la norme ANSI Z87.1. Si vous ne portez pas un tel équipement de protection, vous pourriez subir des blessures graves, y compris en conséquence de la projection d'objets dans vos yeux.

**⚠ AVERTISSEMENT :** Lors de toute réparation, n'utilisez que des pièces de rechange identiques. L'utilisation de toutes autres pièces de rechange pourrait créer un danger ou endommager le produit. Pour assurer la sécurité et la fiabilité, toutes les réparations doivent être effectuées par un technicien de service qualifié.

**⚠ AVERTISSEMENT :** Respectez strictement toutes les spécifications concernant le serrage des clés pour le couple. Si vous ne respectez pas cette consigne, vous risqueriez de subir des blessures graves.

**AVIS :** Restez alerte au cas où vous entendriez des bruits inhabituels, car ils pourraient indiquer un problème. Inspectez visuellement le produit pour vous assurer qu'il n'y a pas de traces de dommages ou d'usure inhabituelle. Inspectez périodiquement l'ensemble du produit pour vous assurer qu'aucun composant (p. ex., vis, écrous, boulons, capuchons) n'est endommagé, manquant ou desserré, et qu'il n'y a pas de fils enchevêtrés ou emmêlés. Serrez à fond toutes les attaches et tous les capuchons, et ne vous servez pas de ce produit avant que toutes les pièces manquantes ou endommagées n'aient été remplacées.

### CALENDRIER DE MAINTENANCE RECOMMANDÉE

Intervalles d'entretien et de maintenance	Procédure de maintenance
Avant chaque utilisation ou une fois par jour	<ul style="list-style-type: none"> <li>▪ Vérifiez le système de verrouillage de sécurité.</li> <li>▪ Inspectez visuellement les pneus pour vous assurer qu'ils ne sont pas dégonflés.</li> <li>▪ Inspectez les lames.</li> <li>▪ Inspectez l'ensemble du produit pour vous assurer qu'il n'y a pas de pièces endommagées, manquantes ou desserrées telles que la goulotte de décharge latérale les vis, les écrous, les boulons, les capuchons, etc., en vous assurant que tous les dispositifs de protection sont en place et fonctionnent correctement.</li> <li>▪ Vérifiez que la pédale d'accélérateur peut être enfoncée et relâchée correctement. Assurez-vous-en.</li> <li>▪ Contrôlez l'amortisseur du volant. Le volant doit être tourné avec une certaine résistance.</li> </ul>
Après chaque utilisation	<ul style="list-style-type: none"> <li>▪ Nettoyez la tondeuse et lavez le châssis.</li> </ul>
Toutes les 25 heures	<ul style="list-style-type: none"> <li>▪ Vérifiez la pression des pneus.</li> </ul>
Toutes les 100 heures	<ul style="list-style-type: none"> <li>▪ Inspectez les roues arrière, en vous assurant que les quatre écrous à ergot sont serrés avec le couple recommandé : 74-76 ft-lb (101-103 Nm)</li> </ul>

Intervalles d'entretien et de maintenance	Procédure de maintenance
Toutes les 200 heures	<ul style="list-style-type: none"> <li>▪ Inspectez les roues avant, en vous assurant qu'elles tournent librement.</li> </ul>
Tous les six mois	<ul style="list-style-type: none"> <li>▪ Inspectez la pédale de frein de stationnement. Retirez la pile de la tondeuse, puis relevez le levier de verrouillage du frein de stationnement et appuyez sur la pédale de frein de stationnement pour serrer le frein de stationnement. Poussez manuellement la tondeuse vers l'avant pour voir si elle peut être déplacée sans que les roues arrière ne tournent. Si la tondeuse se déplace et que les roues arrière tournent, veuillez contacter le service après-vente d'EGO et la faire réparer par un technicien qualifié.</li> </ul>
Avant de la ranger	<ul style="list-style-type: none"> <li>▪ Détachez les piles de la tondeuse.</li> <li>▪ Retirez la clé de sécurité de la tondeuse.</li> <li>▪ Effectuez toutes les procédures de maintenance indiquées ci-dessus et nettoyez soigneusement la tondeuse.</li> <li>▪ Inspectez l'ensemble du produit pour vous assurer qu'il n'y a pas de pièces endommagées, manquantes ou desserrées, et réinstallez les pièces appropriées ou resserrez-les avant de ranger la tondeuse.</li> </ul>
Une fois par an	<ul style="list-style-type: none"> <li>▪ Lubrifiez les manchons d'arbre des roues avant. Voir le chapitre intitulé « <b>LUBRIFICATION DES MANCHONS D'ARBRE DES ROUES AVANT</b> ».</li> </ul>

## MAINTENANCE GÉNÉRALE

- Évitez d'utiliser des solvants lorsque vous nettoyez des pièces en plastique. La plupart des plastiques sont susceptibles d'être endommagés par divers types de solvants commerciaux, et ils pourraient l'être si vous les utilisez. Utilisez un chiffon propre pour enlever la saleté, la poussière, l'huile, la graisse, etc. Les insectifuges pourraient endommager le plastique et les surfaces peintes. Ne pulvérisez pas d'insectifuge à proximité de la tondeuse.
- Une exposition prolongée à la lumière du soleil endommagera certaines surfaces.
- Si la tondeuse a été laissée à l'extérieur et exposée à la pluie accidentellement, utilisez des chiffons propres et secs pour sécher le siège, le tableau de commande, etc., avant de vous en servir à nouveau ou de la ranger.

**⚠ AVERTISSEMENT :** Ne laissez jamais de liquide de frein, d'essence, de produits à base de pétrole, d'huiles pénétrantes, etc. entrer en contact avec des composants en plastique. Les produits chimiques peuvent endommager, affaiblir ou détruire le plastique, ce qui pourrait causer des blessures graves.

## Nettoyage de la machine

Détachez toute accumulation d'herbe et de feuilles sur le capot de la tondeuse ou autour de celui-ci. Portez une protection des yeux et utilisez de l'air comprimé après chaque utilisation pour nettoyer le capot et le dessus de la tondeuse.

Le dessous du châssis de la tondeuse doit également être nettoyé à intervalles réguliers, étant donné que de l'herbe, des feuilles, des saletés et d'autres débris s'y accumuleront, tout particulièrement lorsque l'herbe est mouillée ou quand elle est très humide. Cette accumulation est indésirable parce qu'elle durcira, et que cela peut limiter le mouvement des lames et de l'air, produisant vraisemblablement des coupes de qualité médiocre et favorisant la rouille et la corrosion.



## Utilisation du port de lavage pour nettoyer le châssis

**AVIS :** Suivez cette procédure après CHAQUE UTILISATION pour éviter l'accumulation de déchets, et retirez les produits chimiques corrosifs d'entretien des pelouses.

**IMPORTANT :** Vous pouvez laver la machine avec un détergent doux et de l'eau. Ne lavez pas la machine sous pression. Évitez une utilisation excessive d'eau, en particulier près du tableau de commande, sous le siège, autour des moteurs et près de tous les composants électriques et des paliers.

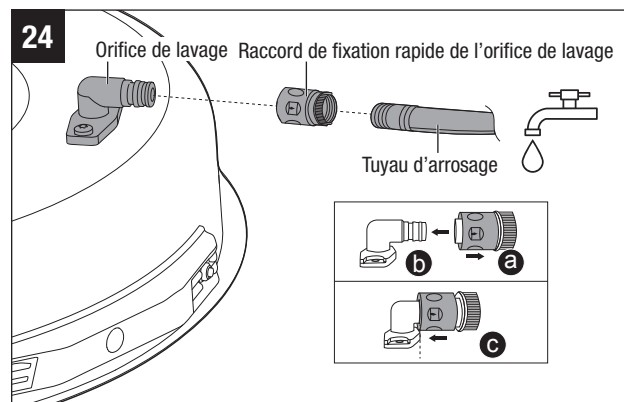

1. Activez le frein de stationnement. Reportez-vous à la section intitulée « **RÉGLAGE DU FREIN DE STATIONNEMENT** » de ce mode d'emploi.
2. Ajustez la hauteur du châssis sur la valeur la plus basse. Référez-vous à la section de ce mode d'emploi intitulée « **Réglage de la hauteur du châssis de coupe** ».
3. Attachez le raccord de fixation rapide pour l'orifice de lavage fourni au tuyau d'arrosage.
4. Attachez le tuyau d'arrosage avec un raccord de fixation rapide à l'orifice de lavage du châssis de coupe de la tondeuse comme illustré à la Fig. 24 jusqu'à ce que vous entendiez clairement un déclic. L'orifice de lavage est situé sur le côté gauche du châssis de la tondeuse.
5. Ouvrez le robinet d'eau.
6. Après avoir attaché les blocs-piles, insérez la clé de sécurité dans la tondeuse, appuyez sur le bouton de mise sous tension/hors tension, et maintenez-le enfoncé pendant trois secondes pour allumer l'écran ACL.
7. Enfoncez complètement la pédale de frein de stationnement avec le pied, et appuyez simultanément sur le bouton de mise sous tension/hors tension pendant trois secondes pour illuminer l'écran ACL.
8. Tirez sur l'interrupteur de prise de force pour activer les lames de coupe de la tondeuse, et ajustez la vitesse des lames à la valeur la plus élevée. Reportez-vous à la section intitulée « **Sélection du niveau de vitesse de vos lames** » de ce mode d'emploi.
9. Projetez de l'eau sous le châssis pendant une minute environ.
10. Appuyez sur l'interrupteur de prise de force (en poussant vers le bas) pour désactiver les moteurs des lames.
11. Fermez le robinet d'eau et retirez le tuyau d'arrosage et le coupleur rapide de l'orifice de lavage.
12. Retirez le raccord de fixation rapide du tuyau d'arrosage et rangez-le en vue de réutilisation à l'avenir.
13. Arrêtez complètement la tondeuse. Référez-vous à la section intitulée « **ARRÊT DE LA TONDEUSE ÉLECTRIQUE À SIÈGE** ».

**REMARQUE :** Lorsque vous nettoyez le châssis de coupe à l'aide de l'orifice de lavage, la tondeuse peut être en mode de déchetage ou en mode de décharge latérale.

**REMARQUE :** Si le châssis n'est pas propre après un cycle de lavage, recommencez le processus jusqu'à ce que le châssis ait été complètement nettoyé.

## NIVELLEMENT DU CHÂSSIS

**⚠ AVERTISSEMENT :** Protégez-vous toujours les mains en portant des gants épais ou en enveloppant les bords coupants avec des chiffons ou d'autres matériaux lorsque vous effectuez des opérations de maintenance sur la lame ou les lames de la tondeuse.

- Si la pelouse semble coupée de façon inégale après l'utilisation de la tondeuse ou lorsque la lame ou les lames est/sont réinstallée(s), il se peut que le châssis ait besoin d'être réglé.
- Avant de décider qu'il est nécessaire de niveler le châssis de coupe, assurez-vous que les pneus sont correctement gonflés à la pression recommandée (voir la section intitulée « **VÉRIFICATION DE LA PRESSION DES PNEUS** » dans ce mode d'emploi). Des pneus insuffisamment ou excessivement gonflés peuvent affecter l'aspect de l'herbe coupée, et un gonflage correct des pneus peut suffire à résoudre les problèmes de coupe irrégulière. Si les pneus sont insuffisamment ou excessivement gonflés, le châssis de coupe ne peut pas être réglé correctement.
- Inspectez les lames pour vous assurer qu'elles ne sont pas tordues avant d'effectuer le nivellement. Retirez les lames tordues et remplacez-les. Voir la section de ce mode d'emploi intitulée « **REPLACEMENT DES LAMES DE COUPE** » pour référence.
- Ajustez le châssis pendant que la tondeuse se trouve sur une surface plane. Élevez le châssis pour le mettre dans la position la plus haute possible.

**REMARQUE :** Les roues anti-scalp du châssis de la tondeuse ne doivent pas être en contact avec le sol lorsque vous mettez le châssis à niveau.

**REMARQUE :** Le châssis doit être réglé légèrement plus haut à l'arrière.

**Outils nécessaires (non fournis) :** une clé à fourche de 21 mm / 13/16 po, une clé à fourche de 18 mm / 23/32 po ou une clé à molette ; une jauge de mise à niveau.

## Comment effectuer des réglages d'un côté à l'autre (Fig. 25)

1. Arrêtez la tondeuse, serrez le frein de stationnement et retirez les piles.
2. Positionnez les deux lames de telle sorte que leurs extrémités soient orientées vers les côtés de la tondeuse (Fig. 25a).
3. Sur le bord extérieur de chaque lame, mesurez la distance depuis le bord du bas du côté de la lame jusqu'au sol (Fig. 25b). Si la distance entre les deux côtés est supérieure à 5 mm / 13/64 po, un ajustement d'un côté à l'autre est nécessaire.
4. Sur le côté que vous désirez ajuster, utilisez une clé réglable ou une clé à fourche de 21 mm / 13/16 po (non fournie) pour ajuster le contre-écrou à l'arrière de la tondeuse (Fig. 25c).
5. Mesurez à nouveau. Continuez à ajuster et à mesurer jusqu'à ce que la différence entre la distance de chaque côté soit inférieure à 5 mm / 13/64 po.
6. Effectuez le réglage d'avant en arrière ou resserrez les écrous.

**REMARQUE :** Au cas où le contre-écrou à l'arrière aurait été retiré accidentellement de la tondeuse, remontez-le de façon à ce que l'épaulement du contre-écrou soit orienté vers l'extérieur. Il n'existe pas de besoins particuliers pour les deux écrous sur le lien de la suspension.

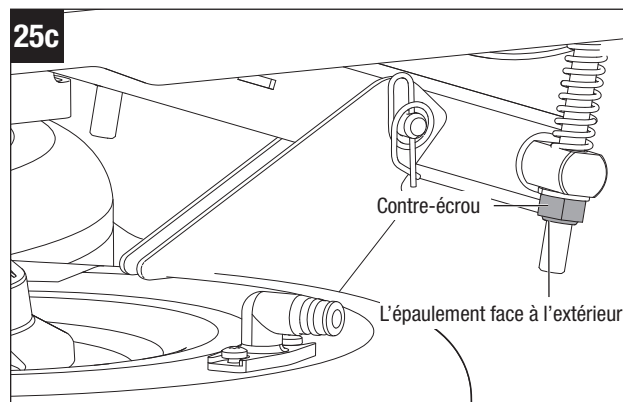
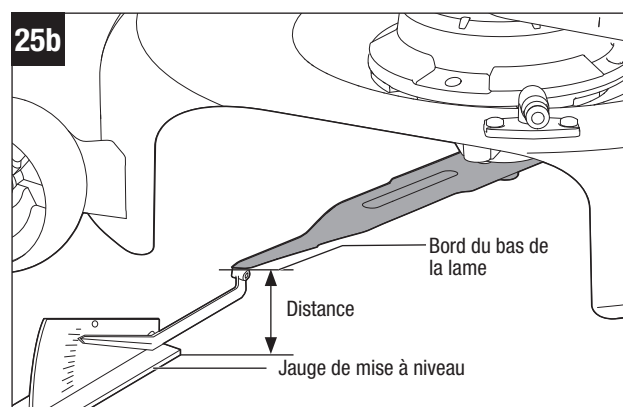
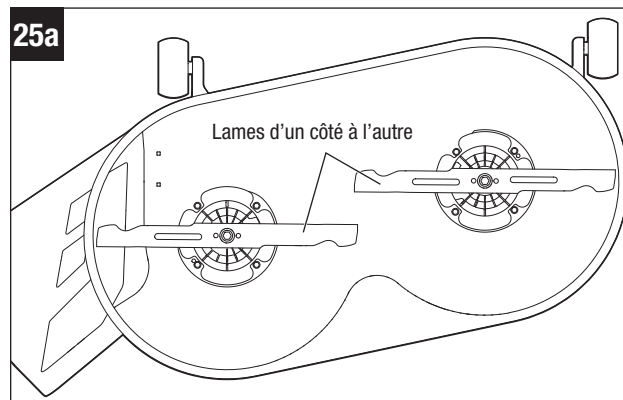

### Comment effectuer un réglage d'avant en arrière (Fig. 26)

**AVIS :** Mettez toujours à niveau le châssis d'un côté à l'autre avant de réaliser un réglage d'avant en arrière.

1. Positionnez les deux lames de telle sorte que leurs extrémités soient orientées vers l'avant et l'arrière de la tondeuse (Fig. 26a).
2. Mesurez la distance entre l'extrémité d'une lame et le sol (voir Fig. 26b). Pour obtenir les meilleurs résultats possibles, la pointe avant de la lame doit être plus basse que la pointe arrière de 2 mm à 10 mm / 5/64 po à 25/64 po.
3. Si un réglage d'avant en arrière est nécessaire, utilisez une clé réglable ou une clé à fourche de 18 mm / 23/32 po (non fournie) pour ajuster les quatre écrous sur la biellette de la suspension (deux pour chaque côté) (Fig. 26c).

**NOTICE:** Make sure to turn the corresponding nuts on both sides equally to avoid altering the side-to-side measurement.

4. Mesurez à nouveau pour vérifier que la pointe avant est maintenant plus basse que la pointe arrière de 2 mm à 10 mm / 5/64 po à 25/64 po. Sinon, continuez à ajuster et à mesurer jusqu'à ce qu'elle le soit.
5. Resserrez les écrous. Le couple recommandé pour les écrous est de 52-57 Nm / 38-42 pi- lb.

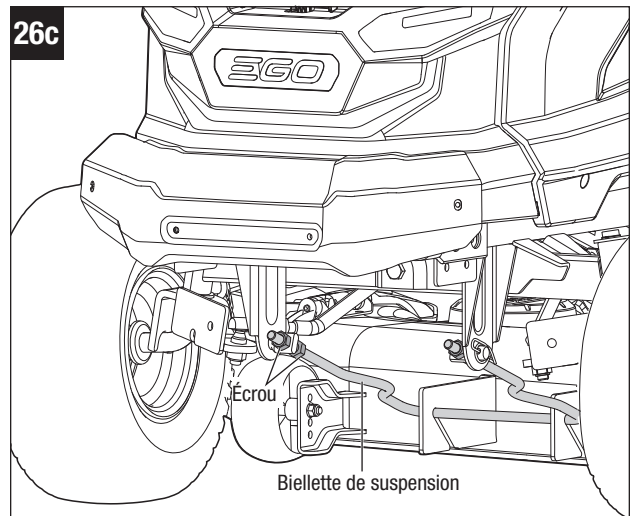
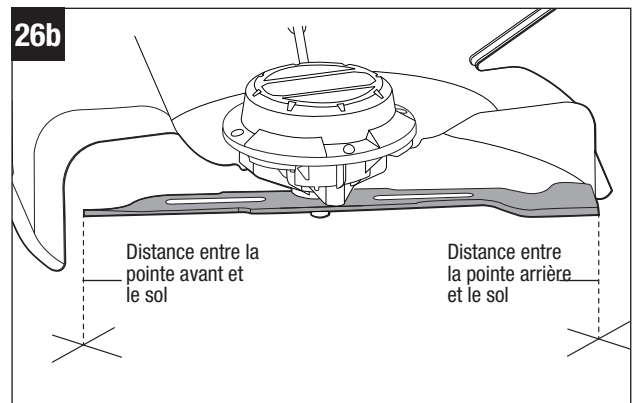
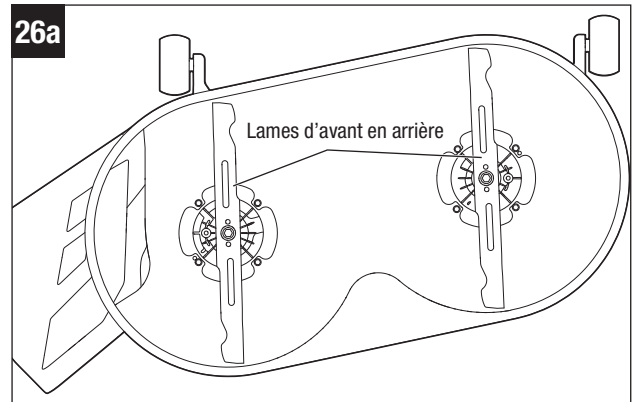

## RETRAIT DU CHÂSSIS (Fig. 27)

**⚠ AVERTISSEMENT :** Assurez-vous que la tondeuse est bien sécurisée et que le frein de stationnement est engagé avant de continuer.

Suivez la procédure décrite ci-dessous pour retirer le châssis du produit en premier, puis pour effectuer l'opération d'entretien.

1. Arrêtez la tondeuse, serrez le frein de stationnement et retirez les piles.
2. Ajustez le levier de réglage de la hauteur du châssis à la position de hauteur de coupe la plus basse.
3. Déconnectez les deux câbles des moteurs de lames.
4. Placez un tapis ou un paillason (de dimensions similaires à celles du châssis) au-dessous du châssis pour protéger celui-ci contre tout risque d'endommagement.
5. Retirez les goupilles fendues et poussez les chevilles vers l'extérieur. Conservez toutes les goupilles et les chevilles en vue du réassemblage du plateau.
6. Poussez le châssis vers l'arrière (en direction des roues arrière) et faites tourner la biellette de suspension dans le sens des aiguilles d'une montre pour la relâcher des crochets de suspension du châssis (Fig. 27a).

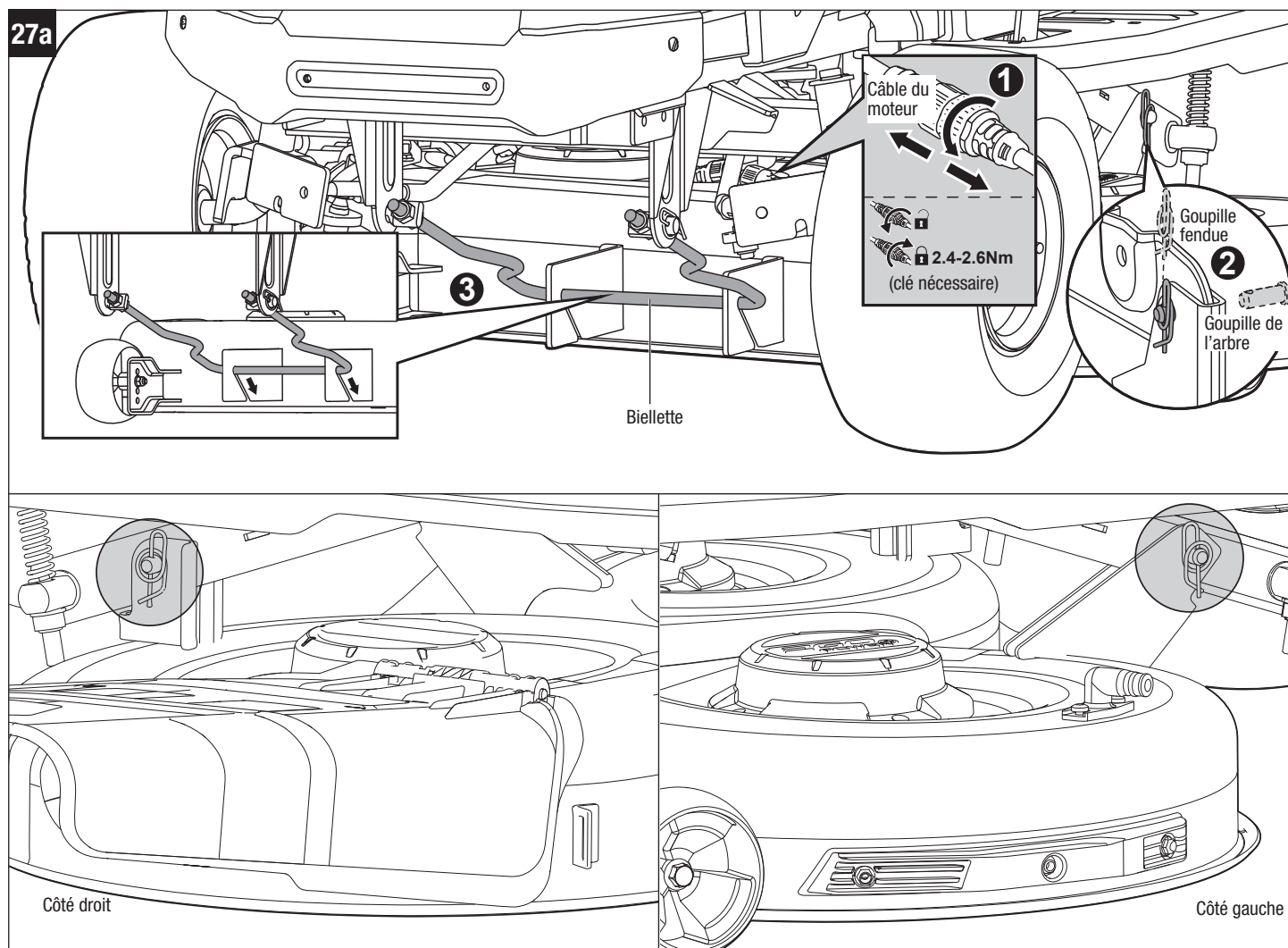

7. Tirez le tapis (avec le châssis dessus) latéralement pour les retirer du dessous du tracteur (Fig. 27b).
8. Nettoyez le plateau ou remplacez la lame ou les lames en suivant les instructions dans la section de ce mode d'emploi intitulée « **REMPACEMENT DES LAMES DE COUPE** ».
9. Lorsque le nettoyage ou le remplacement de la lame sera terminé, remontez le châssis sur la tondeuse en suivant les instructions en sens inverse.

**AVIS :** Reconnectez les câbles du moteur en vous assurant que le câble du moteur de gauche est connecté au moteur de gauche et que le câble du moteur de droite est connecté au moteur de droite. Les mots « left » (« gauche ») et « right » (« droite ») sont gravés sur les câbles.

**AVIS :** Assurez-vous que les deux câbles du moteur sont connectés au moteur avec un couple approprié. Le couple recommandé est de 2,4-2,6 Nm / 1,8-1,9 pi-lb.

### REMPACEMENT DES LAMES DE COUPE

**⚠ AVERTISSEMENT :** Protégez-vous toujours les mains en portant des gants épais ou en enveloppant les bords coupants avec des chiffons ou d'autres matériaux lorsque vous effectuez des opérations de maintenance sur la lame ou les lames de la tondeuse. Retirez toujours la clé de sécurité et les blocs-piles lorsque vous effectuez une opération d'entretien ou lorsque vous déplacez la tondeuse.

Outils nécessaires :

- Clé dynamométrique avec douille de 14 mm / 9/16 po
- Tournevis manuel ou tige en métal de 8 mm / 5/16 po de diamètre ou un peu moins
- Tournevis manuel ou tige en métal de 6,35 mm / 1/4 po de diamètre ou un peu moins

**Outils qui vous faciliteront la vie (non fournis) :** une clé à choc avec une douille de 14 mm / 9/16 po rendra le retrait des boulons de la lame beaucoup plus facile.

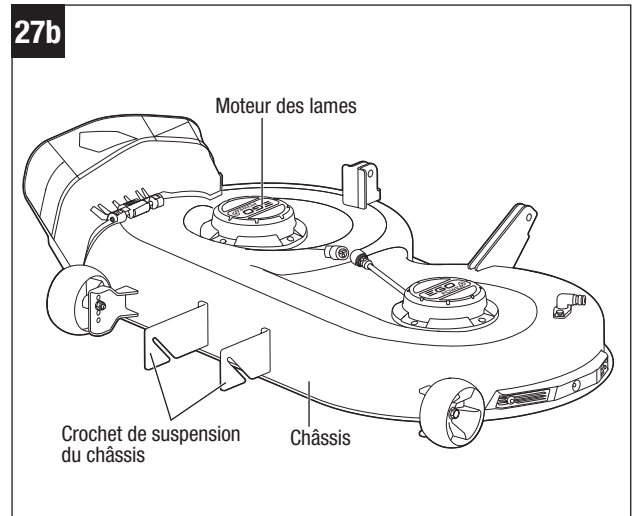

### Retrait de la lame (Fig. 28)

1. Arrêtez la tondeuse, serrez le frein de stationnement et retirez les piles.
2. Retirez le châssis de la tondeuse en suivant les instructions de la section du mode d'emploi intitulée « **RETRAIT DU CHÂSSIS DE LA TONDEUSE** ».
3. Retournez le châssis sur le sol avec les lames orientées vers le haut.
4. Mettez des gants de protection et placez un tournevis ou une tige en métal d'un diamètre de 8 mm / 5/16 po ou un peu moins dans le trou de fixation du moteur afin de servir de stabilisateur. Placez un autre tournevis ou une autre tige en métal d'un diamètre de 6,35 mm / 1/4 po ou un peu moins (p. ex., une mèche) dans le trou aligné de la lame et de la bride de fixation pour servir également de stabilisateur (Fig. 28a).
5. Utilisez une clé de 14 mm / 9/16 po (non fournie) pour tourner le boulon de fixation de la lame dans le sens contraire des aiguilles d'une montre afin de le desserrer (Fig. 28a).
6. Mettez des gants de protection et retirez ensuite le boulon, la rondelle et la lame (Fig. 28b). La bride de fixation peut être laissée sur l'arbre du moteur.

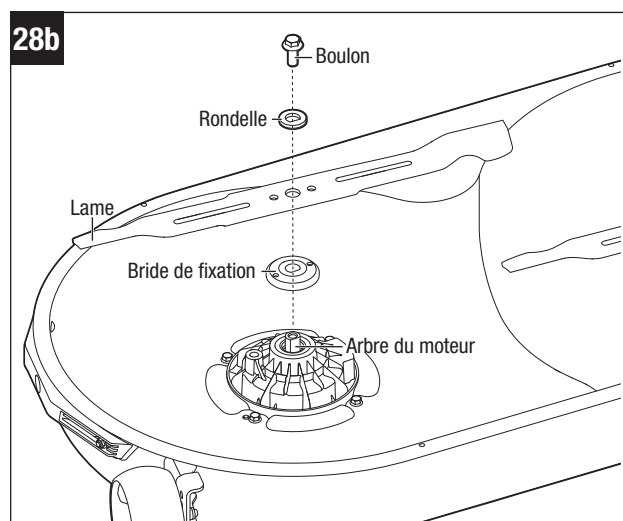
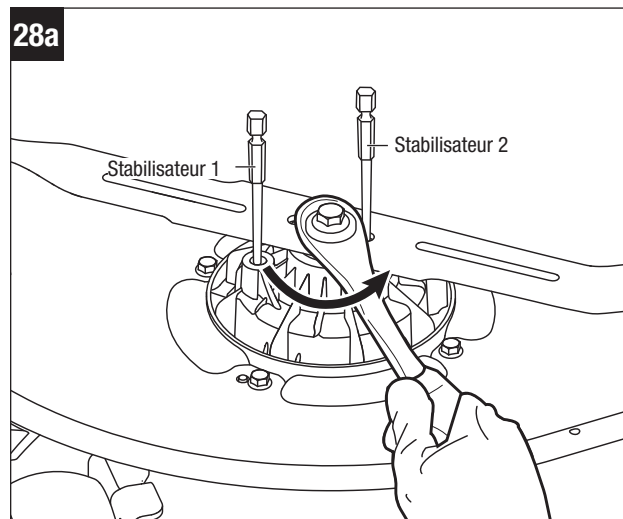



## Installation de la lame de coupe (Fig. 29)

**AVIS :** Pour réinstaller ou remplacer la lame, assurez-vous que toutes les pièces sont remises en place dans l'ordre exact dans lequel elles avaient été retirées (Fig. 28b).

1. Si la bride de fixation avait été retirée pendant le retrait de la lame, alignez-la sur l'arbre du moteur en premier, puis assemblez-la en place.
2. Tout en portant toujours des gants de protection, positionnez la lame sur la bride de fixation avec la surface indiquant « THIS SIDE FACING GRASS » (Ce côté face à l'herbe) orientée vers l'extérieur (Fig. 29a).
3. Alignez la rondelle sur l'arbre du moteur et montez-la sur l'arbre du moteur.
4. Montez le boulon sur l'arbre du moteur. Serrez le boulon à la main dans le sens des aiguilles d'une montre.
5. Déplacez la lame à la main pour aligner les deux trous dans la lame sur les deux trous dans la bride de fixation (Fig. 29a).
6. Placez un autre tournevis ou une autre tige en métal d'un diamètre de 6,35 mm / 1/4 po ou un peu moins (p. ex., une mèche) dans le trou aligné de la lame et de la bride de fixation pour servir de stabilisateur. Mettez des gants de protection et placez un tournevis ou une tige en métal d'un diamètre de 8 mm / 5/16 po ou un peu moins dans le trou de fixation du moteur afin de servir de stabilisateur (Fig. 29b).
7. Utilisez une clé dynamométrique de 14 mm / 9/16 po pour serrer le boulon dans le sens des aiguilles d'une montre. Le couple recommandé pour le boulon de fixation de la lame est de 50-55 Nm / 36-41 pi-lb.
8. Répétez les mêmes étapes avec la deuxième lame, si nécessaire.
9. Remontez le châssis sur la tondeuse en suivant les instructions de la section de ce mode d'emploi intitulée « **RETRAIT DU CHÂSSIS DE LA TONDEUSE** ».

**⚠ AVERTISSEMENT :** Assurez-vous que la lame est bien en place et que le boulon de fixation de la lame est serré conformément aux spécifications de couple ci-dessus. Si la lame n'est pas sécurisée correctement, elle risquerait de se détacher et de causer des blessures graves.

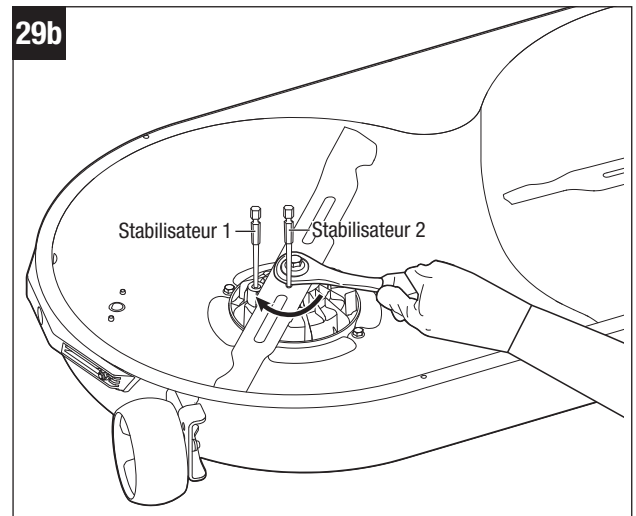
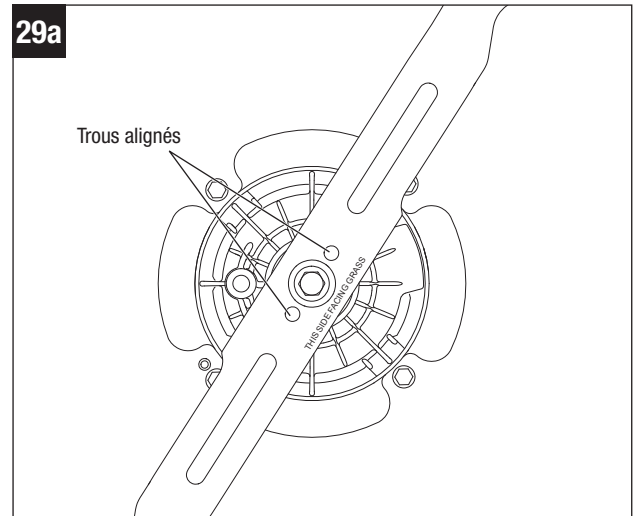

## AFFÛTAGE DE LA LAME DE COUPE (Fig. 30)

**⚠ AVERTISSEMENT :** Protégez-vous toujours les mains en portant des gants épais ou en enveloppant les bords coupants avec des chiffons ou d'autres matériaux lorsque vous effectuez des opérations de maintenance sur la lame ou les lames de la tondeuse. Retirez toujours la clé de sécurité et les blocs-piles lorsque vous effectuez une opération d'entretien ou lorsque vous déplacez la tondeuse.

**⚠ AVERTISSEMENT :** Utilisez toujours un équipement de protection des yeux avec écrans latéraux indiquant qu'il est conforme à la norme ANSI Z87.1. Si vous ne portez pas un tel équipement de protection, vous pourriez subir des blessures graves, y compris en conséquence de la projection d'objets dans vos yeux.

**⚠ AVERTISSEMENT :** Une lame usée, fissurée ou endommagée peut se casser, et des morceaux de la lame endommagée peuvent devenir des projectiles dangereux. La projection d'objets peut causer des blessures graves. Inspectez régulièrement la lame et ne vous servez pas de la tondeuse si la lame est usée ou endommagée.

**AVIS :** Gardez la lame affûtée pour obtenir les meilleures performances de coupe possibles. Une lame émoussée ne permet pas de couper l'herbe proprement ni de déchiqueter correctement. Une lame émoussée peut être affûtée, mais une lame excessivement usée, pliée, fissurée ou autrement endommagée doit être remplacée. Une lame usée ou endommagée peut se briser, et des morceaux de lame peuvent être projetés hors de la tondeuse. Si les lames sont déformées, faites inspecter la tondeuse par un centre de clientèle service agréé d'EGO. N'essayez jamais de redresser une lame tordue en la chauffant, ni de souder une lame fissurée ou cassée.

### Fréquence d'affûtage

Il suffit généralement d'affûter la lame de coupe à deux reprises pendant une saison de tonte dans des circonstances normales. Le sable émousse rapidement une lame ; si votre pelouse pousse sur un sol avec beaucoup de sable, un affûtage plus fréquent peut être nécessaire.

### Lors de l'affûtage de la lame de coupe

1. Assurez-vous que la lame est bien équilibrée.
2. Affûtez la lame de coupe à l'angle de coupe d'origine.
3. Affûtez les bords de coupe aux deux extrémités de la lame en retirant une quantité de matériau égale à chaque extrémité.

### Affûtage de la lame dans un étau

1. Retirez la lame de la tondeuse (veuillez voir la section de ce mode d'emploi intitulée « **REPLACEMENT DE LA LAME DE COUPE** »).
2. Sécurisez la lame dans un étau (Fig. 30a).
3. Portez une protection des yeux appropriée ainsi que des gants, et faites attention de ne pas vous couper.
4. Affûtez les bords de coupe de la lame avec précaution en utilisant une lime à dents fines ou une pierre à aiguiser, et veillez à conserver l'angle du bord de coupe d'origine.

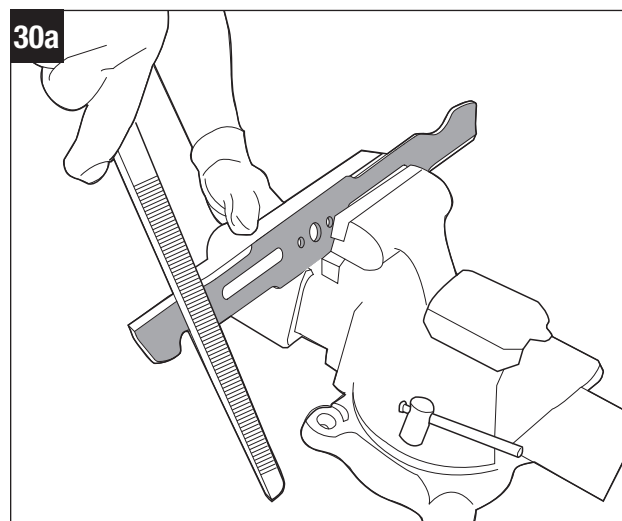

5. Pour vérifier l'équilibre de la lame : fixez un clou ou un tournevis à tige ronde en position horizontale. Positionnez la lame de manière à ce que le clou ou la tige ronde du tournevis soutienne la lame par son trou central. Équilibrez la lame horizontalement. Si l'une des extrémités de la lame tourne vers le bas, retirez un peu de métal de l'extrémité la plus lourde (ou inférieure) jusqu'à ce que la lame soit équilibrée. Elle est équilibrée lorsqu'aucune des deux extrémités ne tombe (Fig. 30b).

6. Remettez la lame en place en la montant de façon sécurisée sur la tondeuse (veuillez voir la section de ce mode d'emploi intitulée « **REPLACEMENT DE LA LAME DE COUPE** »).

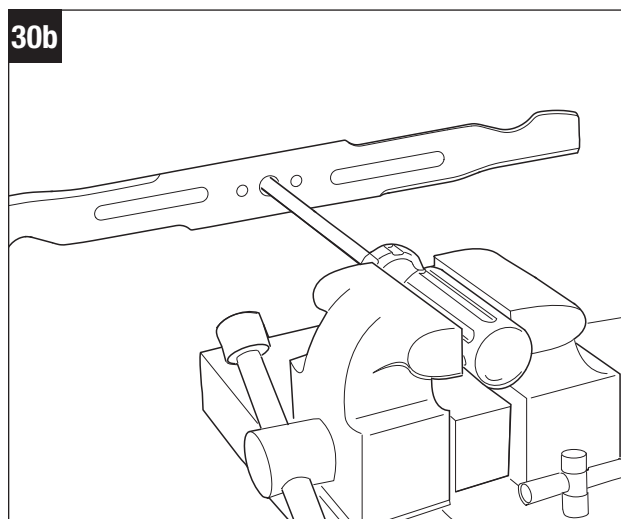

**⚠ AVERTISSEMENT :** Une lame mal équilibrée causera des vibrations excessives quand elle tournera à une vitesse élevée. Elle pourrait endommager la tondeuse et se casser, causant éventuellement des blessures.

### CONTRÔLE DE LA PRESSIION DES PNEUS

**Outils nécessaires (non fournis) :** Jauge de pression des pneus ; compresseur d'air / gonfleur ou pompe à vélo robuste.

Vérifiez la pression de l'air dans tous les pneus avant de commencer à utiliser la tondeuse. Une pression d'air inappropriée affectera la manipulation, la réponse aux problèmes de direction, la traction, la durée de vie des pneus, l'uniformité de la coupe et le confort de l'opérateur. Assurez-vous que les pneus sont gonflés à la pression indiquée ci-dessous.

**Il est important pour assurer un montage de niveau que tous les pneus aient le montant correct de pression d'air. Si la tondeuse ne va pas tout droit, veuillez vérifier la pression d'air des roues avant toute autre chose.**

**AVIS :** La pression des pneus ne doit être mesurée ou ajustée que quand les pneus sont froids.

Pression recommandée	Roue avant	Roue arrière
	14 PSI / 96,5 kPa	22 PSI / 151,7 kPa

**⚠ AVERTISSEMENT :** Vérifiez attentivement la pression des pneus pendant que vous les gonflez. La présence de trop d'air dans le pneu risquerait de faire éclater le pneu, ce qui pourrait causer des blessures graves.

**⚠ AVERTISSEMENT :** Il est très important de maintenir la pression d'air correcte dans les pneus. Une pression insuffisante pourrait permettre au pneu de tourner et de se détacher de la jante de la roue. Une pression excessive pourrait causer l'éclatement du pneu. Le fait de ne pas maintenir la pression d'air correcte dans les pneus pourrait causer des problèmes de fonctionnement et de stabilité pour la tondeuse, causant ainsi éventuellement des blessures graves.

## LUBRIFICATION DES MANCHONS D'ARBRE DES ROUES AVANT (Fig. 31)

**Outils nécessaires (non fournis) :** seringue à graisse

Les engrenages des roues avant doivent être lubrifiés périodiquement avec de la graisse à engrenages. Si les roues avant de la tondeuse tournent en faisant un bruit anormal, retirez les piles et remplissez les orifices d'injection de graisse jusqu'à ce que la graisse déborde du bord supérieur ou du bord inférieur des manchons d'arbre des roues avant.

## TRANSPORT DE LA MACHINE (FIG. 32)

**AVIS :** Lorsque vous utilisez un chariot élévateur, la machine doit toujours être transportée sur le cadre du bas ! Le chariot élévateur ne doit jamais entrer en contact direct avec la machine !

Il est recommandé de conserver en place le cadre du bas pour faciliter le transport de la machine en cas de besoin d'entretien ultérieur.

Voir la section de ce mode d'emploi intitulée « **TRANSPORT** » ci-dessus pour lire les consignes de sécurité avant de transporter la machine.

### Équipements nécessaires (non inclus)

- Camionnette ou remorque de taille standard dont le plateau est suffisamment grand pour pouvoir transporter la machine.
- 3 sangles d'arrimage à cliquet.
- Ruban de mesure.
- Cordon(s) élastique(s) ou corde.
- 2 personnes.
- 2 rampes pliantes doubles pour VTT avec au moins 300 kg / 660 lb de capacité et 30 cm / 12 po de large. La longueur de la rampe est déterminée par la hauteur du plateau du camion/de la remorque par rapport au sol.

Pour votre sécurité, veillez à ce que l'inclinaison des rampes soit inférieure à 15° dans la mesure du possible.

**⚠ AVERTISSEMENT :** Pour réduire les risques de blessures et de dommages matériels, ne conduisez **JAMAIS** la machine vers le haut ou vers le bas de la rampe.

**⚠ AVERTISSEMENT :** Objet lourd. Deux personnes sont nécessaires pour charger/décharger la machine.

### Pour charger la machine sur un camion ou sur une remorque

- a. Assurez-vous que votre camion ou votre remorque est garé sur une surface plane. L'arrière de la machine doit être orienté vers l'arrière du camion/de la remorque.
- b. Retirez les blocs-piles de la machine.
- c. Soulevez la goulotte d'éjection latérale et fixez-la en position verticale à l'aide d'un ou de plusieurs élastiques ou d'une corde.

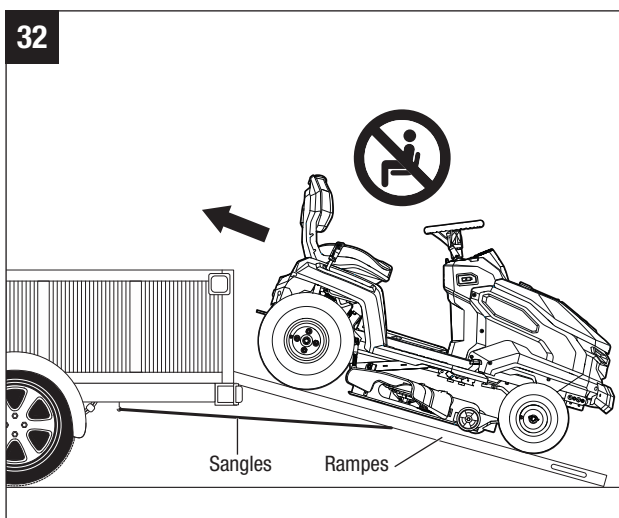
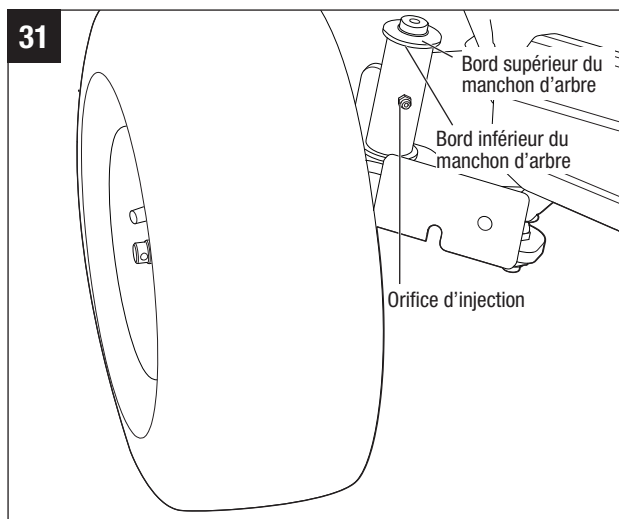

- d. Dépliez les rampes et alignez visuellement le bas de chaque rampe sur le centre de la roue arrière correspondante.
- e. Utilisez le ruban de mesure pour vous assurer que les extrémités supérieures des rampes sont parallèles aux extrémités inférieures.
- f. Connectez une extrémité de la sangle à cliquet au crochet de la chaîne de sécurité du camion/de la remorque. Connectez l'autre extrémité à la charnière (ou au milieu) de la rampe. Répétez cette étape de la procédure avec l'autre rampe.
- g. Serrez les sangles, assurez-vous que les rampes sont bien sécurisées et vérifiez qu'il n'y a pas de mouvement lorsque vous tirez sur les rampes ou sur les sangles.

**⚠ AVERTISSEMENT: Veillez toujours à ce que les rampes soient correctement fixées.** Des rampes mal fixées peuvent entraîner la chute de la machine et provoquer en conséquence des blessures graves et des dommages matériels.

- h. Utilisez le ruban de mesure pour vérifier à nouveau que les rampes sont parallèles.
- i. Assurez-vous que la pédale de frein de stationnement de la machine est désengagée.
- j. Placer une main sur l'enceinte en plastique près du panneau de commande et l'autre main sur le pare-chocs arrière, et elle doit pousser la machine vers le haut de la rampe. N'utilisez JAMAIS le volant, le levier de réglage de la hauteur du châssis ou une partie quelconque du siège pour pousser la machine.
- k. Une fois la machine placée sur le plateau du camion/de la remorque, sécurisez-la à l'aide des sangles d'arrimage. Utilisez une sangle pour attacher l'avant de la machine et les deux autres sangles pour fixer le dispositif d'attelage.
- l. Utilisez le volant pour tourner les roues avant vers la gauche ou vers la droite jusqu'à la butée.
- m. Engagez le frein de stationnement.

#### **Pour décharger la machine d'un camion ou d'une remorque**

- a. Relâchez les sangles d'arrimage et désengagez le frein de stationnement.
- b. Utilisez le volant pour tourner les roues avant de manière à ce qu'elles soient parallèles à la direction de la machine.
- c. Déployez les rampes et alignez le haut de chaque rampe sur le centre de la roue avant correspondante.
- d. Utilisez le ruban de mesure pour vous assurer que les extrémités inférieures des rampes sont parallèles aux extrémités supérieures.
- e. Connectez une extrémité de la sangle à cliquet au crochet de la chaîne de sécurité du camion/de la remorque. Connectez l'autre extrémité à la charnière (ou au milieu) de la rampe. Répétez cette étape de la procédure avec l'autre rampe.
- f. Serrez les sangles et assurez-vous que les rampes sont bien fixées et qu'il n'y a pas de mouvement lorsque vous tirez sur les sangles.

**⚠ AVERTISSEMENT: Veillez toujours à ce que les rampes soient correctement attachées.** Des rampes mal attachées peuvent entraîner la chute de la machine et provoquer en conséquence des blessures graves et des dommages matériels.

- g. Utilisez le ruban de mesure pour vérifier à nouveau que les rampes sont parallèles.
- h. Chaque personne doit placer une main sur l'enceinte en plastique près du panneau de commande et l'autre main sur le pare-chocs arrière, et conduire avec précaution la machine jusqu'au bas de la rampe. N'utilisez JAMAIS le volant, le levier de réglage de la hauteur du châssis ou une partie quelconque du siège pour pousser/soutenir la machine.

## RANGEMENT

Les mesures suivantes doivent être prises pour préparer la tondeuse en vue de son rangement.

- Retirez les blocs-piles de la tondeuse et rangez-les dans un endroit sec à la température ambiante.
- Retirez la clé de sécurité de la tondeuse.
- Nettoyez méticuleusement la tondeuse. Voir la section de ce mode d'emploi intitulée « **NETTOYAGE DE LA MACHINE** » pour référence.
- Inspectez la tondeuse pour vous assurer qu'il n'y a pas de pièces usées ou endommagées, et resserrez tous les écrous ou vis qui avaient pu se desserrer.
- Rangez la tondeuse dans un endroit sec et propre. Ne la rangez pas à côté de matériaux corrosifs tels que des engrais ou du sel gemme.
- Rangez la tondeuse dans un endroit couvert et fermé, hors de portée des enfants.

**AVIS :** Les emballages en plastique capturent l'humidité autour de la tondeuse, ce qui produit de la rouille et de la corrosion.



## RECHERCHE DE LA CAUSE DES PROBLÈMES

PROBLÈME	CAUSE	SOLUTION
La tondeuse électrique à siège ne démarre pas lorsque la pédale d'accélérateur est enfoncée.	<ul style="list-style-type: none"> <li>La valeur Ah combinée des piles insérées est inférieure à 15 Ah.</li> </ul>	<ul style="list-style-type: none"> <li>Pour pouvoir faire démarrer cette tondeuse, des piles EGO de 15 Ah au total (2 piles BA4200/BA4200T) ou plus sont nécessaires. Pour obtenir la meilleure performance possible, nous recommandons l'utilisation de piles EGO avec un total de 30 Ah ou plus.</li> </ul>
	<ul style="list-style-type: none"> <li>La pédale de frein de stationnement est dans la position de stationnement.</li> </ul>	<ul style="list-style-type: none"> <li>Appuyez à fond sur la pédale du frein de stationnement pour la relâcher de la position de stationnement.</li> </ul>
	<ul style="list-style-type: none"> <li>L'indicateur d'état de fonctionnement de la tondeuse ne s'allume pas en vert.</li> </ul>	<ul style="list-style-type: none"> <li>Appuyez sur la pédale de frein de stationnement, puis relâchez-la. L'indicateur d'état de fonctionnement de la tondeuse s'allume en vert, ce qui signifie que la tondeuse est prête à démarrer.</li> </ul>
	<ul style="list-style-type: none"> <li>L'opérateur n'est pas assis sur le siège.</li> </ul>	<ul style="list-style-type: none"> <li>La tondeuse ne peut être utilisée que si l'opérateur est correctement assis sur le siège.</li> </ul>
	<ul style="list-style-type: none"> <li>Le système de verrouillage de sécurité du siège n'est pas connecté correctement.</li> </ul>	<ul style="list-style-type: none"> <li>Retirez les piles de la tondeuse et soulevez le dossier du siège pour vous assurer que la fiche du câble est correctement connectée à la prise située sous le siège (voir le chapitre intitulé « <b>INSTALLATION DU SIÈGE</b> »). Suivez les instructions de la section intitulée « <b>DÉMARRAGE DE LA TONDEUSE ÉLECTRIQUE À SIÈGE</b> » pour essayer de redémarrer la tondeuse afin de voir si elle peut alors démarrer. Si ce n'est pas le cas, veuillez contacter le centre de service à la clientèle d'EGO et faire effectuer les réparations par un technicien qualifié.</li> </ul>
	<ul style="list-style-type: none"> <li>Par temps très froid, la fonction de conduite peut ne pas démarrer correctement en raison de l'activation du système de protection contre les basses températures.</li> </ul>	<ul style="list-style-type: none"> <li>Rangez toujours la tondeuse et les piles dans un environnement chaud. Redémarrez la tondeuse une fois qu'elle est réchauffée. Ne faites pas de tentatives répétées par temps très froid, car cela pourrait endommager la machine. La température de fonctionnement recommandée est de 0° C-40° C / 32° F-104° F.</li> </ul>
	<ul style="list-style-type: none"> <li>La trajectoire de la pédale d'accélérateur est obstruée par des débris.</li> </ul>	<ul style="list-style-type: none"> <li>Inspectez et jetez les débris le cas échéant.</li> </ul>
	<ul style="list-style-type: none"> <li>Défaillance de composants mécaniques ou électroniques de la pédale d'accélérateur.</li> </ul>	<ul style="list-style-type: none"> <li>Veuillez contacter le service après-vente EGO et faire effectuer les réparations par un technicien de maintenance qualifié.</li> </ul>
	<ul style="list-style-type: none"> <li>Le levier de commande de direction est placé en position neutre.</li> </ul>	<ul style="list-style-type: none"> <li>Poussez/tirez le levier de commande de la direction dans la direction « D » ou « R ».</li> </ul>



PROBLÈME	CAUSE	SOLUTION
<p>La tondeuse électrique à siège cesse de rouler.</p>	<ul style="list-style-type: none"> <li>■ Lors du passage de la marche avant à la marche arrière pendant la conduite, le levier de commande de direction reste longtemps en position neutre.</li> </ul>	<ul style="list-style-type: none"> <li>■ Relâchez la pédale d'accélérateur et enfoncez-la à nouveau.</li> </ul>
	<ul style="list-style-type: none"> <li>■ Défaillance des composants électroniques de la pédale d'accélérateur.</li> </ul>	<ul style="list-style-type: none"> <li>■ Veuillez contacter le service après-vente d'EGO et faire effectuer les réparations par un technicien/réparateur qualifié.</li> </ul>
	<ul style="list-style-type: none"> <li>■ Le système de verrouillage de sécurité du siège s'est déconnecté pendant la conduite sur un terrain accidenté.</li> </ul>	<ul style="list-style-type: none"> <li>■ Retirez les piles de la tondeuse et soulevez le dossier du siège pour vous assurer que la fiche du câble est correctement connectée à la prise située sous le siège (voir le chapitre intitulé « <b>INSTALLATION DU SIÈGE</b> »). Suivez les instructions de la section intitulée « <b>DÉMARRAGE DE LA TONDEUSE ÉLECTRIQUE À SIÈGE</b> » pour essayer de redémarrer la tondeuse afin de voir si elle peut alors démarrer. Si ce n'est pas le cas, veuillez contacter le centre de service à la clientèle d'EGO et faire effectuer les réparations par un technicien qualifié.</li> </ul>
	<ul style="list-style-type: none"> <li>■ Le poids de l'opérateur n'est pas réparti uniformément sur le siège. Le poids de l'opérateur sur le siège doit être d'au moins 20 kg / 44 lb pour que le système de verrouillage de sécurité du siège fonctionne correctement</li> </ul>	<ul style="list-style-type: none"> <li>■ Asseyez-vous correctement sur le siège, enfoncez complètement la pédale de frein de stationnement et relâchez-la ; la tondeuse est alors prête à être conduite.</li> <li>■ Déconnectez et reconnectez les piles si nécessaire.</li> </ul>
<p>Les lames de la tondeuse électrique à siège ne démarrent pas lorsque l'interrupteur de la prise de force est activé.</p> <div style="display: flex; align-items: center; margin-top: 10px;">  <p>L'icône de l'interrupteur de prise de force clignote.</p> </div>	<ul style="list-style-type: none"> <li>■ La valeur Ah combinée des piles insérées est inférieure à 15 Ah.</li> </ul>	<ul style="list-style-type: none"> <li>■ Pour pouvoir faire démarrer cette tondeuse, des piles EGO de 15 Ah au total (2 piles BA4200/BA4200T) ou plus sont nécessaires. Pour obtenir la meilleure performance possible, nous recommandons l'utilisation de piles EGO avec un total de 30 Ah ou plus.</li> </ul>
	<ul style="list-style-type: none"> <li>■ L'interrupteur de prise de force n'a pas été assez enfoncé la dernière fois qu'il a été désactivé.</li> </ul>	<ul style="list-style-type: none"> <li>■ Poussez l'interrupteur de prise de force (vers le bas) pour relancer les moteurs des lames.</li> </ul>
	<ul style="list-style-type: none"> <li>■ La tondeuse est en état de surcharge au moment où les lames commencent à tourner, ce qui déclenche l'activation du système d'auto-protection des moteurs des lames.</li> </ul>	<ul style="list-style-type: none"> <li>■ Commencez par couper l'herbe à une vitesse de lame inférieure et n'accélérez pas la vitesse de lame jusqu'à ce que les lames tournent correctement.</li> </ul>
	<ul style="list-style-type: none"> <li>■ Par temps extrêmement froid, le moteur des lames peut ne pas démarrer correctement en raison de l'activation du système de protection contre les basses températures.</li> </ul>	<ul style="list-style-type: none"> <li>■ Rangez toujours la tondeuse et les piles dans un environnement chaud. Redémarrez la tondeuse une fois qu'elle est réchauffée. Ne faites pas de tentatives répétées par temps très froid, car cela pourrait endommager la machine. La température de fonctionnement recommandée est de 0° C-40° C / 32° F-104° F.</li> </ul>
	<ul style="list-style-type: none"> <li>■ La lame interfère avec le châssis de la tondeuse en cas de déformation.</li> </ul>	<ul style="list-style-type: none"> <li>■ Contactez le centre de service à la clientèle d'EGO.</li> </ul>

PROBLÈME	CAUSE	SOLUTION
Les lames cessent de tourner pendant la coupe de l'herbe.	<ul style="list-style-type: none"> <li>La tondeuse est en état de surcharge.</li> </ul>	<ul style="list-style-type: none"> <li>Élevez la hauteur de coupe du châssis ou ralentissez la vitesse de conduite pour réduire la charge de la tondeuse.</li> </ul>
	<ul style="list-style-type: none"> <li>Le châssis est encombré par de l'herbe et des débris.</li> </ul>	<ul style="list-style-type: none"> <li>Nettoyez le châssis de la tondeuse et assurez-vous que les lames tournent librement.</li> </ul>
	<ul style="list-style-type: none"> <li>La tondeuse est en état de surchauffe.</li> </ul>	<ul style="list-style-type: none"> <li>Réduisez la charge de la tondeuse en élevant la hauteur de coupe du châssis ou ralentissez la vitesse de conduite ou de rotation des lames pour réduire la température de la tondeuse.</li> </ul>
	<ul style="list-style-type: none"> <li>Un ou plusieurs blocs-piles dans le compartiment des piles de la tondeuse est/sont surchauffé(s), ce qui fait que la valeur nominale combinée en Ah de toutes les piles insérées est inférieure à 15 Ah.</li> </ul>	<ul style="list-style-type: none"> <li>1. La tondeuse peut continuer à fonctionner si la capacité combinée des piles en Ah, à l'exclusion de la pile en état de surchauffe, est égale ou supérieure à 15 Ah. Une fois que la température de la pile en état de surchauffe redevient normale, cette pile recommencera immédiatement à alimenter la tondeuse en énergie électrique.</li> <li>2. Si la capacité combinée des piles en Ah est inférieure à 15 Ah, la tondeuse ne fonctionnera pas tant que plus de blocs-piles n'auront pas été insérés dans les compartiments des piles qui sont alors vacants.</li> <li>3. Réduisez la charge de la tondeuse en élevant la hauteur de coupe du châssis ou ralentissez la vitesse de conduite lorsque vous recommencez à l'utiliser.</li> </ul>
	<ul style="list-style-type: none"> <li>La tondeuse est dans le mode de conduite dégradé.</li> </ul>	<ul style="list-style-type: none"> <li>Lorsque la tondeuse est dans le mode de conduite dégradé, les lames passent automatiquement à la vitesse de rotation basse. L'opérateur doit alors arrêter de travailler et retourner dès que possible à l'endroit où il peut recharger les piles.</li> </ul>
	<ul style="list-style-type: none"> <li>La tondeuse a heurté un corps étranger, ce qui a provoqué l'activation du système d'auto-protection du moteur.</li> </ul>	<ul style="list-style-type: none"> <li>Poussez l'interrupteur de prise de force (vers le bas) pour relancer les moteurs des lames.</li> </ul>
	<ul style="list-style-type: none"> <li>La tondeuse se déplace en marche arrière et l'icône de TONTE PENDANT LA CONDUITE EN MARCHÉ ARRIÈRE DÉSACTIVÉE s'allume sur l'écran ACL.</li> </ul>	<ul style="list-style-type: none"> <li>Appuyez sur l'interrupteur de prise de force et redémarrez les moteurs des lames en suivant les instructions de la section intitulée « Activation de la <b>TONTE PENDANT LA CONDUITE EN MARCHÉ ARRIÈRE</b> ».</li> </ul>
L'indicateur sonore continue à émettre des bips.	<ul style="list-style-type: none"> <li>La tondeuse est dans le mode de conduite dégradé et les lames ne sont pas désactivées.</li> </ul>	<ul style="list-style-type: none"> <li>Appuyez sur l'interrupteur de prise de force (en poussant vers le bas) pour arrêter les moteurs des lames. L'indicateur sonore cessera d'émettre des bips lorsque les moteurs des lames se seront arrêtés.</li> </ul>
	<ul style="list-style-type: none"> <li>La tondeuse cesse de rouler sur une pente et l'opérateur quitte le siège sans mettre la pédale de frein de stationnement en position activée pour le stationnement.</li> </ul>	<ul style="list-style-type: none"> <li>Mettez la pédale du frein de stationnement dans la position de stationnement avant de descendre de la tondeuse si elle est sur un terrain en pente.</li> </ul>



PROBLÈME	CAUSE	SOLUTION
Les indicateurs de puissance des blocs-piles restent allumés lorsque la tondeuse est mise hors tension.	<ul style="list-style-type: none"> <li>■ Lorsque la tondeuse est mise hors tension sur un terrain plat sans que les blocs-piles ne soient retirés de la tondeuse, les indicateurs d'état de charge des piles restent allumés pendant une heure.</li> </ul>	<ul style="list-style-type: none"> <li>■ Aucune action n'est nécessaire. Les indicateurs de niveau de charge s'éteignent au bout d'une heure.</li> </ul>
	<ul style="list-style-type: none"> <li>■ Lorsque la tondeuse est mise hors tension sur un terrain en pente sans que le frein de stationnement ne soit mis dans la position de stationnement, les indicateurs d'état de charge des piles restent allumés jusqu'à ce que les piles soient complètement déchargées. L'indicateur sonore continue à émettre des bips en même temps.</li> </ul>	<ul style="list-style-type: none"> <li>■ Mettez la pédale du frein de stationnement dans la position de stationnement avant de descendre de la tondeuse si elle est sur un terrain en pente. Sinon, elle risquerait de glisser sur la pente.</li> </ul>
L'écran ACL ne s'allume pas avec toutes les icônes allumées.	<ul style="list-style-type: none"> <li>■ Le bouton de mise sous tension/hors tension a été enfoncé pendant moins de trois secondes.</li> </ul>	<ul style="list-style-type: none"> <li>■ L'écran ACL n'affiche le « niveau de charge » que lorsque vous appuyez brièvement sur le bouton de mise sous tension/hors tension.</li> </ul>
	<ul style="list-style-type: none"> <li>■ Lorsque l'icône de la clé de sécurité «» clignote sur l'écran ACL, la clé de sécurité n'est pas insérée.</li> </ul>	<ul style="list-style-type: none"> <li>■ L'écran ACL s'allume après que vous avez enfoncé complètement la pédale de frein de stationnement et appuyé simultanément sur le bouton de mise sous tension/hors tension en le maintenant enfoncé pendant trois secondes.</li> <li>■ Insérez la clé de sécurité, puis appuyez à fond sur la pédale de frein de stationnement avec le pied et appuyez simultanément sur le bouton de mise sous tension/hors tension pendant trois secondes pour illuminer l'écran ACL.</li> </ul>
	<ul style="list-style-type: none"> <li>■ Lorsque l'icône du frein de stationnement «» clignote sur l'écran ACL, la pédale du frein de stationnement n'est pas complètement enfoncée.</li> </ul>	
La tondeuse coupe de façon irrégulière, avec une différence de hauteur substantielle depuis l'avant vers l'arrière.	<ul style="list-style-type: none"> <li>■ Les lames sont émoussées.</li> </ul>	<ul style="list-style-type: none"> <li>■ Affûtez ou remplacez les lames de coupe en suivant les instructions appropriées dans ce mode d'emploi.</li> </ul>
	<ul style="list-style-type: none"> <li>■ Les lames sont tordues.</li> </ul>	<ul style="list-style-type: none"> <li>■ Remplacez les lames de coupe tordues en suivant les instructions de la section de ce mode d'emploi intitulée « <b>REPLACEMENT DES LAMES DE COUPE</b> ».</li> </ul>
	<ul style="list-style-type: none"> <li>■ Le châssis n'est pas de niveau, ce qui produit des hauteurs de coupe différentes entre les lames.</li> </ul>	<ul style="list-style-type: none"> <li>■ Mettez le châssis de la tondeuse de niveau en suivant les instructions de la section de ce mode d'emploi intitulée « <b>MISE À NIVEAU DU CHÂSSIS</b> ».</li> </ul>
La hauteur de coupe réelle de l'herbe n'est pas alignée sur la hauteur sélectionnée.	<ul style="list-style-type: none"> <li>■ Les écrous de fixation du châssis sont desserrés sur la biellette de suspension.</li> </ul>	<ul style="list-style-type: none"> <li>■ Suivez les instructions de la section de ce mode d'emploi intitulée « <b>MISE À NIVEAU DU CHÂSSIS</b> » afin de pouvoir réaliser le réglage correct d'avant en arrière pour le châssis de la tondeuse, et serrez de façon sécurisée les quatre écrous de fixation de la biellette de suspension (deux de chaque côté).</li> </ul>
	<ul style="list-style-type: none"> <li>■ Le châssis est endommagé ou très usé.</li> </ul>	<ul style="list-style-type: none"> <li>■ Suivez les instructions de la section de ce mode d'emploi intitulée « <b>RETRAIT DU CHÂSSIS</b> » pour remplacer le châssis de la tondeuse.</li> </ul>

PROBLÈME	CAUSE	SOLUTION
La tondeuse ne déchiquette pas correctement.	■ Des déchets d'herbe coupée mouillés adhèrent au-dessous du châssis.	■ Attendez que l'herbe sèche avant de la tondre.
	■ La tondeuse est paramétrée pour couper trop d'herbe à la fois.	■ Élevez la hauteur de coupe du châssis.
Vibrations excessives.	■ Les lames de coupe ne sont pas assez serrées.	■ Serrez le boulon de fixation de la lame au couple recommandé : 50-55 Nm / 36-41 pi-lb.
	■ Les lames sont tordues.	■ Remplacez les lames de coupe tordues en suivant les instructions de la section de ce mode d'emploi intitulée « <b>REMPLACEMENT DES LAMES DE COUPE</b> ».
	■ Le châssis n'est pas de niveau.	■ Mettez le châssis de la tondeuse de niveau en suivant les instructions de la section de ce mode d'emploi intitulée « <b>MISE À NIVEAU DU CHÂSSIS</b> ».
	■ Les écrous de fixation du châssis sont desserrés sur la biellette de suspension.	■ Utilisez une clé à fourche de 18 mm / 23/32 po (non fournie) pour serrer les quatre écrous de fixation de la biellette de suspension (deux pour chaque côté).
	■ Le châssis est paramétré pour couper trop d'herbe à la fois.	■ Élevez la hauteur de coupe du châssis.
Il reste de l'herbe ou des débris sur le sol après le passage de la tondeuse.	■ Le châssis est paramétré pour couper trop d'herbe à la fois lorsque l'herbe est haute.	■ Commencez par une hauteur de coupe élevée et réduisez la hauteur jusqu'à ce que le résultat de la tonte désiré ait été atteint. L'herbe de plus de 152 mm / 6 po de haut doit être tondue deux fois, la deuxième fois à une hauteur de coupe inférieure.
	■ L'herbe est mouillée.	■ Ne tondez pas lorsque l'herbe est mouillée. Attendez que l'herbe soit sèche avant de la tondre.
	■ La vitesse de conduite est élevée.	■ Ralentissez la vitesse de conduite.
	■ La vitesse de rotation de la lame est basse.	■ Accélérez progressivement la vitesse de rotation de la lame.
L'autonomie de fonctionnement de la tondeuse avec les piles incluses est courte.	■ Le terrain sur lequel se trouve la pelouse, l'état de l'herbe, le réglage de la hauteur de coupe, la vitesse de conduite, la vitesse de la lame, etc. affectent considérablement l'autonomie de fonctionnement.	■ Reportez-vous au chapitre intitulé « <b>CONSEILS POUR PROLONGER L'AUTONOMIE DE FONCTIONNEMENT</b> » pour obtenir des instructions à ce sujet.
La tondeuse n'avance pas en ligne droite.	■ La pression des pneus est différente pour les roues de gauche et de droite.	■ Vérifiez la pression de l'air et ajustez la pression d'air dans les pneus des deux roues arrière conformément aux instructions de la section de ce mode d'emploi intitulée « <b>CONTRÔLE DE LA PRESSION D'AIR DES PNEUS</b> ».
La pédale de frein de stationnement ne peut pas être relâchée de la position de stationnement, ou elle rebondit avec du retard.	■ La trajectoire de la pédale de frein de stationnement est obstruée par des débris.	■ Inspectez et jetez les débris le cas échéant.





PROBLÈME	CAUSE	SOLUTION
La tondeuse ne peut pas être chargée par le biais du port de charge, et le voyant indicateur de l'état de charge de la tondeuse brille continuellement en rouge.	<ul style="list-style-type: none"> <li>La fiche du chargeur n'est pas insérée correctement dans le port de charge de la tondeuse.</li> </ul>	<ul style="list-style-type: none"> <li>Reconnectez la fiche du chargeur pour voir si la tondeuse peut être chargée normalement.</li> </ul>
	<ul style="list-style-type: none"> <li>Il n'y a pas de courant électrique dans les prises de courant murales.</li> </ul>	<ul style="list-style-type: none"> <li>Aucune action n'est nécessaire. Attendez que le courant revienne.</li> </ul>
	<ul style="list-style-type: none"> <li>Dysfonctionnement du chargeur.</li> </ul>	<ul style="list-style-type: none"> <li>Veillez contacter le service après-vente d'EGO et faire contrôler et/ou réparer le chargeur, si nécessaire, par un technicien de maintenance qualifié.</li> </ul>
	<ul style="list-style-type: none"> <li>Le port du chargeur sur la tondeuse est défectueux.</li> </ul>	<ul style="list-style-type: none"> <li>Veillez contacter le service après-vente EGO et faire effectuer les réparations par un technicien de maintenance qualifié.</li> </ul>
Le temps de charge par le biais du port de charge de la tondeuse est trop long.	<ul style="list-style-type: none"> <li>Le chargeur n'est pas approprié.</li> </ul>	<ul style="list-style-type: none"> <li>Nous recommandons l'utilisation d'un chargeur spécifié par EGO pour charger directement la tondeuse électrique à siège.</li> </ul>
La pile ne peut pas être chargée complètement par le biais du port de charge de la tondeuse.	<ul style="list-style-type: none"> <li>Défaut de fonctionnement du micrologiciel de la tondeuse, ou panne du bloc-piles ou du chargeur.</li> </ul>	<ul style="list-style-type: none"> <li>Réinitialisez le chargeur en le débranchant et en attendant au moins 1 min. Rebranchez ensuite la fiche dans la source d'alimentation électrique. Si cela ne résout pas le problème, appelez le centre de service à la clientèle d'EGO.</li> </ul>
Il n'est pas possible de faire démarrer la tondeuse après l'avoir nettoyée.	<ul style="list-style-type: none"> <li>Nettoyage incorrect, par exemple, nettoyage avec de l'eau sur les composants électriques, l'écran ACL, etc.</li> </ul>	<ul style="list-style-type: none"> <li>Suivez les instructions de la section intitulée « <b>MAINTENANCE GÉNÉRALE</b> » pour nettoyer correctement la tondeuse.</li> </ul>
		<ul style="list-style-type: none"> <li>S'il pleut accidentellement sur la tondeuse, laissez-la sécher pendant plus de 12 heures ou utilisez de l'air comprimé pour la sécher.</li> </ul>
Le châssis s'encombre rapidement.	<ul style="list-style-type: none"> <li>Le châssis n'a pas été correctement nettoyé après son utilisation précédente.</li> </ul>	<ul style="list-style-type: none"> <li>Nettoyez le châssis de la tondeuse après chaque utilisation en suivant les instructions de la section intitulée « Utilisation du port de lavage pour nettoyer le châssis ».</li> </ul>
La tondeuse perd facilement de la traction lorsqu'elle est conduite en montant une pente.	<ul style="list-style-type: none"> <li>Les pneus des roues arrière sont usés.</li> </ul>	<ul style="list-style-type: none"> <li>Faites appel à un service local pour remplacer les pneus des roues.</li> </ul>
	<ul style="list-style-type: none"> <li>Tonte sur une pente raide.</li> </ul>	<ul style="list-style-type: none"> <li>La tondeuse ne doit pas être utilisée pour tondre de l'herbe sur des pentes de plus de 15 degrés d'inclinaison.</li> </ul>
Lorsque la tondeuse est arrêtée sur une pente alors que la pédale de frein de stationnement est engagée, la tondeuse peut rouler vers le bas de la pente.	<ul style="list-style-type: none"> <li>Les composants du système de freinage sont excessivement usés en raison d'une utilisation incorrecte de la tondeuse.</li> </ul>	<ul style="list-style-type: none"> <li>Veillez contacter le service après-vente EGO et faire effectuer les réparations par un technicien de maintenance qualifié.</li> </ul>



PROBLÈME	CAUSE	SOLUTION
Il n'y a pas d'eau qui sort de l'orifice de lavage lorsque l'on tente de laver le châssis.	<ul style="list-style-type: none"> <li>Le raccord de fixation rapide de l'orifice de lavage n'est pas correctement monté sur l'orifice de lavage.</li> </ul>	<ul style="list-style-type: none"> <li>Rattachez le raccord de fixation rapide de l'orifice de lavage jusqu'à ce que vous entendiez clairement un déclic après avoir fermement poussé. Si cela ne fonctionne pas, appelez le Centre de service à la clientèle d'EGO.</li> </ul>
Un son anormal se fait entendre lorsque l'on pousse manuellement la tondeuse sans la mettre sous tension.	<ul style="list-style-type: none"> <li>Le son provient des aimants à l'intérieur du moteur d'entraînement.</li> </ul>	<ul style="list-style-type: none"> <li>Cette situation est normale, et aucune action n'est nécessaire.</li> </ul>
Le volant ne peut pas être tourné.	<ul style="list-style-type: none"> <li>L'ensemble de volant est obstrué par des débris.</li> </ul>	<ul style="list-style-type: none"> <li>Inspectez et jetez les débris le cas échéant.</li> </ul>
La tondeuse ne tourne pas à gauche/à droite lorsque le volant est tourné.	<ul style="list-style-type: none"> <li>Défaillance des composants électroniques ou mécaniques.</li> </ul>	<ul style="list-style-type: none"> <li>Contactez un technicien de maintenance qualifié pour la réparation.</li> </ul>
La tondeuse ne s'arrête pas lorsqu'on relâche la pédale d'accélérateur.	<ul style="list-style-type: none"> <li>Le chemin de retour de la pédale d'accélérateur est obstrué par des débris.</li> </ul>	<ul style="list-style-type: none"> <li>Inspectez et jetez les débris le cas échéant.</li> </ul>
	<ul style="list-style-type: none"> <li>Le bouton CCS est actionné involontairement pendant la conduite. La tondeuse est en mode de régulation de la vitesse</li> </ul>	<ul style="list-style-type: none"> <li>Vérifiez si l'icône de la fonction CCS est allumée sur l'écran ACL et quittez le mode CCS si nécessaire. Voir le chapitre intitulé « <b>UTILISATION DU SYSTÈME DE RÉGULATION DE LA VITESSE (CCS)</b> ».</li> </ul>
La fonction de régulation de la vitesse CCS ne peut pas être activée ou désactivée.	<ul style="list-style-type: none"> <li>Le bouton CCS n'est pas enfoncé correctement.</li> </ul>	<ul style="list-style-type: none"> <li>Appuyez sur le bouton CCS jusqu'à ce que l'icône CCS s'allume sur l'écran ACL ou disparaisse de l'écran ACL.</li> </ul>



## RÉFÉRENCE DE L'INDICATEUR D'ÉTAT DE FONCTIONNEMENT DE LA TONDEUSE

Affichage ACL	Description	Indicateur d'état de fonctionnement de la tondeuse	Indicateur sonore	Cause	Solution
	L'icône de la clé de sécurité clignote lorsque l'écran ACL affiche le « niveau de charge ».	ÉTEINT	Non	La clé de sécurité n'est pas insérée.	Insérez la clé de sécurité, puis enfoncez complètement la pédale de frein de stationnement et appuyez simultanément sur le bouton de mise sous tension/hors tension en le maintenant enfoncé pendant plus de trois secondes pour mettre la tondeuse en marche.
				Le boîtier du panneau de commande des touches est cassé.	Veillez contacter le centre de service à la clientèle d'EGO et faites effectuer les réparations par un technicien de maintenance qualifié.
	L'icône du frein de stationnement clignote lorsque l'écran ACL affiche le « niveau de charge ».	ÉTEINT	Non	La pédale de frein de stationnement n'est pas enfoncée.	Avec la clé de sécurité insérée, enfoncez complètement la pédale de frein de stationnement et appuyez sur le bouton de mise sous tension/hors tension en le maintenant enfoncé pendant plus de trois secondes pour mettre la tondeuse en marche.
	L'icône du frein de stationnement clignote lorsque l'écran ACL affiche l'interface opérateur.	ÉTEINT	Non	Appuyez sur la pédale d'accélérateur avant d'appuyer sur la pédale de frein de stationnement pour que le voyant de la tondeuse s'allume en vert.	Faites démarrer la tondeuse correctement en suivant les instructions de la section intitulée « <b>DÉMARRAGE DE LA TONDEUSE ÉLECTRIQUE À SIÈGE</b> ».
	L'icône du frein de stationnement s'allume	ÉTEINT	Non	La pédale de frein de stationnement est réglée dans la position de stationnement.	Relâchez-la avant de mettre la tondeuse en marche.
	L'icône du capteur de siège s'allume	ÉTEINT	Non	L'opérateur quitte le siège ou le système de verrouillage de sécurité du siège est déconnecté.	Si l'icône est toujours allumée alors que l'opérateur est assis sur le siège, cessez immédiatement d'utiliser la tondeuse et inspectez la connexion du siège. Si la connexion du siège avec la tondeuse est confirmée comme étant correcte, veuillez contacter un technicien de maintenance qualifié pour effectuer la réparation.



Affichage ACL	Description	Indicateur d'état de fonctionnement de la tondeuse	Indicateur sonore	Cause	Solution
	L'icône de l'interrupteur de prise de force clignote.	ÉTEINT	Non	Le fonctionnement du moteur de la lame a été interrompu et l'interrupteur de prise de force n'est pas paramétré dans la position de désactivation.	Avant de remettre la tondeuse en marche, poussez l'interrupteur de prise de force (en appuyant vers le bas) pour arrêter les moteurs des lames. Veuillez consulter la section intitulée « <b>RECHERCHE DE LA CAUSE DES PROBLÈMES</b> » de ce mode d'emploi pour référence.
	L'icône indiquant un compartiment des piles vide clignote.	ÉTEINT	Non	Une certaine pile en cours de décharge est en état de surintensité.	Aucune action n'est nécessaire. La tondeuse peut continuer à fonctionner si la capacité combinée des piles en Ah, à l'exclusion de la pile en état de surintensité, est égale ou supérieure à 15 Ah. Une fois que la pile en état de surintensité revient à la normale, elle recommence immédiatement à alimenter la tondeuse et l'icône disparaît.
	L'icône indiquant un compartiment des piles vide clignote.	ÉTEINT	Non	La capacité des piles n'est pas suffisante pour permettre de conduire la tondeuse afin d'aller couper de l'herbe.	Pour pouvoir faire démarrer cette tondeuse, des piles EGO de 15 Ah au total (2 piles BA4200/BA4200T) ou plus sont nécessaires. Pour obtenir la meilleure performance possible, nous recommandons l'utilisation de piles EGO avec un total de 30 Ah ou plus.
	L'icône de la température clignote.	ÉTEINT	Un bip	La tondeuse est en état de surchauffe.	Élevez la hauteur de coupe du châssis ou ralentissez la vitesse de conduite ou de rotation des lames afin de réduire la charge de la tondeuse. Faites une pause et attendez que la tondeuse refroidisse
				La tondeuse est trop froide.	Suivez les instructions de la section intitulée « <b>FONCTIONNEMENT PAR TEMPS FROID</b> ».

Affichage ACL	Description	Indicateur d'état de fonctionnement de la tondeuse	Indicateur sonore	Cause	Solution
	L'icône de température et l'icône de compartiment des piles occupé clignotent exactement en même temps.	ÉTEINT	Non	Le bloc-piles dans le compartiment des piles portant le numéro correspondant est en état de surchauffe.	<ol style="list-style-type: none"> <li>1. La tondeuse peut continuer à fonctionner si la capacité combinée des piles en Ah, à l'exclusion de la pile en état de surchauffe, est égale ou supérieure à 15 Ah. Une fois que la température de la pile en état de surchauffe redevient normale, cette pile recommencera immédiatement à alimenter la tondeuse en énergie électrique.</li> <li>2. Si la capacité combinée des piles en Ah est inférieure à 15 Ah, la tondeuse ne fonctionnera pas tant que plus de blocs-piles n'auront pas été insérés dans les compartiments des piles qui sont alors vacants.</li> <li>3. Réduisez la charge de la tondeuse en élevant la hauteur de coupe du châssis ou ralentissez la vitesse de conduite lorsque vous recommencez à l'utiliser.</li> </ol>
	L'icône d'alerte clignote	Clignote en rouge	Un bip	<p>Le moteur des lames est en état de surcharge.</p> <p>La goulotte de décharge latérale est encombrée par de l'herbe et des débris.</p> <p>Il y a une interférence entre la lame et le châssis de la tondeuse.</p>	<p>Élevez la hauteur de coupe du châssis ou ralentissez la vitesse de conduite pour réduire la charge de la tondeuse.</p> <p>Nettoyez la goulotte de décharge latérale après chaque utilisation.</p> <p>Contactez le centre de service à la clientèle d'EGO.</p>

Affichage ACL	Description	Indicateur d'état de fonctionnement de la tondeuse	Indicateur sonore	Cause	Solution
	<p>Les icônes de chaque compartiment des piles occupé et l'icône d'alerte clignotent toutes les secondes en même temps sur l'écran ACL.</p>	<p>Clignote en rouge</p>	<p>Vous continuerez à entendre des bips jusqu'à ce que l'interrupteur de prise de force ait été poussé vers le bas.</p>	<p>Les blocs-piles sont partiellement déchargés et la tondeuse est dans le mode de conduite dégradé.</p>	<p>Arrêtez alors de travailler et retournez dès que possible à l'endroit où vous pouvez recharger les piles.  <b>REMARQUE :</b> Lorsque la tondeuse est dans le mode de conduite dégradé, les lames passent automatiquement à la vitesse de rotation basse, et les signaux sonores continuent à retentir pendant ce temps. L'opérateur doit alors appuyer sur l'interrupteur de prise de force (en poussant vers le bas) pour arrêter les moteurs des lames. L'indicateur sonore cessera d'émettre des bips après l'arrêt des lames.</p>
	<p>L'icône de chaque compartiment de pile occupé et l'icône d'alerte clignotent toutes les demi-secondes.</p>	<p>Flashes red</p>	<p>Continue à émettre des bips.</p>	<p>Les blocs-piles sont presque complètement déchargés.</p>	<p>La tondeuse cessera de fonctionner immédiatement. L'opérateur doit transporter la tondeuse jusqu'à la zone de charge des piles la plus proche pour recharger les piles.</p>
	<p>L'icône du système de régulation de la vitesse clignote.</p>	<p>ÉTEINT</p>	<p>Non</p>	<p>La fonction CCS (système de régulation de vitesse) est défaillante.</p>	<p>La fonction CCS n'a pas pu être réglée lorsque la tondeuse roule à très basse vitesse ou en marche arrière.</p>
<p>s/o</p>	<p>s/o</p>	<p>ÉTEINT</p>	<p>Continue à émettre des bips.</p>	<p>La tondeuse est garée sur une pente et l'opérateur quitte le siège sans mettre la pédale de frein de stationnement en position activée pour le stationnement.</p>	<p>Réglez la pédale de frein de stationnement dans la position de stationnement. L'icône de frein de stationnement s'illuminera et l'indicateur sonore cessera d'émettre des bips.</p>

Affichage ACL	Description	Indicateur d'état de fonctionnement de la tondeuse	Indicateur sonore	Cause	Solution
ÉTEINT	Défaillance du port de charge	ROUGE constant	s/o	Il n'y a pas d'alimentation électrique.	Inspectez la prise murale pour déterminer si une tension de 120 V est fournie ou pour confirmer que la prise est en bon état.
		ROUGE constant	s/o	Problèmes électroniques, tels que : le port de charge est en circuit ouvert, le fusible est grillé, etc.	Veillez contacter le centre de service à la clientèle d'EGO et faites effectuer les réparations par un technicien de maintenance qualifié.

## RÉFÉRENCE DE CODE D'ERREUR

Description	Code d'erreur sur l'écran ACL	Indicateur sonore	Solution
Le moteur de la lame de gauche ne produit pas de rotation.	509	Un bip	Inspectez d'abord la lame. Utilisez une clé dynamométrique de 14 mm / 9/16 po (non fournie) pour serrer le boulon dans le sens des aiguilles d'une montre. Le couple recommandé pour le boulon de fixation de la lame est de 50-55 Nm / 36-41 pi-lb. Dans le cas contraire, contactez le service après-vente d'EGO et faites effectuer les réparations par un technicien de maintenance qualifié.
Le moteur de la lame de droite ne produit pas de rotation.	609	Un bip	

**AVIS :** Pour tout autre code d'erreur apparaissant sur l'écran ACL, qui peut indiquer une défaillance de l'ECI, une connexion desserrée, une défaillance du moteur d'entraînement, des moteurs de lame, etc., veuillez retirer toutes les piles et les réinsérer quelques minutes plus tard pour faire redémarrer la tondeuse. Si cela ne résout pas le problème, veuillez contacter le centre de service à la clientèle d'EGO et faites effectuer les réparations par un technicien de maintenance qualifié.

## GARANTIE LIMITÉE D'EGO

### CONDITIONS ET DURÉE DE LA POLITIQUE DE GARANTIE

Chervon North America, Inc. (« Chervon North America ») accorde la Garantie limitée suivante pour les produits EGO à l'acheteur initial de produits EGO.

La période de garantie détaillée de chaque produit EGO est indiquée en ligne à l'adresse <http://egopowerplus.com/warranty-policy>.

**Veillez contacter le Service à la clientèle d'EGO en téléphonant au 877-346-9876 (877-EGO-ZTRM) (appel gratuit)** à tout moment en cas de questions, si vous voulez vous prévaloir de la garantie ou si vous souhaitez obtenir une version sur papier de la garantie.

### GARANTIE LIMITÉE DE SERVICE APRÈS-VENTE

Les produits EGO sont garantis contre tout défaut de matériel ou de fabrication à partir de la date d'achat au détail originale et pendant la période de garantie applicable. Pour toute demande de garantie soumise correctement et dans les délais, si Chervon North America détermine qu'un produit est défectueux pendant la période de garantie, le produit sera réparé ou remplacé gratuitement, selon ce qui aura été déterminé par Chervon North America.

### COMMENT OBTENIR DE L'ASSISTANCE DANS LE CADRE DU SERVICE APRÈS-VENTE

Pour obtenir de l'assistance dans le cadre de la garantie (pendant la période de garantie applicable), veuillez contacter le service à la clientèle d'EGO en téléphonant au **877-346-9876 (877-EGO-ZTRM) (appel gratuit)**. Lorsque vous demandez de l'assistance dans le cadre de la garantie, vous devez présenter le reçu de vente original daté. Un centre de service après-vente agréé sera sélectionné pour évaluer et réparer le produit défectueux conformément aux conditions de garantie énoncées. Lorsque vous apportez votre produit au centre de service après-vente agréé, il se peut qu'une petite caution vous soit demandée lors du dépôt de votre outil. Cette caution est remboursable lorsque le service de réparation est considéré comme étant couvert par la garantie.

## LIMITATIONS ET EXCLUSIONS SUPPLÉMENTAIRES

Cette garantie limitée ne s'applique qu'à l'acheteur initial d'un produit à un revendeur agréé EGO, et elle ne peut pas être cédée. Les produits EGO ne sont pas considérés comme défectueux et la présente garantie ne s'applique pas lorsque le défaut invoqué est imputable à une cause autre que les défauts définis ci-dessus. Cette garantie est nulle et non avenue si le produit a été utilisé à des fins de location. La présente garantie ne s'applique pas aux dommages causés par un accident, un abus, une mauvaise utilisation, une altération, une modification, une réparation non autorisée, un contact avec un liquide, un incendie, un tremblement de terre ou toute autre cause externe ; par une utilisation du produit en dehors des instructions, spécifications ou directives d'EGO ; ou par un manquement à l'entretien ou à la maintenance convenable du produit. Cette garantie ne s'applique pas non plus aux dommages esthétiques, y compris, mais sans s'y limiter, les rayures ou les bosses, ainsi qu'aux défauts causés par l'usure normale ou autrement dus au vieillissement normal du produit.

CETTE GARANTIE EXPRESSE EST DONNÉE EN LIEU ET PLACE DE TOUTE AUTRE GARANTIE, EXPRESSE OU IMPLICITE, Y COMPRIS, MAIS SANS S'Y LIMITER, TOUTE GARANTIE DE QUALITÉ MARCHANDE OU D'ADÉQUATION À UN USAGE PARTICULIER, QUI EST REJETÉE. Toute garantie implicite, y compris la garantie de qualité marchande ou d'adéquation à un usage particulier qui ne peut être rejetée en vertu de la loi de l'État ou de la province est limitée à la période de garantie applicable définie au début de cet article. Le seul et unique recours en rapport avec l'achat, l'installation, l'utilisation et/ou la performance des produits EGO est la réparation ou le remplacement du produit selon la décision de Chervon North America. La responsabilité maximale de Chervon North America ne dépassera en aucun cas le prix d'achat payé pour le produit. CHERVON NORTH AMERICA NE SERA PAS RESPONSABLE ENVERS L'UTILISATEUR OU TOUTE AUTRE PERSONNE DES DOMMAGES CONSÉCUTIFS, ACCIDENTELS, SPÉCIAUX, EXEMPLAIRES, INDIRECTS OU PUNITIFS RÉSULTANT DE L'UTILISATION DES PRODUITS, Y COMPRIS, MAIS SANS S'Y LIMITER, LES PRÉJUDICES CORPORELS, LA MORT, LES DOMMAGES MATÉRIELS, LA PERTE DE BÉNÉFICES OU TOUT AUTRE DOMMAGE ÉCONOMIQUE. Cette garantie vous confère des garanties juridiques particulières, et vous pouvez aussi avoir d'autres droits, qui varient selon l'État ou la province. Étant donné que certains États et certaines provinces ne permettent pas de limitations quant à la durée d'une garantie implicite ou ne permettent pas l'exclusion ou la limitation des dommages indirects ou secondaires, ou le délai de prescription pour intenter certaines actions, il est possible que les limitations contenues aux présentes ne s'appliquent pas à consommateurs dans ces États ou provinces.

Cette garantie est soumise au droit du Michigan et doit être interprétée conformément au droit du Michigan sans tenir compte des principes de conflits de lois. Aucune action en justice ne pourra être intentée contre Chervon North America si elle n'est pas déposée dans un délai d'un (1) an après que le fondement de cette action en justice aura été connu, ou qu'il aurait dû l'être si une diligence raisonnable avait été exercée. Toute action non intentée dans les délais est réputée abandonnée.

Pour le service à la clientèle, contactez-nous en téléphonant au numéro suivant (appel gratuit) : **877-346-9876 (877-EGO-ZTRM)** ou **EGOPOWERPLUS.COM**.

EGO Customer Service,  
769 Seward Ave. NW, Suite 102,  
Grand Rapids, Michigan 49504.





# EGO™

POWER<sup>+</sup> ELECTRIC LAWN TRACTOR

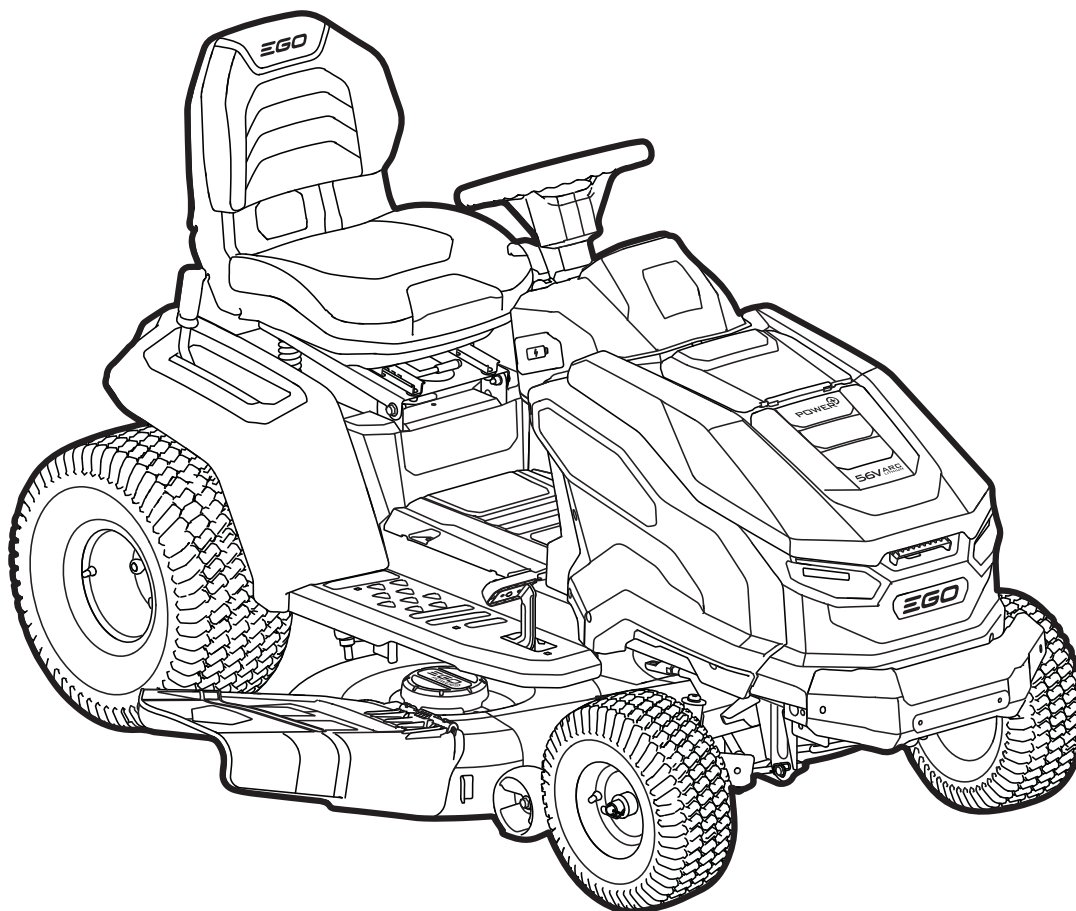

MANUAL DEL OPERADOR  
**TRACTOR CORTADOR DE  
CÉSPED ELÉCTRICO DE ION  
LITIO DE 56 V**

NÚMERO DE MODELO TR4200/TR4200-FC



**ADVERTENCIA:** Para reducir el riesgo de lesiones, el usuario debe leer y entender el manual del operador antes de utilizar este producto. Guarde estas instrucciones para referencia futura.

# ¡LEA TODAS LAS INSTRUCCIONES!



**LEA Y ENTIENDA  
EL MANUAL DEL OPERADOR**

## ÍNDICE

Símbolos de seguridad .....	161
Símbolos .....	162-163
Instrucciones de seguridad para el tractor cortador de césped eléctrico .....	164-167
Declaración de la FCC .....	168
Introducción .....	169
Especificaciones .....	169
Accesorios .....	170
Descripción .....	171-181
Ensamblaje .....	182-193
Utilización .....	194-211
Mantenimiento .....	212-226
Resolución de problemas .....	227-233
Referencia de indicadores de estado del tractor .....	234-237
Referencia de códigos de falla .....	237
Garantía Limitada de EGO .....	238-239

## SÍMBOLOS DE SEGURIDAD

La finalidad de los símbolos de seguridad es atraer la atención del usuario hacia posibles peligros. Los símbolos de seguridad y las explicaciones que los acompañan merecen que usted preste una atención detenida y logre una comprensión profunda. Las advertencias con símbolo no eliminan por sí mismas ningún peligro. Las instrucciones y las advertencias que dan no son sustitutos de las medidas adecuadas de prevención de accidentes.

**⚠ ADVERTENCIA:** Asegúrese de leer y entender todas las instrucciones de seguridad contenidas en este manual del operador, incluyendo todos los símbolos de alerta de seguridad, tales como “**PELIGRO**”, “**ADVERTENCIA**” y “**PRECAUCIÓN**”, antes de utilizar esta herramienta. Si no se siguen todas las instrucciones que se indican a continuación, es posible que el resultado sea descargas eléctricas, incendio y/o lesiones corporales graves.

Las definiciones que se ofrecen a continuación describen el nivel de gravedad de cada símbolo. Lea el manual y preste atención a dichos símbolos.

	Este es el símbolo de advertencia de seguridad. Se utiliza para advertirlo de los peligros de posibles lesiones personales. Cumpla con todos los mensajes de seguridad a continuación de este símbolo para evitar posibles lesiones o consecuencias fatales.
<b>⚠ PELIGRO:</b>	PELIGRO indica una situación de peligro que, de no evitarse, ocasionará la muerte o lesiones graves.
<b>⚠ ADVERTENCIA:</b>	ADVERTENCIA indica una situación potencialmente peligrosa que, de no evitarse, puede ocasionar la muerte o lesiones graves.
<b>⚠ PRECAUCIÓN:</b>	PRECAUCIÓN, se usa con el símbolo de advertencia de seguridad e indica una situación peligrosa que, de no evitarse, puede causar lesiones menores o moderadas.

## MENSAJES DE PREVENCIÓN DE DAÑOS E INFORMACIÓN

Estos mensajes ofrecen al usuario información e/o instrucciones importantes que hay que seguir para no causar daños al equipo u otros daños materiales. Cada mensaje va precedido por la palabra “**AVISO**”, como en el ejemplo que aparece a continuación:

**AVISO:** Es posible que ocurran daños al equipo y/o daños materiales si no se siguen estas instrucciones.

## SÍMBOLOS

Esta página muestra y describe los símbolos de seguridad que es posible que aparezcan en este producto. Lea, entienda y siga todas las instrucciones que se encuentran en la máquina antes de intentar ensamblarla y utilizarla.

	Alerta de seguridad	Precauciones que involucran la seguridad del operador
	Lea y entienda el manual del operador	Para reducir el riesgo de lesiones, el usuario debe leer y entender el manual del operador antes de utilizar este producto.
	Protección ocular	Use siempre anteojos de seguridad o gafas de seguridad con escudos laterales y una careta completa cuando utilice este producto.
	Realice mantenimiento de los dispositivos de seguridad	No abra ni retire los escudos de seguridad mientras el producto esté en funcionamiento
	ADVERTENCIA: Mantenga alejadas las manos y los pies	Para reducir el riesgo de lesiones, mantenga las manos y los pies alejados de las piezas que rotan. No utilice el producto a menos que la cubierta de descarga o la bolsa de pasto estén en su lugar correcto. Si hay piezas dañadas, reemplácelas de inmediato.
	PELIGRO: Mantenga alejados a los curiosos	No corte el césped cuando haya cerca niños u otras personas.
	No lleve nunca a niños en la máquina	No lleve nunca a niños u otras personas en la máquina, incluso cuando las cuchillas estén desactivadas.
	Mire hacia atrás cuando retroceda.	Mire siempre hacia abajo y hacia atrás antes de maniobrar en reversa o girar y mientras lo esté haciendo. Asegúrese de que los niños, las personas que estén presentes y los animales domésticos estén alejados del área.
	PELIGRO: Riesgo de pendiente pronunciada	Tenga precaución adicional en las pendientes. No corte el césped en pendientes de más de 15 grados. No utilice la máquina en pendientes cerca de agua abierta.
	PELIGRO: Objetos lanzados al aire	Retire los objetos que puedan ser lanzados al aire por la cuchilla en cualquier dirección, Use anteojos de seguridad.
	PELIGRO: No se precipite por el borde ni caiga al agua	Manténgase a una distancia de al menos dos anchuras de corte (7 pies) de cualquier zanja, desnivel o agua para evitar un accidente al precipitarse por el borde o caer al agua

	Símbolos de reciclaje	Este producto utiliza baterías de ion litio (ion Li). Es posible que las leyes locales, estatales o federales prohíban la eliminación de las baterías en la basura ordinaria. Consulte a su autoridad local de eliminación de residuos para obtener información sobre las opciones de reciclaje y/o eliminación disponibles.
IPXX	Grado de protección contra la penetración	Clasifica el grado de protección proporcionada por un recinto cerrado para equipos eléctricos.
V	Voltio	Tensión
	Corriente continua	Tipo o característica de corriente
mm	Milímetro	Longitud o tamaño
in.	Pulgada	Longitud o tamaño
Ft-lb	Pie-libra	Fuerza de torsión
Nm	Newton-metro	Fuerza de torsión
kg	Kilogramo	Peso
lbs	Libra	Peso
°C	Grados Celsius	Temperatura
°F	Grados Fahrenheit	Temperatura
MPH	Millas por hora	Velocidad
km/h	Kilómetros por hora	Velocidad
RPM	Revoluciones por minute	Velocidad rotacional
PSI	Libras por pulgada cuadrada	Intensidad de presión
kPa	Kilopascal	Intensidad de presión

**NOTA:** Consulte la sección “**CONOZCA LOS ÍCONOS E INDICADORES QUE APARECEN EN LA PANTALLA LCD**” para conocer los símbolos LCD adicionales y obtener instrucciones de utilización adicionales.

**⚠ ADVERTENCIA:** Para garantizar la seguridad y la confiabilidad, todas las reparaciones deberán ser realizadas por un técnico de servicio calificado.

# INSTRUCCIONES DE SEGURIDAD PARA EL TRACTOR CORTADOR DE CÉSPED ELÉCTRICO

**⚠ PELIGRO:** Esta máquina es capaz de amputar las manos y los pies y lanzar objetos al aire. Si no se siguen las siguientes instrucciones de seguridad, el resultado podría ser lesiones graves o la muerte.

## INFORMACIÓN GENERAL

- Lea, entienda y siga las instrucciones y advertencias que se encuentran en este manual y en la máquina y los aditamentos.
- Permita solo operadores que sean responsables, hayan recibido capacitación, estén familiarizados con las instrucciones y sean físicamente capaces de utilizar la máquina.
- No lleve pasajeros y mantenga alejadas a las personas que estén presentes.
- No utilice la máquina mientras esté bajo la influencia del alcohol o las drogas.
- Siga la recomendación del fabricante para los pesos y contrapesos de las ruedas.

## PREPARACIÓN ANTES DE LA UTILIZACIÓN

- Despeje el área de utilización de cualquier objeto que podría ser lanzado al aire por la máquina o que podría interferir con el funcionamiento de la misma.
- Mantenga el área de utilización despejada de todos los curiosos, en particular los niños pequeños. Pare la máquina y el aditamento (o los aditamentos) si cualquier persona entra al área.
- No utilice la máquina sin el recogedor de pasto entero, el conducto de descarga u otros dispositivos de seguridad instalados en la posición correcta y funcionando adecuadamente. Compruebe frecuentemente si hay señales de desgaste o deterioro y reemplace las piezas según sea necesario.
- Use equipo de protección personal adecuado, tal como anteojos de seguridad, protección de la audición y calzado de seguridad.

## UTILIZACIÓN

- Utilice la máquina únicamente con luz diurna o buena luz artificial.
- Evite los agujeros, surcos, baches, rocas u otros peligros ocultos. El terreno desigual podría voltear la máquina o hacer que el operador pierda el equilibrio o el apoyo de los pies.
- No ponga las manos ni los pies cerca de las piezas que estén rotando debajo de la máquina. Manténgalos alejados de la abertura de descarga en todo momento.
- No dirija el material descargado hacia ninguna persona. Evite descargar material contra una pared u obstrucción. Es posible que el material rebote de vuelta hacia el operador. Detenga la(s) cuchilla(s) cuando cruce superficies con grava.
- No deje desatendida una máquina que esté en funcionamiento. Estacione siempre en terreno nivelado, desacople el aditamento, active el freno de estacionamiento y pare el motor.
- No corte el césped en reversa, a menos que sea absolutamente necesario. Mire siempre hacia abajo y hacia atrás antes de retroceder y mientras retrocede.
- Evite cortar pasto mojado. El corte en superficies mojadas puede causar pérdida de control y hacer que las ruedas se hundan en el césped blando.
- Si se producen situaciones que no estén cubiertas en este manual, tenga cuidado y aplique un buen criterio. Contacte a Servicio al Cliente de EGO para obtener asistencia.



- Utilice la máquina solo con los paquetes de batería y los cargadores que se indican a continuación:

PAQUETE DE BATERÍAS	CARGADOR (cargue los paquetes de batería por separado)	CARGADOR (CARGUE A TRAVÉS DEL PUERTO DE CARGA)
BA1400, BA1400-FC, BA2800, BA2800-FC, BA4200, BA4200-FC, BA1400T, BA1400T-FC, BA2242T, BA2242T-FC, BA2800T, BA2800T-FC, BA3360T, BA3360T-FC, BA4200T, BA4200T-FC, BA4480T, BA4480T-FC, BA5600T, BA5600T-FC, BA6720T, BA6720T-FC	CH2100, CH2100-FC, CH3200, CH3200-FC, CH5500, CH5500-FC, CH7000, CH7000-FC, CH2800D, CH2800D-FC	CHV1600/CHV1600-FC, CH5500/CH5500-FC/ CH7000/CH7000-FC + ACA1000/ACA1000-FC

**NOTA:** Para arrancar este tractor, se requieren baterías EGO que totalicen 15 Ah (2 x BA4200/BA4200T) o más. Para obtener el mejor rendimiento, recomendamos el uso de baterías EGO que totalicen 30 Ah o más.

### INFORMACIÓN ESPECÍFICA SOBRE NIÑOS

- Pueden ocurrir accidentes trágicos si el operador no está alerta a la presencia de niños.
- Los niños son atraídos a menudo por la máquina y la actividad de corte de césped. No suponga nunca que los niños permanecerán donde usted los vio por última vez.
- Mantenga a los niños fuera del área de utilización y bajo el cuidado vigilante de un adulto responsable que no sea el operador. No lleve a niños en la máquina, incluso con la(s) cuchilla(s) desactivada(s). Los niños se podrían caer y resultar gravemente lesionados o interferir con el funcionamiento seguro de la máquina. Los niños a los que se haya dado paseos en el pasado podrían aparecer repentinamente en el área de corte para otro dar paseo en la máquina y ser atropellados en avance o reversa de la máquina.

### INFORMACIÓN ESPECÍFICA PARA PENDIENTES

**⚠ ADVERTENCIA:** Las pendientes son un factor importante relacionado con los accidentes. La utilización en pendientes requiere precaución adicional.

- Desplácese en la dirección recomendada en pendientes por el fabricante. Tenga precaución mientras utiliza la máquina cerca de desniveles.
- No utilice la máquina en ninguna situación en la que la tracción, la dirección o la estabilidad estén en cuestión. Las llantas podrían deslizarse incluso si las ruedas están detenidas.
- Mantenga siempre la máquina engranada cuando baje por pendientes. No vaya cuesta abajo por inercia.
- Evite arrancar y parar en pendientes. Evite hacer cambios repentinos de velocidad o dirección. Haga los giros de manera lenta y gradual.
- Tenga cuidado adicional mientras utiliza la máquina con un recogedor de pasto u otro(s) aditamento(s). Estos pueden afectar a la estabilidad de la máquina.

### ARRASTRE

- Utilice rampas de anchura completa para cargar y descargar una máquina para transportarla.

### TRANSPORTE

- La máquina es pesada y puede causar lesiones graves por aplastamiento. Tenga precaución adicional al cargar la máquina en un vehículo o remolque o descargarla del mismo.

- Utilice rampas de anchura completa para cargar la máquina en un remolque o camión.
- Utilice un remolque aprobado para transportar la máquina. Accione el freno de estacionamiento para fijar las palancas de dirección en la posición abierta y ponga el pedal del freno de estacionamiento en la posición de frenado. Sujete firmemente la máquina con dispositivos aprobados, tales como bandas, cadenas o correas.
- Se deben utilizar correas de amarre tanto delanteras como traseras y se deben dirigir hacia abajo y hacia fuera de la máquina.

**⚠ PELIGRO:** Tenga precaución extrema cuando cargue la máquina en un camión o remolque utilizando rampas. Existe la posibilidad de que se produzcan lesiones graves o muerte si la máquina se cae de las rampas.

**⚠ ADVERTENCIA:** El freno de estacionamiento no es suficiente para bloquear la máquina en la posición adecuada durante el transporte. Asegúrese de que la máquina esté bien sujeta al vehículo de transporte. Ponga siempre la máquina en reversa sobre el vehículo de transporte para evitar voltearla.

- No utilice esta máquina en caminos públicos.
- Consulte los reglamentos de tráfico locales y cumpla con ellos antes de transportar la máquina por carreteras.
- No remolque esta máquina, ya que es posible que cause daños al sistema de propulsión.
- Cargue la unidad en un camión o remolque conduciéndola para que suba por rampas de longitud adecuada utilizando una velocidad lenta. ¡No la levante! La máquina no está diseñada para ser levantada a mano.
- Cuando cargue o descargue esta máquina, no use más que el ángulo de operación máximo recomendado de 15 grados.

## REMOLCAJE

- **No remolque un carrito que exceda un peso rodante total de 600 lb (272 kg).** El peso del carrito y otras especificaciones se incluyen en el manual del propietario suministrado con su carrito.
- **Acople el carrito remolcado solo al enganche.** Riesgo de lesiones corporales o daños materiales.
- **No deje nunca que los niños u otras personas estén dentro del carrito remolcado ni sobre el mismo.** Riesgo de lesiones corporales.
- **No remolque en pendientes.** Es posible que el peso del carrito remolcado cause pérdida de tracción, pérdida de control y pérdida de la capacidad de detenerse cuando se remolque en una superficie inclinada.
- **Tenga siempre precaución adicional cuando remolque con su tractor.** Haga giros anchos para evitar torcerse. Tenga cuidado cuando cambie a reversa.
- **Conduzca a velocidad baja y deje distancia adicional para detenerse.**
- **No remolque cerca de zanjas, canales y otros peligros.** Hay riesgo de pérdida de tracción o control.
- **Siga todas las advertencias e instrucciones suministradas por el fabricante del carrito.** Si no se siguen todas las instrucciones, es posible que el resultado sea lesiones corporales o daños materiales.
- **Siga la recomendación del fabricante para los límites de peso del equipo remolcado y el remolcaje en pendientes.**

## SERVICIO DE AJUSTES Y REPARACIONES

**⚠ ADVERTENCIA:** Los componentes de la bolsa de pasto, la cubierta de descarga lateral y el inserto de trituración están sujetos a desgaste y daños, lo cual podría dejar al descubierto las piezas móviles o permitir que se lancen objetos al aire, con lo cual se podría aumentar el riesgo de lesiones. Por protección de seguridad, compruebe frecuentemente todos los componentes y reemplace inmediatamente los componentes dañados por piezas de repuesto idénticas, indicadas en este manual.

- Mantenga la máquina en buenas condiciones de funcionamiento. Reemplace las piezas desgastadas o dañadas. Compruebe periódicamente el motor y los frenos.
- Tenga precaución cuando haga servicio de ajustes y reparaciones de las cuchillas. Envuelva la(s) cuchilla(s) o use guantes. Reemplace las cuchillas dañadas. No repare ni altere la(s) cuchilla(s).
- Pare siempre el motor, retire la llave de seguridad y desinstale o desconecte los paquetes de batería antes de hacer servicio de ajustes y reparaciones, realizar limpieza o retirar material del tractor cortador de césped eléctrico.
- Después de golpear un objeto extraño, pare el motor, retire los paquetes de batería, deje que la cuchilla deje de rotar e inspeccione minuciosamente el tractor cortador de césped eléctrico para determinar si tiene algún daño. Repare el daño antes de utilizar el tractor cortador de césped eléctrico.
- Haga que el tractor cortador de césped eléctrico reciba servicio de ajustes y reparaciones por un técnico de reparaciones calificado que utilice solo piezas de repuesto idénticas. Esto garantizará que se mantenga la seguridad del tractor cortador de césped eléctrico.
- Siga las instrucciones para cambiar accesorios.
- Mantenga el tractor cortador de césped eléctrico libre de acumulación de grasa, suciedad y otros materiales posiblemente combustibles.
- Mantenga apretadas todas las tuercas, pernos y tornillos para asegurarse de que el tractor cortador de césped eléctrico esté en condiciones de funcionamiento seguro.
- No retire ni manipule indebidamente nunca los dispositivos de seguridad. Compruebe regularmente si funcionan correctamente. No haga nunca nada para interferir con la función prevista de un dispositivo de seguridad ni para reducir la protección ofrecida por el dispositivo de seguridad.
- Mantenga o reemplace las etiquetas de seguridad e instrucciones según sea necesario.
- Realice las recargas solo con el cargador especificado por el fabricante. Es posible que un cargador que sea adecuado para un tipo de paquete de batería cree un riesgo de incendio cuando se utilice con otro paquete de batería.
- No cargue el tractor cortador de césped eléctrico en la lluvia ni en lugares mojados
- No utilice el tractor cortador de césped eléctrico alimentado por baterías en la lluvia
- No lave el tractor cortador de césped eléctrico con una manguera; evite que entre agua en el motor y las conexiones eléctricas.
- Almacene el tractor cortador de césped eléctrico inactivo en un lugar interior. Cuando no se esté utilizando, el tractor cortador de césped eléctrico se deberá almacenar en un lugar interior, seco y cerrado con llave, y fuera del alcance de los niños.

## DECLARACIÓN DE LA FCC

1. Este dispositivo cumple con la Sección 15 de las reglas de la FCC.  
La operación de este dispositivo está sujeta a las dos condiciones siguientes:
  - 1) Este dispositivo no debe causar interferencia dañina.
  - 2) Este dispositivo debe aceptar cualquier interferencia que reciba, incluida la interferencia que pueda causar un funcionamiento no deseado.
2. Los cambios o las modificaciones que no estén expresamente aprobados por la parte responsable del cumplimiento podrían anular la autorización del usuario para operar el equipo.

**AVISO:** Este equipo se ha probado y ha demostrado que cumple con los límites para un dispositivo digital Clase B, de acuerdo con la Sección 15 de las reglas de la FCC. Estos límites están diseñados para ofrecer una protección razonable contra las interferencias dañinas en una instalación doméstica. Este equipo genera, usa y puede irradiar energía de radiofrecuencia y, si no se instala y se usa de acuerdo con las instrucciones, podría ocasionar interferencias dañinas para las comunicaciones por radio. Sin embargo, no se puede garantizar que no se vaya a producir este tipo de interferencias en una instalación en particular. Si el equipo efectivamente ocasiona interferencias dañinas en la recepción de radio o televisión, lo cual se puede determinar encendiendo y apagando el equipo, se recomienda al usuario que intente corregir la interferencia mediante alguna de las siguientes medidas: Reoriente o reubique la antena receptora. Aumente la distancia entre el equipo y el receptor. Conecte el equipo a un tomacorriente de un circuito diferente de aquel al que se encuentra conectado el receptor. Consulte con el distribuidor o con un técnico de radio y televisión experimentado.

**¡GUARDE ESTAS INSTRUCCIONES!** Consúltelas frecuentemente y úselas para instruir a otras personas que puedan utilizar este producto. Si le presta este producto a otra persona, préstele también estas instrucciones para evitar un uso incorrecto del producto y posibles lesiones.

## INTRODUCCIÓN

Felicitaciones por su selección de una nueva generación del tractor cortador de césped eléctrico de ion litio EGO de 56 V. Este tractor ha sido diseñado, concebido y fabricado para ofrecerle a usted la mejor confiabilidad y el mejor rendimiento posibles.

En el caso de que tenga cualquier problema que no pueda resolver fácilmente, sírvase contactar al centro de servicio al cliente de EGO llamando al 1-877-346-9876 (1-877-EGO-ZTRM).

Este manual contiene información importante sobre el ensamblaje, la utilización y el mantenimiento de manera segura de su tractor cortador de césped eléctrico. Léalo detenidamente antes de utilizar el producto. Mantenga este manual al alcance de la mano para poder consultarlo en cualquier momento.

SERIAL NUMBER \_\_\_\_\_ DATE D'ACHAT \_\_\_\_\_

LES NUMÉROS DE MODÈLE ET DE SÉRIE SONT INDIQUÉS SUR UNE ÉTIQUETTE ATTACHÉE SUR LE CÔTÉ DE LA ZONE DU REPOSE-PIEDS.

IL EST RECOMMANDÉ D'ENREGISTRER À LA FOIS LE NUMÉRO DE SÉRIE ET LA DATE DE L'ACHAT, ET DE GARDER CES INFORMATIONS EN LIEU SÛR EN VUE DE RÉFÉRENCE FUTURE. CONSERVEZ VOTRE REÇU.

## ESPECIFICACIONES

Tensión	56 V	
Tamaño de la plataforma	42 pulgadas (1067 mm)	
Tamaño de las ruedas (pulgadas)	Avant	15 x 6 – 6 pulgadas
	Arrière	20 x 10 – 8 pulgadas
Presión de las llantas frías	Avant	14 PSI (96,5 kPa)
	Arrière	22 PSI (151,7 kPa)
Velocidad de las cuchillas (RPM)	hasta 3000	
Velocidad de conducción máx. (MPH)	Marche ava	hasta 6 MPH (9,6 km/h)
	Marche arrière	hasta 3 MPH (4,8 km/h)
Ajuste de la altura de corte (12 posiciones)	1,5 – 4,5 pulgadas (38,1 – 114,3 mm)	
Peso de remolcaje máximo (peso de peaje total)	600 lbs (272 kg)	
Clasificación de protección contra la penetración	IPX4* (protección contra las salpicaduras de agua)	
Temperatura de carga recomendada	41 °F - 104 °F (5 °C - 40 °C)	
Temperatura de funcionamiento recomendada	32 °F - 104 °F (0 °C - 40 °C)	
Temperatura de almacenamiento recomendada	-4 °F - 158 °F (-20 °C - 70 °C)	
Peso (sin paquete de batería)	401 lbs (182 kg)	

\* **NOTA:** La clasificación IPX4 se basa en que la máquina y la batería se utilicen juntas como un sistema.

## ACCESORIOS

**⚠ ADVERTENCIA:** Las siguientes piezas están sujetas a desgastarse por causa del uso normal. Utilice únicamente las piezas de repuesto idénticas que se indican a continuación. Es posible que el uso de piezas que no cumplan con las especificaciones del equipo original cause un rendimiento inadecuado y ponga en peligro la seguridad.

NOMBRE DE LA PIEZA	NÚMERO DE MODELO
Conjunto de cuchilla	AB4200D
Conjunto de cuchillas embolsadoras	AB4201D
Tapón de trituración	AMP4200
Caja de carga*	AMG1000
Parasol*	AMS1000
Kit de embolsadora*	ABK4200T

\* **NOTA:** La caja de carga, la visera o el kit de embolsadora se deberán instalar en el tractor con el armazón para aditamentos XXXX

# DESCRIPCIÓN

## CONOZCA EL TRACTOR CORTADOR DE CÉSPED ELÉCTRICO (Fig. 1)

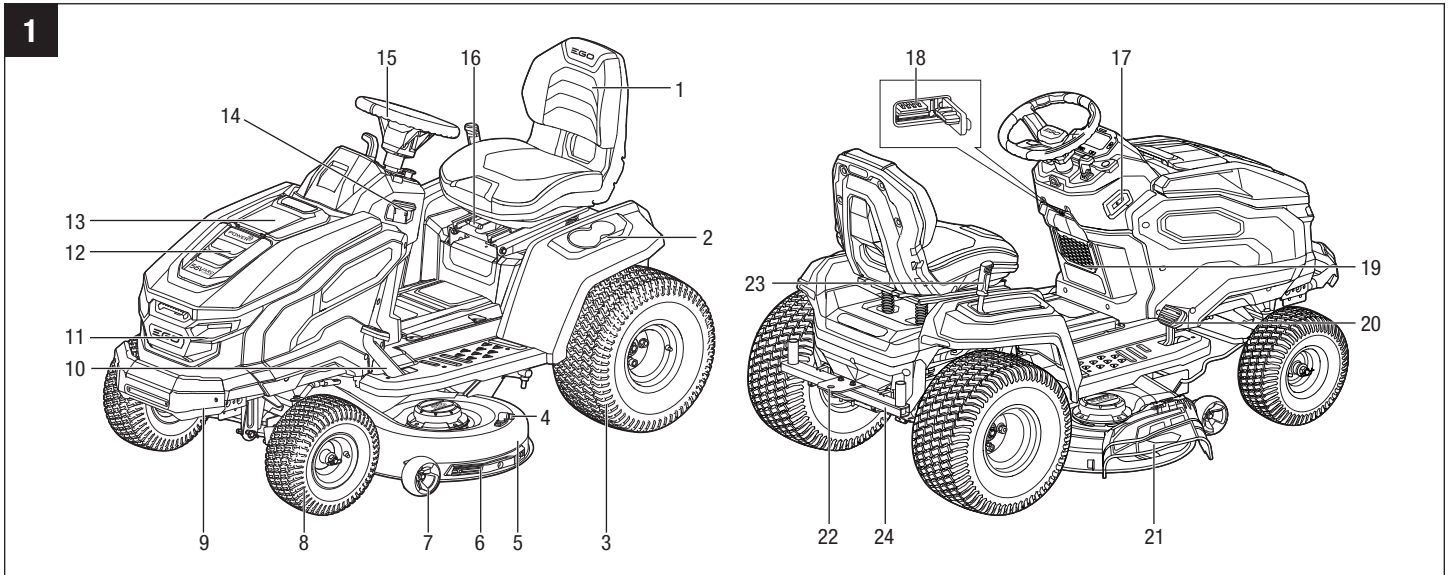

- |  |   |
|--|---|
| 1. Asiento                             | 13. Compartimiento de almacenamiento  |
| 2. Portavasos                          | 14. Palanca de fijación del freno de estacionamiento  |
| 3. Rueda trasera (rueda motriz) (x2)   | 15. Volante (Fig. 1a)   |
| 4. Puerto de lavado                    | 16. Palanca de ajuste de la posición del asiento  |
| 5. Plataforma                          | 17. Puerto de carga   |
| 6. Protector de la plataforma          | 18. Puerto USB  |
| 7. Rueda anticorte al ras (x2)         | 19. Canasta de almacenamiento   |
| 8. Rueda delantera (x2)                | 20. Pedal del acelerador  |
| 9. Defensa delantera                   | 21. Conducto de descarga lateral  |
| 10. Pedal del freno de estacionamiento | 22. Enganche  |
| 11. Luz LED delantera (x2)             | 23. Palanca de ajuste de la altura de la plataforma   |
| 12. Unidad de energía (Fig. 1b)        | 24. Estante para aditamentos (para instalar la caja de carga, el parasol o el kit de embolsadora) |



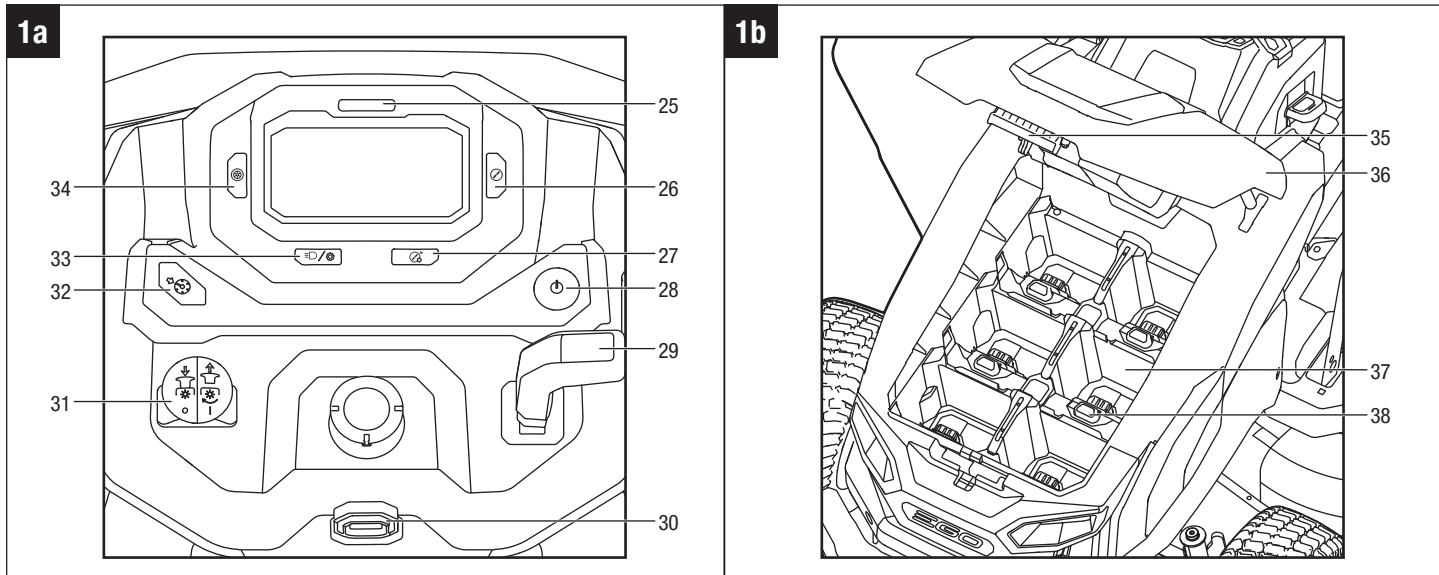

- 25. Indicador del estado del tractor
- 26. Botón de ajuste de la velocidad de las cuchillas
- 27. Botón de CORTE DE CÉSPED EN REVERSA
- 28. Botón de arranque/parada
- 29. Palanca de control de la dirección
- 30. Llave de seguridad
- 31. Interruptor de PTO

- 32. Botón del SCC
- 33. Botón de luces LED / Botón de Bluetooth
- 34. Botón de ajuste de la velocidad de conducción
- 35. Botón de liberación de la cubierta de la unidad de energía
- 36. Cubierta de la unidad de energía
- 37. Unidad de energía con seis compartimentos de batería
- 38. Botón de liberación de la batería

**⚠ ADVERTENCIA:** El uso seguro de este producto requiere entender la información que está en el producto y en este manual del operador, así como tener conocimiento del proyecto que se esté intentando realizar. Antes de utilizar este producto, familiarícese con todas las características de funcionamiento y todas las normas de seguridad.

### Llave de seguridad

La llave de seguridad se debe insertar antes de presionar el botón de arranque/parada para arrancar el tractor.

### Palanca de fijación del freno de estacionamiento

Jale hacia arriba la palanca de fijación del freno de estacionamiento mientras presiona completamente el pedal del freno de estacionamiento para bloquear el tractor en la posición estacionado.

### Pedal del freno de estacionamiento

- Jale hacia arriba la palanca de fijación del freno de estacionamiento mientras presiona completamente el pedal del freno de estacionamiento para bloquear el tractor en la posición de freno de estacionamiento.
- Presione de nuevo completamente el pedal del freno de estacionamiento para liberar el tractor de la posición de freno de estacionamiento y la palanca de fijación del freno de estacionamiento descenderá automáticamente.
- El pedal del freno de estacionamiento debe presionar o activar completamente en la posición de freno de estacionamiento antes de presionar el botón de arranque/parada para arrancar el tractor.
- Antes de conducir el tractor, presione completamente el pedal del freno de estacionamiento para hacer que el indicador de estado del tractor se ilumine en verde, lo cual significa que el tractor está listo para ser conducido.

**⚠ ADVERTENCIA: EL PEDAL DEL FRENO DE ESTACIONAMIENTO NO PUEDE REDUCIR LA VELOCIDAD DE CONDUCCIÓN. NO INTENTE NUNCA PRESIONAR EL PEDAL DEL FRENO DE ESTACIONAMIENTO PARA REDUCIR LA VELOCIDAD DE CONDUCCIÓN DURANTE LA CONDUCCIÓN. CUANDO EL PEDAL DEL FRENO DE ESTACIONAMIENTO SE PRESIONE PERO NO SE ACOPLA EN LA POSICIÓN DE FRENO DE ESTACIONAMIENTO, EL FRENO ELÉCTRICO YA NO SERÁ EFICAZ Y EL TRACTOR DEJARÁ DE MOVERSE SOBRE UNA SUPERFICIE PLANA. PERO SI ESTO OCURRE EN UNA PENDIENTE, ES POSIBLE QUE EL TRACTOR SE DESLICE HACIA ABAJO POR LA PENDIENTE UNA VEZ QUE SE LIBERE EL PEDAL DEL FRENO DE ESTACIONAMIENTO.**

**⚠ ADVERTENCIA: JALE HACIA ARRIBA LA PALANCA DE FIJACIÓN DEL FRENO DE ESTACIONAMIENTO Y PRESIONE INMEDIATAMENTE EL PEDAL DEL FRENO DE ESTACIONAMIENTO PARA ACOPLARLO EN LA POSICIÓN DE FRENO DE ESTACIONAMIENTO EN CASO DE QUE SE PRODUZCA UNA EMERGENCIA, EL TRACTOR SE DETENDRÁ INMEDIATAMENTE Y NO SE DESLIZARÁ HACIA ABAJO POR LA PENDIENTE.**

### Botón de arranque/parada

- Presione brevemente el botón de arranque/parada y luego la pantalla LCD mostrará el “calibre de combustible”.
- Con la llave de seguridad insertada, presione completamente el pedal del freno de estacionamiento y presione simultáneamente el botón de arranque/parada durante 3 segundos para arrancar el tractor, y entonces la pantalla LCD mostrará la interfaz del operador.
- Presione de nuevo el botón de arranque/parada durante 3 segundos y entonces la pantalla LCD se apagará.

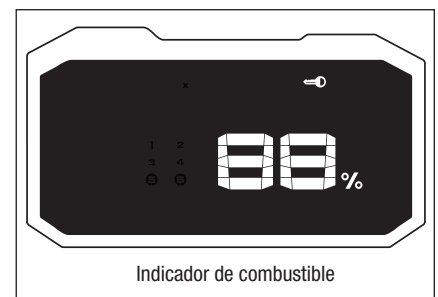

## Palanca de control de la dirección

- Empuje la palanca completamente hacia delante en la dirección “D” para conducir el tractor hacia delante.
- Jale la palanca completamente hacia atrás en la dirección “R” para conducir el tractor en reversa.
- Coloque la palanca en la posición neutral y el tractor no se podrá conducir.



**NOTA:** Cuando cambie entre avance y reversa durante la conducción, mueva la palanca de control de la dirección directamente de un extremo a otro sin parar en la posición neutral, ya que de lo contrario es posible que el tractor deje de moverse.

**AVISO:** Coloque siempre la palanca en la posición neutral position cuando el tractor deje de desplazarse, lo cual podría prevenir un arranque inesperado si se presiona accidentalmente el pedal del acelerador.

## Interruptor de PTO (interruptor de accionamiento por tracción)

Activa las cuchillas (enciende los motores de las cuchillas)

**AVISO:** No se recomienda encender los motores de las cuchillas cuando estas estén bajo una carga pesada. Suba la plataforma y re arranque los motores de las cuchillas.

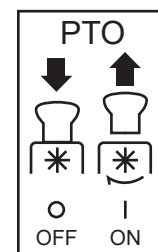

## Volante

Controla la dirección de conducción del tractor.

## Pedal del acelerador

Arranca/detiene el desplazamiento del tractor y controla la velocidad de conducción del tractor.

## Palanca de ajuste de la posición del asiento

Utilice esta palanca para mover el asiento de cojín alto hacia detrás y hacia delante hasta la posición deseada.

## Palanca de ajuste de la altura de la plataforma

La palanca de ajuste de la altura de la plataforma-suba y baja la plataforma de corte.

## Rueda anticorte al ras

Impide que la plataforma entre en contacto con el terreno y corte al ras el césped cuando pase sobre un punto elevado.

## Conducto de descarga lateral

Permite que la cuchilla descargue el pasto cortado por la abertura de descarga lateral. El conducto de descarga lateral se instala en la fábrica.

## Enganche

Para remolcar carritos u otros aditamentos con ruedas. Consulte el capítulo “REMOLCAJE” que aparece anteriormente en este manual.

## Luces LED delanteras

Proporcionan iluminación para cortar el césped en condiciones de poca luz y para permitir que se vea el tractor.

## Portavasos, compartimiento de almacenamiento y canasta de almacenamiento

Permiten al operador guardar vasos y otros objetos personales.

## **Puerto de carga**

Cuando se utilice con el cargador CHV1600/CHV1600-FC o CH5500/CH5500-FC/CH7000/CH7000-FC + ACA1000/ACA1000-FC, usted puede cargar directamente las baterías montadas en el compartimiento de las baterías.

## **Puerto USB**

El puerto USB proporciona energía de carga de 5 V de CC hasta un consumo combinado de 1,5 A para su teléfono celular, reproductor de MP3 u otros dispositivos USB. Consulte el manual del propietario de su dispositivo para obtener los requisitos de carga específicos.

### **AVISO:**

- Si se intenta cargar dispositivos cuyo consumo combinado exceda 1,5 A, se podrían dañar el puerto USB y/o el tractor.
- El puerto USB no se puede alimentar cuando el tractor está en el modo de carga.
- Cierre la cubierta del puerto USB cuando no se esté utilizando, para proteger el puerto USB contra el agua, la humedad o el polvo.

## **FUNCIONES INTELIGENTES**

### **Botón de ajuste de la velocidad de conducción**

Este botón permite al operador seleccionar una velocidad de conducción cómoda. Para obtener más información, consulte la sección **“PERSONALIZACIÓN DE SUS AJUSTES DE CORTE DE CÉSPED Y CONDUCCIÓN”**.

### **Botón de ajuste de la velocidad de las cuchillas**

Permite al operador personalizar la velocidad de las cuchillas, dependiendo de las condiciones del pasto. Para obtener más información, consulte la sección **“PERSONALIZACIÓN DE LOS AJUSTES DE CORTE DE CÉSPED Y CONDUCCIÓN”**.

### **Botón de CORTE DE CÉSPED EN REVERSA**

Permite encender/apagar las cuchillas cuando el tractor se mueve en reversa. Para obtener más información, consulte la sección **“ACTIVACIÓN DE LAS CUCHILLAS MIENTRAS SE CONDUCE EN REVERSA”**.

### **Botón de luces LED / Botón de Bluetooth**

- Presione y mantenga presionado el botón para encender o apagar las luces delanteras.
- Presione y mantenga presionado el botón para conectar su dispositivo móvil al tractor a través de Bluetooth. Para obtener más información, consulte la sección **“UTILIZACIÓN DE LA APP EGO CONNECT CON SU TRACTOR”**.

### **Botón del SCC**

Para entrar y salir del SCC (Sistema de control de crucero) mientras se conduce hacia adelante.

### **Indicador de estado del tractor**

- La luz verde del indicador de estado del tractor significa que el tractor está listo para ser conducido.
- La luz indicadora de estado del tractor parpadeante en naranja significa que el firmware del tractor está siendo actualizado
- De lo contrario, es posible que el indicador de estado del tractor indique una falla en particular. Consulte las secciones **“REFERENCIA DE INDICADORES DE ESTADO DEL TRACTOR”** y **“REFERENCIA DE CÓDIGOS DE FALLAS”** para obtener más información.

## TECNOLOGÍA PEAK POWER™

Esta tecnología combina la potencia de hasta seis baterías EGO ARC Lithium™ de 56 V para producir la potencia y el rendimiento de un tractor de gasolina.

## App y Firmware EGO Connect

A diferencia de los tractores impulsados por gasolina, el tractor cortador de césped eléctrico EGO utiliza una avanzada computadora de a bordo para monitorear cada elemento de la máquina y asegurarse de que el tractor esté funcionando adecuadamente. Los ingenieros de EGO lanzan periódicamente actualizaciones del Firmware del tractor, un sistema operativo que ejecuta la computadora de a bordo. En muchos casos, el rendimiento de algún elemento del tractor se puede mejorar cambiando el código del firmware sin reemplazar las piezas físicas ni tener que visitar una estación de servicio.

Para asegurarse de que su tractor esté en el mejor estado posible, instale la app EGO Connect en su teléfono inteligente o tableta y compruebe periódicamente si hay actualizaciones del firmware disponibles. La app EGO Connect se puede descargar gratis de la tienda Apple App Store o Google Play.

Para obtener información sobre cómo emparejar su tractor cero con su teléfono inteligente o tableta, sírvase consultar el capítulo **“UTILIZACIÓN DE LA APP EGO CONNECT CON SU TRACTOR”**.

## Asistente en pendiente

Esta función ayuda al operador a arrancar y conducir de manera segura el tractor en una pendiente.

- Cuando el tractor deje de desplazarse por una pendiente, se suelte el pedal del acelerador y el operador esté fuera del asiento sin poner el pedal del freno de estacionamiento en la posición de freno de estacionamiento, el tractor se detendrá automáticamente en la pendiente utilizando la carga de la batería para alimentar el freno eléctrico. Mientras tanto, el indicador de audio emitirá pitidos intermitentes. El indicador de audio dejará de sonar en cuanto el pedal del freno de estacionamiento esté colocado en la posición de freno de estacionamiento.

**⚠ ADVERTENCIA: Ponga siempre el pedal del freno de estacionamiento en la posición de freno de estacionamiento cuando el tractor deje de desplazarse por una pendiente, ya que, de lo contrario, es posible que el tractor se deslice hacia abajo por la pendiente, ¡lo cual podrá causar daños graves al tractor o lesiones corporales graves!**

- Cuando reanude la conducción por una pendiente, desactive el pedal del freno de estacionamiento y presione inmediatamente el pedal del acelerador. De lo contrario, cuando se suelte el pedal del freno de estacionamiento pero no se presione el pedal del acelerador, es posible que el tractor se deslice hacia abajo por la pendiente y el indicador de audio no pitará.

## Modo de funcionamiento reducido

Cuando la carga de las baterías esté críticamente baja, el tractor se pondrá en el modo de funcionamiento reducido para conservar suficiente energía para desplazarse de vuelta al área de carga.

- Las cuchillas cambian a velocidad de rotación baja, a la cual solo se podría cortar una cantidad muy pequeña de pasto. Cuando se encuentre pasto alto y denso, las cuchillas dejarán de rotar. El indicador de audio sonará (pitará) intermitentemente.
- El indicador de estado del tractor parpadeará en verde cada segundo y tanto el indicador de alerta (energía baja) como el ícono de cada compartimiento de batería ocupado parpadearán.

El operador deberá:

- Empujar hacia abajo el interruptor de PTO para apagar los motores de las cuchillas. El indicador de audio dejará de sonar cuando los motores de las cuchillas se detengan.
- Deje de trabajar y vaya al área de carga lo antes posible. La distancia máxima que el tractor puede recorrer es de 0,6 millas (0,96 km).

Cuando la batería esté casi agotada, tanto el ícono de alerta (energía baja) como el ícono de cada compartimiento de batería ocupado parpadearán cada medio segundo. El tractor dejará de funcionar inmediatamente. El operador tendrá que transportar el tractor hasta el área de carga para cargarlo.

**AVISO:** Si se necesita empuje manual, asegúrese de que las baterías estén desconectadas del tractor y que el pedal del freno de estacionamiento se haya liberado de la posición de freno de estacionamiento.

### Sistema de enclavamiento de arranque de seguridad

El tractor está equipado con un sistema de enclavamiento de arranque de seguridad que consiste en la llave de seguridad, el botón de arranque/parada, el pedal del freno de estacionamiento, la palanca de control de la dirección, el pedal del acelerador, el interruptor del asiento y el puerto de carga.

El sistema de enclavamiento de arranque de seguridad está diseñado para proteger al operador y a las demás personas contra lesiones accidentales debidas a un arranque accidental del tractor.

**⚠ ADVERTENCIA:** Compruebe el sistema de enclavamiento de arranque de seguridad del tractor antes de utilizarlo. Este sistema es un dispositivo de seguridad importante del tractor. Deberá ser reparado inmediatamente si funciona incorrectamente: llame inmediatamente a un centro de servicio al cliente de EGO

**⚠ ADVERTENCIA:** El sistema de enclavamiento de arranque de seguridad no se debe desconectar ni puentear. Si se hace eso, el resultado podría ser que el tractor se ponga en funcionamiento inesperadamente y con ello cause lesiones corporales.

### Indicador de audio (pitidos)

El tractor cortador de césped eléctrico EGO está equipado con un indicador de audio que emitirá pitidos en ciertas situaciones. Este indicador sonará cuando:

- El tractor arranque normalmente y la pantalla LCD se ilumine con todos los íconos e indicadores. El indicador de audio sonará una vez.
- El tractor se apague normalmente. El pitido sonará una vez.
- Cuando comience a conducir en reversa o cambie el sentido de conducción de avance a reversa mientras esté conduciendo, el pitido sonará seis veces.
- Cuando la carga de batería disponible esté críticamente baja, el tractor se pondrá en el modo de funcionamiento reducido. Los pitidos seguirán sonando intermitentemente hasta que se presione hacia abajo el interruptor de PTO.
- Cuando el tractor esté sobrecargado o sobrecalentado, el pitido sonará una vez.
- Cuando se muestre cualquier falla en la pantalla LCD, el pitido sonará una vez.
- Si el tractor deja de desplazarse por una pendiente y el operador está fuera del asiento sin activar el freno de estacionamiento, los pitidos sonarán continuamente para recordar al operador que active el freno de estacionamiento por motivos de seguridad.
- Cuando entre o salga del SCC (Sistema de control de crucero), el pitido sonará dos veces.

## CONOZCA LOS ÍCONOS Y LOS INDICADORES DE LA PANTALLA LCD (Fig. 2)

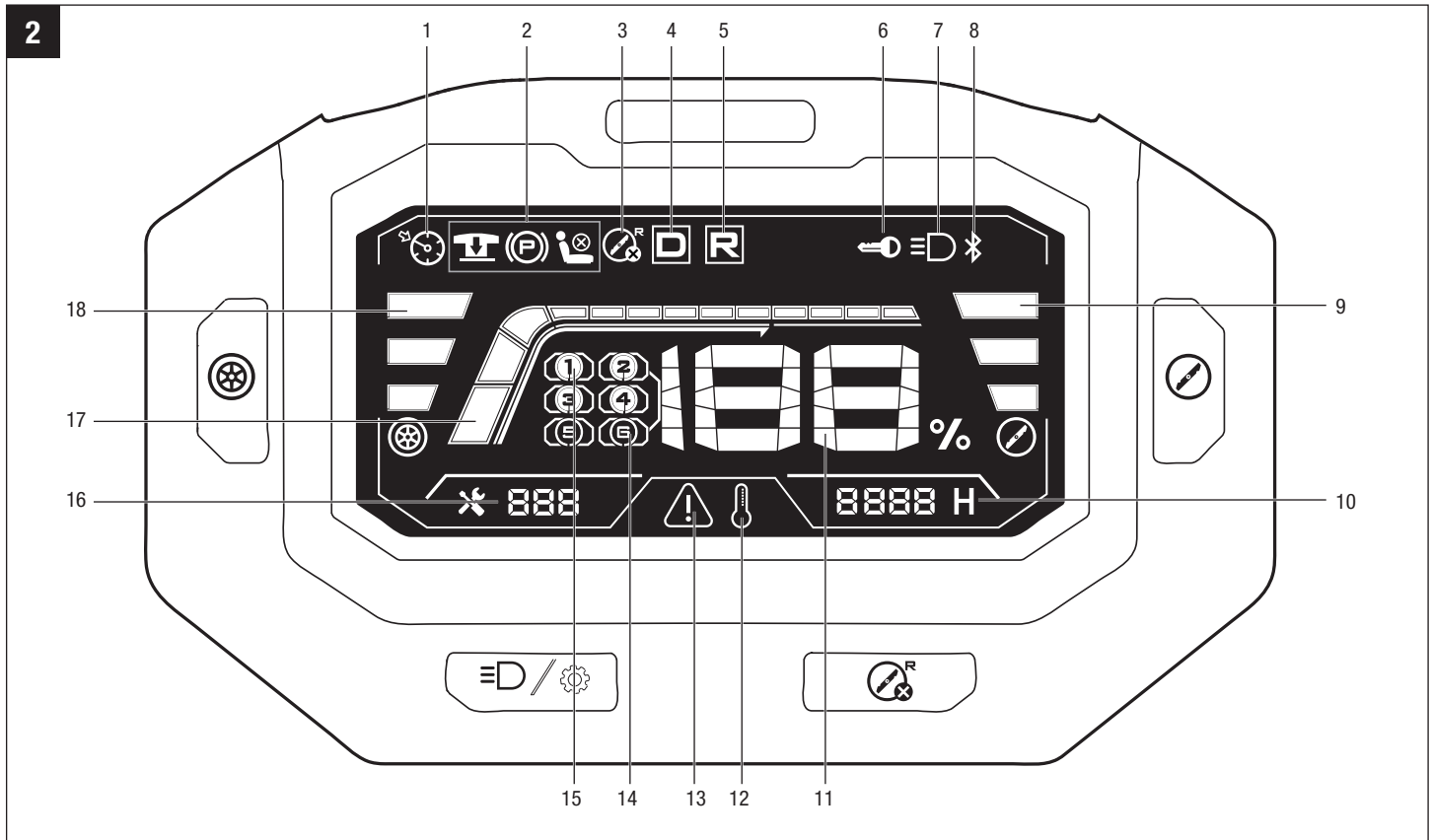



- |   |  |
|---|--|
| 1. Ícono del SCC                                    | 10. Contador de horas                          |
| 2. Indicador de estado del dispositivo de seguridad | 11. Indicador de combustible                   |
| 3. Ícono de CORTE DE CÉSPED EN REVERSA DESACTIVADO  | 12. Ícono de temperatura                       |
| 4. Ícono de avance                                  | 13. Ícono de alerta (sobrecarga/energía baja)  |
| 5. Ícono de reversa                                 | 14. Ícono de compartimiento de batería vacío   |
| 6. Ícono de llave de seguridad                      | 15. Ícono de compartimiento de batería ocupado |
| 7. Ícono de Luces LED                               | 16. Indicador de código de falla               |
| 8. Ícono de Bluetooth                               | 17. Indicador de carga de trabajo              |
| 9. Indicador de la velocidad de las cuchillas       | 18. Indicador de la velocidad de conducción    |



### **Ícono del SCC (Sistema de control de crucero)**

Se ilumina cuando el tractor continúa hacia delante a una velocidad establecida sin que sea necesario pisar el pedal del acelerador.

### **Indicador de estado del dispositivo de seguridad**

	Parpadea para indicar al operador que reajuste el interruptor de PTO.
	<ul style="list-style-type: none"> <li>▪ Se ilumina cuando el pedal del freno de estacionamiento se acopla en la posición de freno de estacionamiento.</li> <li>▪ Cuando la pantalla LCD solo muestra el “indicador de combustible”, el ícono parpadea como recordatorio para indicar al operador que presione el pedal del freno de estacionamiento para encender el tractor.</li> <li>▪ Cuando la pantalla LCD esté completamente iluminada, el ícono parpadeará como recordatorio para indicar al operador que presione el pedal del freno de estacionamiento con el fin de hacer que el indicador de estado del tractor muestre un verde constante antes de presionar el pedal del acelerador para conducir el tractor.</li> </ul>
	Se ilumina cuando el operador está fuera del asiento.

### **Ícono de avance**

Se ilumina al empujar hacia delante la palanca de control de la dirección, en la dirección “D”, para conducir hacia delante.

### **Ícono de reversa**

Se ilumina cuando la palanca de control de la dirección se jala en la dirección “R” para conducir en reversa.

**NOTA:** Cuando la palanca de control de la dirección se coloca en la posición neutral, el ícono de avance y el ícono de reversa parpadearán alternadamente.

### **Ícono de CORTE DE CÉSPED EN REVERSA APAGADO**

Se ilumina para indicar que los motores de las cuchillas no se podrían encender cuando el tractor se mueva en reversa.

### **Ícono de llave de seguridad**

- Se ilumina cuando la llave de seguridad está insertada correctamente.
- Parpadea como recordatorio para indicar al operador que inserte la llave de seguridad cuando la pantalla LCD muestre solo el “indicador de combustible”

### **Ícono de luces LED**

Se ilumina cuando las luces LED delanteras se han encendido.

### **Ícono de Bluetooth®**

Se ilumina cuando el tractor se conecta a un dispositivo móvil a través de Bluetooth. La marca denominativa y los logotipos de Bluetooth® son marcas registradas pertenecientes a Bluetooth SIG, inc., y cualquier uso de dichas marcas por EGO es bajo licencia.

### **Ícono de alerta (sobrecarga/energía baja)**

- Cuando el tractor esté sobrecargado, el indicador de alerta parpadeará cada segundo. Mientras tanto, el indicador de estado del tractor ubicado encima de la pantalla LCD parpadeará en ROJO cada segundo. El indicador de audio sonará una vez. Se recomienda que el operador suba la altura de corte de la plataforma para reducir la carga de trabajo del tractor.
- Cuando la carga de batería disponible sea demasiado baja, el tractor irá al modo de funcionamiento reducido. El ícono de alerta parpadeará cada segundo. Mientras tanto, los íconos de cada compartimiento de batería ocupado parpadearán cada segundo y el indicador de estado del tractor ubicado encima de la pantalla LCD parpadeará en ROJO cada segundo. El operador deberá dejar de trabajar y conducir hasta el área de carga de las baterías lo antes posible. Cuando la batería esté casi agotada, el ícono de alerta parpadeará cada medio segundo.

### **Ícono de temperatura**

- Cuando la batería esté sobrecalentada, el ícono de temperatura parpadeará cada segundo y el ícono de batería que representa la batería sobrecalentada parpadeará.
- Cuando el tractor esté fuera de la temperatura recomendada (sobrecalentado o demasiado frío), el ícono de sobrecalentamiento parpadeará cada segundo.
  - Cuando el tractor esté sobrecalentado, se recomienda que el operador reduzca la carga de trabajo del tractor subiendo la altura de corte de la plataforma o reduciendo la velocidad de las cuchillas/conducción para permitir que el paquete de batería o el tractor regresen al intervalo de temperatura normal.
  - Cuando el tractor esté demasiado frío, por favor, no haga intentos repetidos de arrancar el tractor que puedan dañar la máquina. Almacene siempre el tractor y las baterías en un entorno templado. Rearranque el tractor cuando se haya calentado.

### **Ícono de comportamiento de batería**

- Se ilumina cuando la batería esté insertada en el compartimiento de batería correspondiente.
- Cuando los Ah combinados de las baterías insertadas sean inferiores a 15 Ah, los íconos de compartimiento de batería de todos los compartimientos de batería vacíos parpadearán como recordatorio para indicar al operador que inserte más baterías en el compartimiento o los compartimientos de batería vacíos.

### **Para arrancar este tractor, se requieren baterías EGO que totalicen 15 Ah (2 X BA4200/BA4200T) o más. Para obtener el mejor rendimiento, recomendamos usar baterías EGO que totalicen 30 Ah o más.**

- Cuando se produzca sobrecorriente en una batería determinada durante la descarga de las baterías, el ícono del compartimiento de batería correspondiente parpadeará. El tractor puede seguir funcionando si la capacidad nominal en Ah de las baterías combinadas, excluida la batería con sobrecorriente, es igual o superior a 15 Ah. Una vez que la batería con sobrecorriente regrese al estado normal, participará inmediatamente en el suministro de energía al tractor y el ícono desaparecerá.
- Cuando la carga de batería disponible sea demasiado baja, el tractor irá al modo de funcionamiento reducido. Los íconos de compartimiento de batería correspondientes a todas las baterías insertadas correctamente, que están en la pantalla LCD, parpadearán para indicar al operador que regrese al área de carga lo antes posible. Cuando el tractor esté en el modo de funcionamiento reducido, las cuchillas se cambiarán automáticamente a velocidad de rotación baja.

- Cuando la batería esté casi agotada, los íconos de compartimiento de batería de todas las baterías insertadas correctamente parpadearán.

### **Contador de horas**

- Muestra el tiempo de conducción total del tractor, en horas. Utilice el contador de horas para determinar cuándo el tractor ha alcanzado los intervalos de servicio recomendados.
- El contador de horas no se puede reajustar.

### **Indicador de combustible**

Indica la capacidad de carga promedio de las baterías insertadas.

### **Indicador de código de falla**

El sistema de computadora de abordo tomará medidas para proteger al operador y la máquina cuando detecte un problema. Cuando actúe para apagar la máquina o un componente, indicará que se ha producido una falla y ese código de falla se mostrará en la pantalla de LCD. Sírvase consultar la sección “**REFERENCIA DE CÓDIGOS DE FALLA**” de este manual como referencia.

### **Indicador de carga de trabajo**

Indica la carga de trabajo actual del tractor.

## ENSAMBLAJE

**⚠ ADVERTENCIA:** Para prevenir arranques accidentales que podrían causar lesiones corporales graves, retire siempre el paquete de batería (los paquetes de batería) del producto cuando ensamble piezas, realice limpieza o efectúe mantenimiento.

**⚠ ADVERTENCIA:** Si hay piezas dañadas o si faltan piezas, no utilice este producto hasta que las piezas hayan sido reemplazadas. El uso de este producto con piezas dañadas o si le faltan piezas podría causar lesiones corporales graves.

**⚠ ADVERTENCIA:** No intente modificar esta cortadora de césped ni crear accesorios no recomendados para utilizarse con este producto. Cualquiera de dichas alteraciones o modificaciones constituye un uso incorrecto y podría provocar una situación peligrosa que cause lesiones graves.

## A. DESEMPAQUETADO

**⚠ ADVERTENCIA:** Para reducir el riesgo de lesiones o daños al tractor, no utilice un cuchillo para cortar las correas de nylon. Utilice tijeras o cortadores laterales.

**⚠ ADVERTENCIA:** Para reducir el riesgo de daños, quítese de las muñecas los relojes u otros artículos frágiles y valiosos. Hay un riesgo de contacto accidental con los elementos del armazón de acero.

### Herramientas necesarias:

- Tijeras o cortadores laterales (no se suministran)
- Dos llaves de combinación (suministradas)

1. Retire la cubierta de plástico del tractor.
2. Corte las correas de nylon, retire la caja de accesorios ubicada debajo de la parte trasera del tractor y luego abra la caja y saque las dos llaves de combinación ubicadas en su interior (Fig. 3a).
3. Utilice los extremos de 13 mm de la llave de combinación para retirar los 28 pernos que sujetan junto el armazón y el asiento (Fig. 3a), y luego retire el armazón y el asiento.

**NOTA:** Para simplificar y acelerar el proceso, utilice una llave de impacto con una bocallave de 1/2 pulgada (13 mm) (no suministrada).

3a

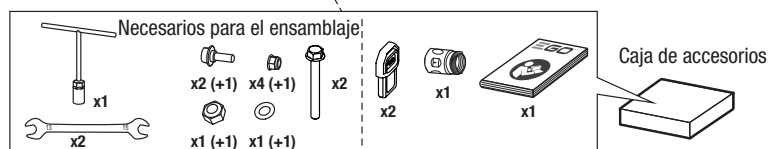
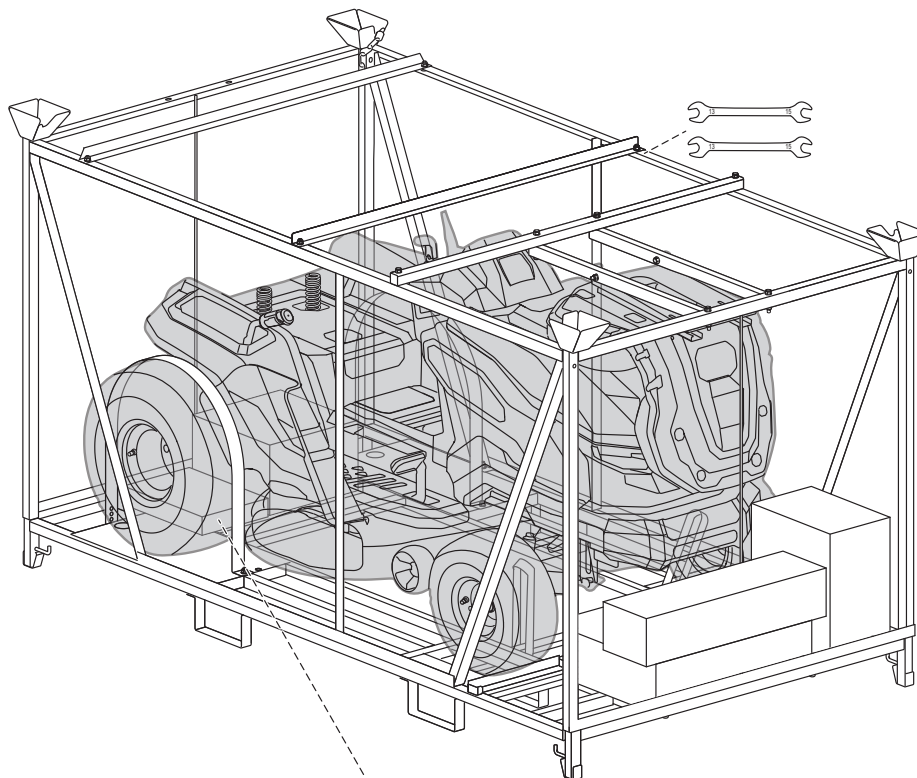

4. Corte las correas de nylon que sujetan las cajas y las ruedas (Fig. 3b).
  5. Saque la batería, el cargador, el armazón para aditamentos, el asiento y el volante con la tapa antipolvo (Fig. 3b).
  6. Retire y ponga a un lado todo el material de empaquetamiento y envoltura accesibles. No deseche el material de empaquetamiento hasta que haya inspeccionado minuciosamente el producto.
  7. Retire ambas calzas de rueda de delante de las ruedas. Es posible que necesite utilizar la llave de tuerca suministrada para hacer palanca en las calzas hasta retirarlas (Fig. 3b).
  8. Si hay una rampa de anchura completa disponible, posicónela contra el armazón inferior, cerca de las ruedas delanteras. No exceda el ángulo de funcionamiento máximo recomendado de 15°. El tractor se puede retirar del armazón sin una rampa. Dos pedazos de madera de 2x4 ayudan a reducir la “caída” desde el armazón inferior hasta el piso.
  9. Presione el pedal del freno de estacionamiento para liberarlo de la posición de freno de estacionamiento. Se requiere un esfuerzo significativo para liberar a mano el pedal del freno de estacionamiento. ¡Empuje con fuerza!
- ⚠ PRECAUCIÓN:** Objeto pesado. Se requiere empujar en equipo. Se necesitan al menos dos personas para empujar este tractor para separarlo del armazón de acero.

10. Agarre simultáneamente las esquinas traseras y las áreas alrededor del asiento del tractor a ambos lados y empuje lentamente el tractor para retirarlo del armazón de acero en dirección hacia delante (Fig. 3b).

**AVISO: EMPUJE EL TRACTOR SOLO HACIA DELANTE.** Si se jala el tractor hacia atrás del armazón de acero es posible que se causen daños a la plataforma de corte del tractor. ¡Retire siempre el tractor del armazón en dirección hacia delante!

**AVISO:** ¡El tractor se debe transportar sobre el armazón inferior en todo momento! ¡La carretilla elevadora no deberá entrar nunca en contacto directo con el tractor! Si se hace así, es posible que se causen daños. Recomendamos conservar el armazón inferior para facilitar el transporte del tractor más tarde para hacer servicio de ajustes y reparaciones.

11. Corte la correa de nylon que fija el conducto de descarga lateral una vez que el tractor esté en el piso.

**⚠ ADVERTENCIA:** No utilice este producto si cualquiera de las piezas ya está ensamblada en el producto cuando lo desempaque. Las piezas mostradas en la lista de empaquetamiento no son ensambladas en el producto por el fabricante y requieren instalación por el cliente. La utilización de un producto que pueda haber sido ensamblado incorrectamente podría causar lesiones corporales graves.

- Inspeccione minuciosamente el producto para asegurarse de que no se hayan producido roturas ni daños durante el envío.
- Si cualquier pieza está dañada o falta, sírvase contactar a un centro de servicio al cliente de EGO.

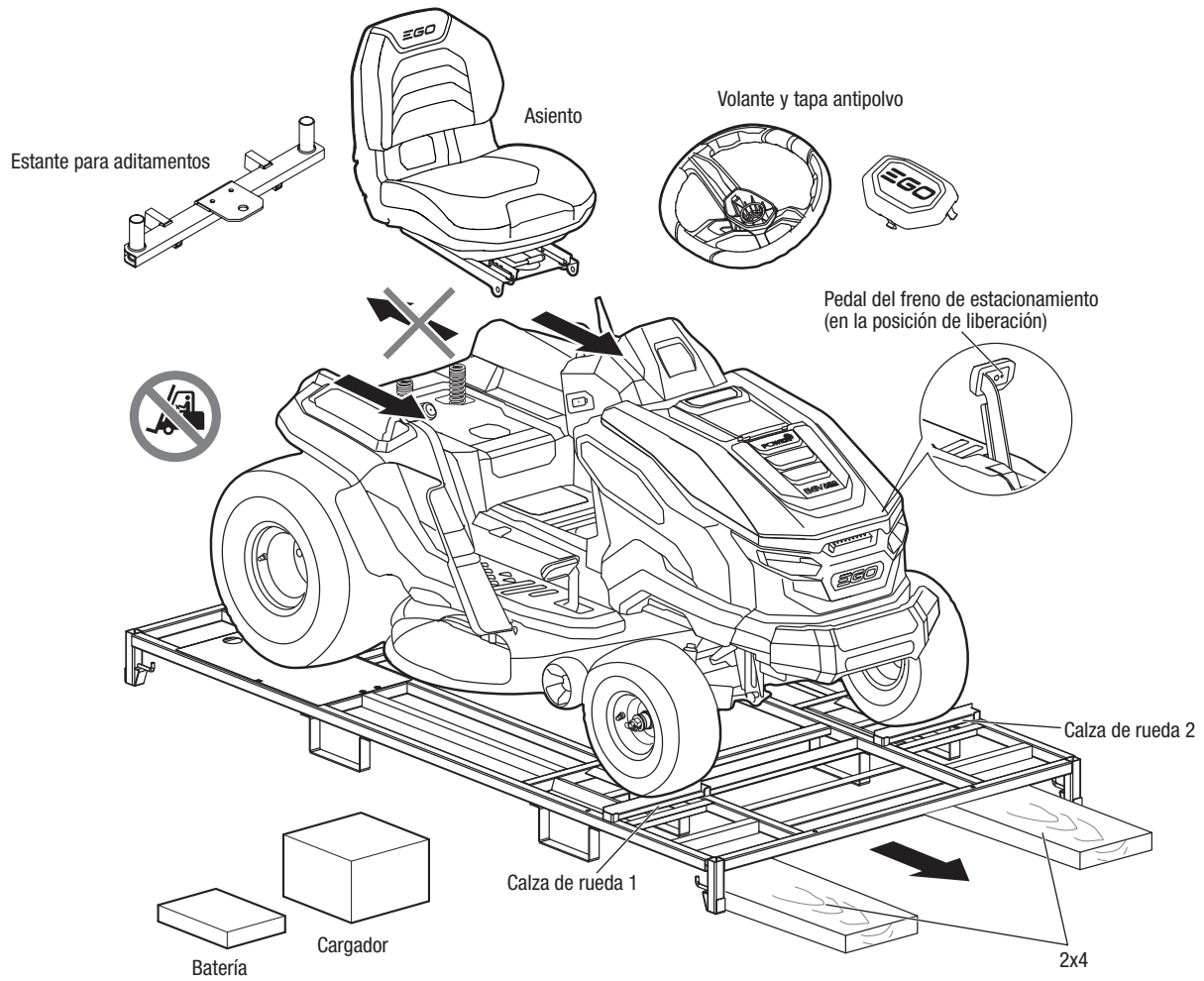

3b



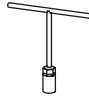
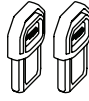

## LISTA DE EMPAQUE

NOMBRE DE LA PIEZA		FIGURA	CANTIDAD
Tractor cortador de césped eléctrico			1
Ensamblaje del asiento	Asiento		1
	Perno escalonado		2+1 de repuesto
	Tuerca M8		2+1 de repuesto
Ensamblaje del volante	Volante		1
	Arandela		1+1 de repuesto
	Tuerca M12		1+1 de repuesto
	Tapa antipolvo		1
Ensamblaje del estante para aditamentos	Estante para aditamentos		1
	Perno M8 x 70		2
	Tuerca M8		2
Llave de combinación			2

Llave de tubo de 18 mm		1
Llave de seguridad		2
Acoplador rápido del puerto de lavado		1
Manual del operador		1

## B. INSTALACIÓN DEL VOLANTE (FIG. 4)

**Herramientas necesarias (suministradas):** una llave de tubo de 18 mm

1. Saque la arandela y la tuerca de M8 la caja de accesorios y póngalas a un lado.
2. Con las ruedas del tractor apuntando directamente hacia delante, inserte el volante en la columna de la dirección, manteniendo la línea central apuntando directamente hacia delante y la sección plana orientada hacia el asiento.
3. Rote ligeramente el volante hasta que la ranura para engranaje del agujero de montaje esté alineada con el engranaje de la columna de la dirección.
4. Ensamble la arandela y la tuerca. Apriételas firmemente. La fuerza de torsión recomendada es de 29,5-33,2 pies-lb (40-45 Nm).
5. Acople adecuadamente a presión la tapa antipolvo sobre el volante.

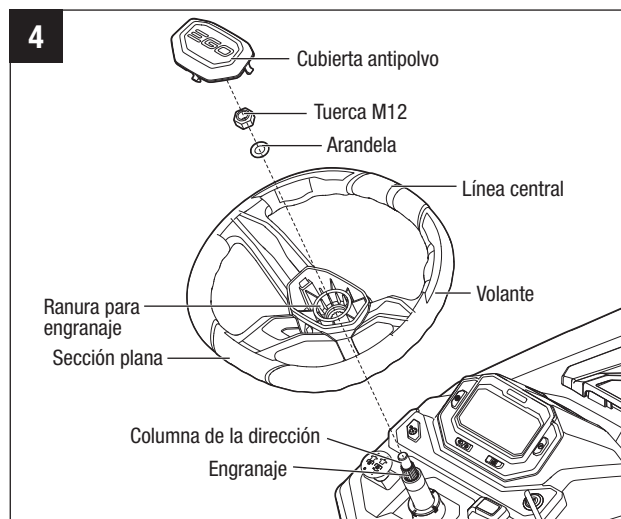

## C. INSTALACIÓN DEL ASIENTO (FIG. 5)

El tractor incorpora un sistema de enclavamiento de seguridad que detendrá los motores de propulsión y los motores de las cuchillas cuando el operador no esté sentado por cualquier motivo mientras el tractor esté en funcionamiento. Esto es un dispositivo de seguridad diseñado para impedir que el tractor se escape solo o que se produzcan enredos accidentales.

**Herramientas necesarias (suministradas):** dos llaves de combinación.

1. Saque los dos conjuntos de perno escalonado y M8 tuerca de la caja de accesorios y póngalos a un lado.
2. Acueste el asiento sobre su parte delantera y alinee los dos agujeros de montaje con los agujeros ubicados en la base de suspensión.
3. Inserte los dos conjuntos de perno y tuerca y apriételos firmemente utilizando las llaves de combinación. La fuerza de torsión recomendada es de 13,3-14,8 pies-lb (18-20 Nm).
4. Inserte el enchufe del cable en la toma ubicada en la parte inferior del asiento. Esto conecta el sistema de enclavamiento de seguridad.
5. Rote el asiento para acostarlo sobre la base de suspensión.

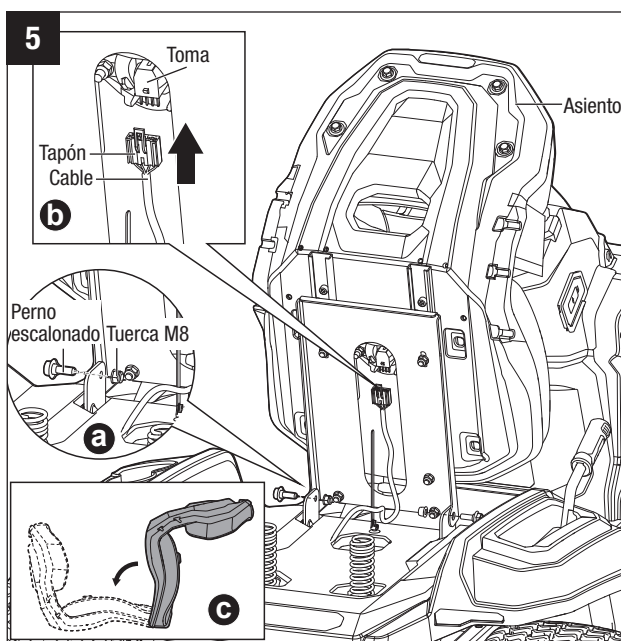

## D. INSTALACIÓN DEL ESTANTE PARA ADITAMENTOS (FIG. 6)

El estante para aditamentos se debe instalar antes de instalar la caja de carga, el parasol o el kit de embolsadora en el tractor. El estante para aditamentos proporciona agujeros de montaje para la instalación de estos accesorios. Instale el estante para aditamentos en el tractor de acuerdo con las necesidades que usted tenga.

**Herramientas necesarias (suministradas):** dos llaves de combinación.

1. Saque los dos conjuntos de pernos M8 x 70 y tuercas M8 de la caja de accesorios y póngalos a un lado.
2. Con los agujeros de montaje orientados hacia arriba, inserte los tubos cuadrados del estante para aditamentos en los agujeros cuadrados ubicados en la parte trasera del tractor (Fig. 6a).
3. Alinee los agujeros del estante para aditamentos con los agujeros del enganche y luego inserte los dos conjuntos de pernos y tuercas y apriételos firmemente utilizando las llaves de combinación (Fig. 6b).

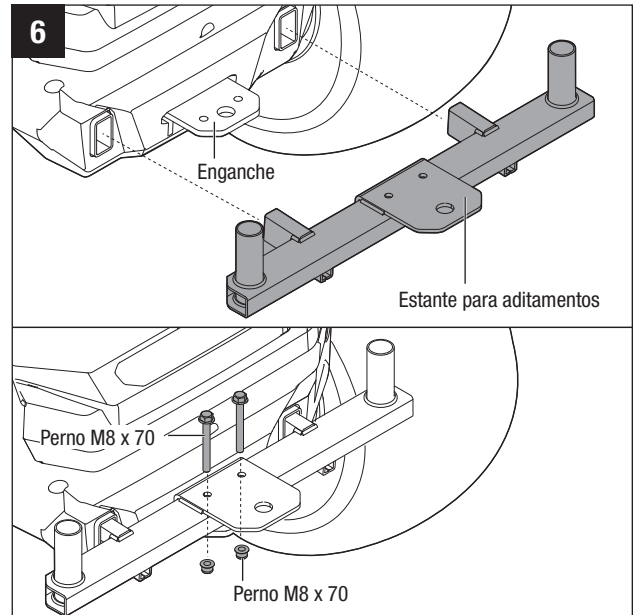

## E. COMPROBACIÓN DE LA PRESIÓN DE LAS LLANTAS (FIG. 7)

**Herramientas necesarias (no suministradas):** Manómetro para llantas, compresor de aire / inflador o bomba de bicicleta de servicio pesado.

Compruebe la presión de aire de todas las llantas antes de utilizar la máquina. Asegúrese de que las llantas estén infladas con la presión que se muestra a continuación.

Presión recomendada	
Ruedas delanteras	Ruedas traseras
14 PSI (96,5 kPa)	22 PSI (151,7 kPa)

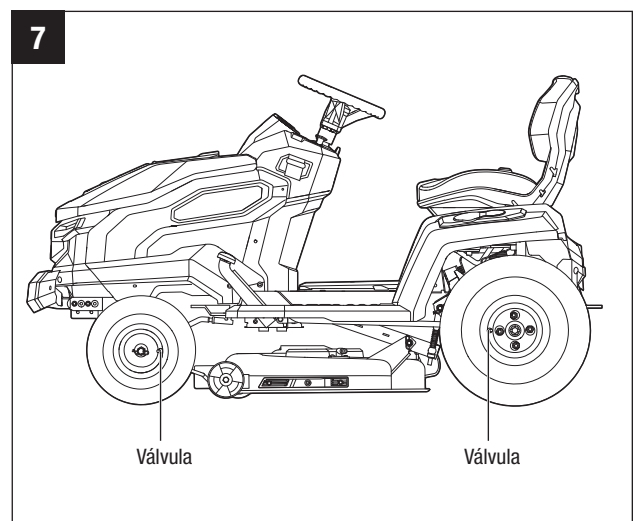

**⚠ ADVERTENCIA:** Compruebe minuciosamente la presión de las llantas mientras las infla. Demasiado aire en la llanta podría hacer que esta reviente y con ello causar lesiones corporales graves.

## F. REALIZACIÓN DE PRUEBAS DEL SISTEMA DE ENCLAVAMIENTO DE SEGURIDAD (FIG. 8)

Inspeccione todo el producto para determinar si hay piezas dañadas, si faltan piezas o si hay piezas flojas, tales como tornillos, tuercas, pernos, tapas, etc. Apriete firmemente todos los sujetadores y todas las tapas, y no utilice este producto hasta que todas las piezas que faltan o estén dañadas hayan sido reemplazadas.

El tractor incorpora un sistema de enclavamiento de seguridad que detendrá el motor de propulsión y los motores de las cuchillas cuando el operador deje de estar sentado por cualquier motivo mientras el tractor esté en funcionamiento. Esto es un dispositivo de seguridad diseñado para impedir que el tractor se escape solo o que se produzcan enredos accidentales. Compruebe el sistema para asegurarse de que esté funcionando correctamente.

### PARA PROBAR EL FUNCIONAMIENTO DE LAS CUCHILLAS

1. Posicione el tractor sobre una superficie nivelada.
2. Saque los paquetes de batería de la caja.
3. Inserte los paquetes de batería (Fig. 8a):
  - a. Desbloquee la cubierta de la unidad de energía agarrando el botón de liberación de la cubierta de la unidad de energía y presionándolo ligeramente hacia dentro.
  - b. Comience a levantar la cubierta de la unidad de energía hasta que la barra de resorte se acople y abra completamente la cubierta de la unidad de energía.
  - c. Inserte ambos paquetes de batería de la manera que se muestra en la ilustración hasta que queden audiblemente fijos en la posición correcta.
  - d. Cierre la cubierta.
4. Tome una de las llaves de seguridad y siéntese en el asiento del tractor (Fig. 8b).
5. Inserte la llave de seguridad en el tractor. Presione completamente el pedal del freno de estacionamiento con el pie y presione simultáneamente el botón de arranque/parada durante 3 segundos. La pantalla LCD se iluminará para indicar que el tractor está listo para ser utilizado (Fig. 8c).
6. Jale hacia arriba el interruptor de PTO para encender los motores de las cuchillas (Fig. 8c).
7. Levántese lentamente del asiento, pero no se baje del tractor. Los motores de las cuchillas se deberían parar.

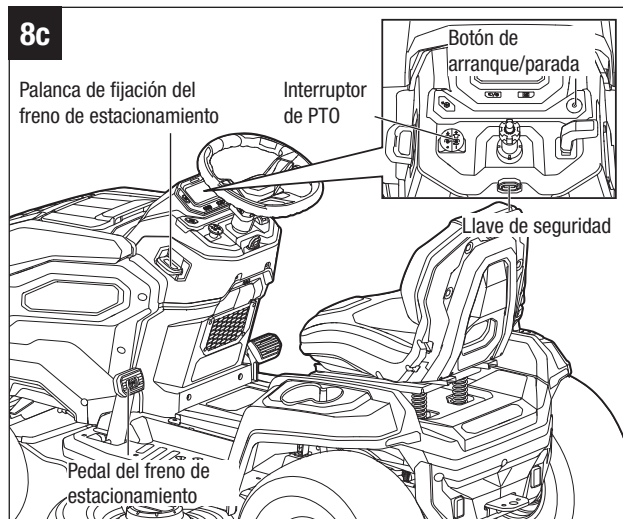
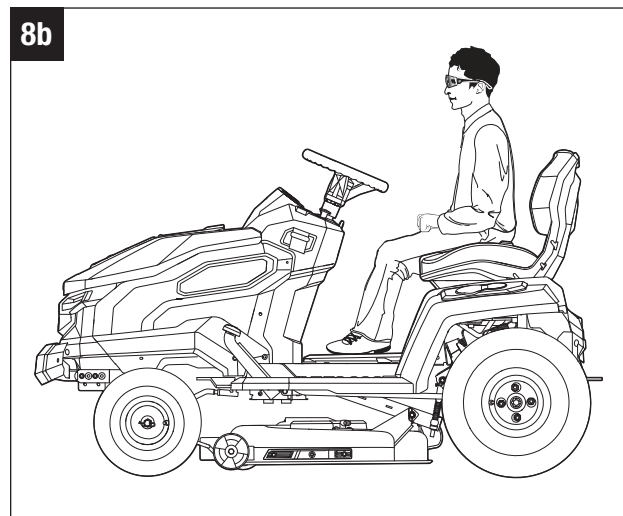
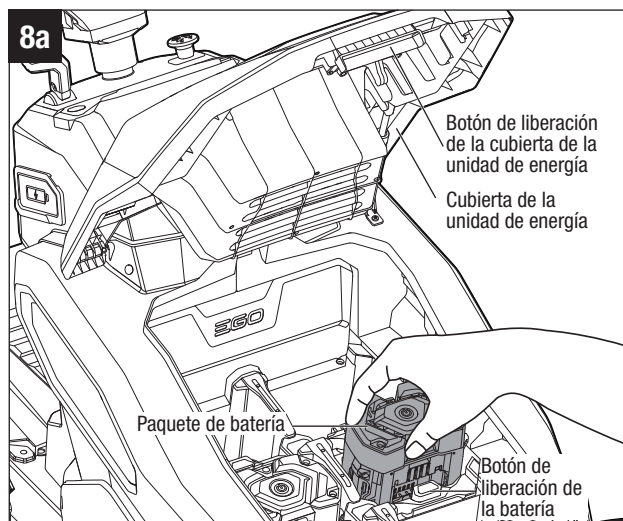

**AVISO:** Si el sistema de cuchillas de la plataforma no se detiene cuando el operador esté fuera del asiento:

- Empuje hacia abajo el interruptor de PTO para apagar los motores de las cuchillas.
- Con la palanca de fijación del freno de estacionamiento jalada hacia arriba, presione completamente el pedal del freno de estacionamiento para activar el freno de estacionamiento.
- Desconecte la llave de seguridad y los paquetes de batería.
- Levante la parte trasera del asiento y verifique que la toma y el enchufe estén conectados correctamente. Consulte el paso 4 del capítulo “**INSTALACIÓN DEL ASIENTO**”.

Si la causa no se puede determinar después de confirmar que el enchufe y la toma están conectados correctamente, contacte inmediatamente a su centro de servicio al cliente de EGO.

**⚠ ADVERTENCIA:** NO utilice el tractor hasta que el sistema de enclavamiento de seguridad haya sido reparado por un técnico de servicio calificado.

### PARA HACER UNA PRUEBA DE CONDUCCIÓN DEL TRACTOR

- Mientras está sentado en el tractor, asegúrese de que esté encendido (la pantalla LCD está iluminada) y (si está activado) desactive el freno de estacionamiento presionando completamente el pedal del freno de estacionamiento hasta que la palanca de fijación del freno de estacionamiento descienda (Fig. 8d).
- El indicador de estado del tractor se iluminará en verde, lo cual significa que el tractor está listo para ser conducido. Si no está iluminado, presione completamente el pedal del freno de estacionamiento y suéltelo para hacer que el indicador de estado del tractor se ilumine en verde (Fig. 8d).
- Presione el botón de ajuste de la velocidad de conducción varias veces para ajustar la velocidad de conducción al nivel más lento disponible (Fig. 8d).
- Presione el pedal del acelerador para conducir el tractor (Fig. 8e).

**Para conducir hacia delante:** empuje hacia delante la palanca de control de la dirección, en la dirección “D”.

**Para conducir en reversa:** jale hacia atrás la palanca de control de la dirección, en la dirección “R”.

- Mientras el tractor se esté moviendo, levántese lentamente del asiento. El sistema de propulsión debería detener el tractor.

**AVISO:** Si el sistema de propulsión no se detiene cuando el operador no está en el asiento:

- Suelte el pedal del acelerador para detener el tractor.
- Con la palanca de fijación del freno de estacionamiento jalada hacia arriba, presione completamente el pedal del freno de estacionamiento para activar el freno de estacionamiento.
- Desconecte la llave de seguridad y los paquetes de batería.

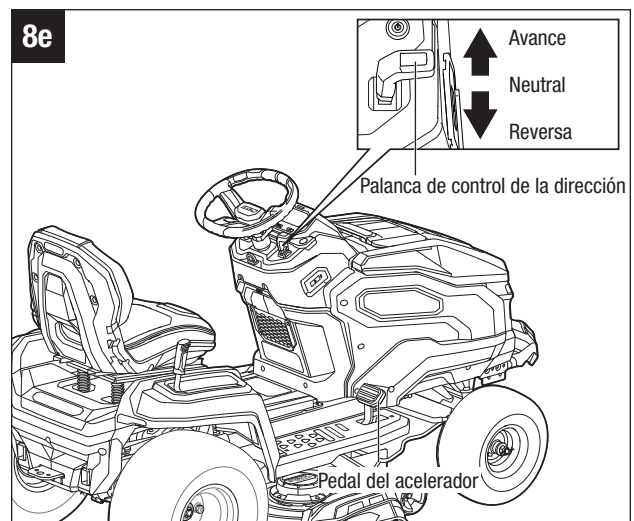
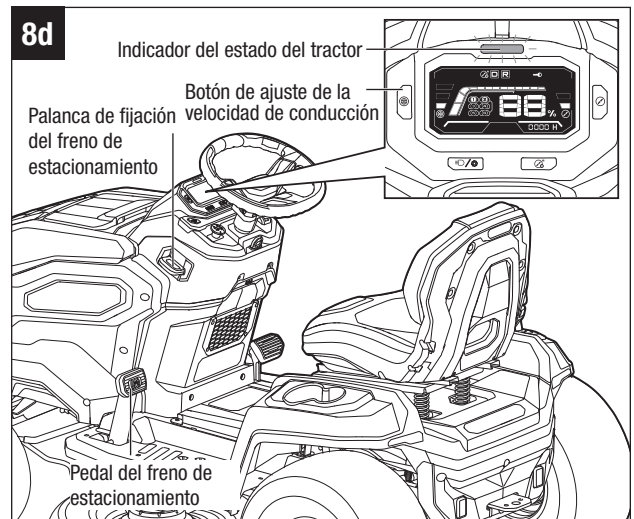



- d. Levante la parte trasera del asiento y verifique que la toma y el enchufe estén conectados correctamente. Consulte el paso 4 del capítulo “**INSTALACIÓN DEL ASIENTO**”.

Si la causa no se puede determinar después de confirmar que el enchufe y la toma están conectados correctamente, contacte inmediatamente a su centro de servicio al cliente de EGO.

**⚠ ADVERTENCIA:** NO utilice el tractor hasta que el sistema de enclavamiento de seguridad haya sido reparado por un técnico de servicio calificado.

## G. REGISTRE SU PRODUCTO

Por favor, dedique unos momentos a registrar tractor visitando [www.egopowerplus.com/your-ego](http://www.egopowerplus.com/your-ego) o a través de la app EGO Connect.

## H. UTILIZACIÓN DE LA APP EGO CONNECT CON SU TRACTOR

Para asegurarse de que su tractor esté en el mejor estado posible, instale la App **EGO Connect** en su teléfono inteligente o tableta y compruebe periódicamente si hay actualizaciones del firmware. La App EGO Connect se puede descargar gratis de la tienda Apple App Store o Google Play.

### PARA INSTALAR Y CONFIGURAR LA APP

1. Descargue la app EGO Connect de la tienda App Store para dispositivos iOS tales como un iPhone o de Google Play para dispositivos Android.
2. Asegúrese de que el Bluetooth esté habilitado en su dispositivo móvil y que su dispositivo móvil esté conectado a internet.
3. En la app, presione “SIGN IN” (INICIAR SESIÓN) si ya tiene una cuenta o “SIGN UP” (INSCRIBIRSE) y siga los pasos para crear una cuenta nueva.
4. Presione brevemente el botón de arranque/parada del tractor. La pantalla LCD se iluminará y mostrará el “indicador de combustible”. NO encienda completamente el tractor (la pantalla y TODOS los botones se iluminarán).
5. En la app, golpee suavemente “Add Tool” (Añadir herramienta) y siga las instrucciones de la app para escanear el código QR. La ubicación del código QR y el número de serie se muestran en la Fig. 9. Si la app no escanea el código QR, a usted se le indicará que ingrese manualmente el número de serie. La app añadirá su tractor a “MY TOOLS” (MIS HERRAMIENTAS).
6. Siga las instrucciones de la app para conectar al tractor.

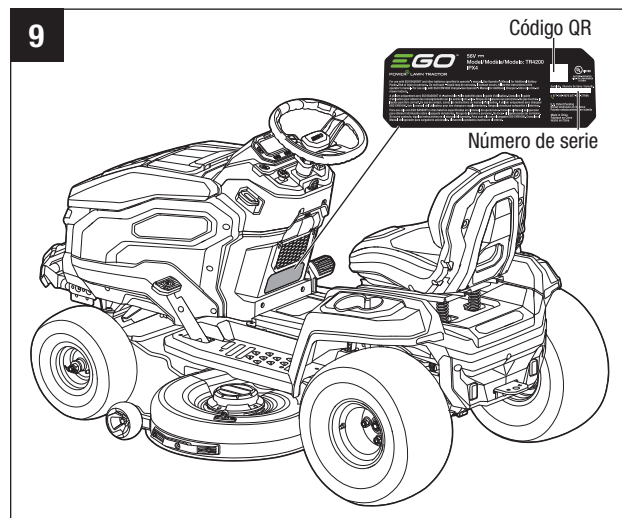



## **PARA ACTUALIZAR EL FIRMWARE**

El firmware es un sistema operativo que se ejecuta en la computadora de abordo de su tractor. Periódicamente hay disponibles nuevas versiones del firmware. Se recomienda enfáticamente instalar la última versión en su tractor para asegurarse de que este produzca el mejor rendimiento, el mejor consumo de energía y la mejor seguridad.

En la pantalla de Estado, si ve una última versión, golpéela suavemente para instalar el firmware más reciente. El indicador de estado del tractor ubicado sobre la pantalla LCD parpadeará en NARANJA durante la actualización. Siga las instrucciones de la app para completar la actualización del firmware. Para obtener más información sobre la funcionalidad y las características de la app, sírvase consultar las instrucciones incluidas en la última versión de la app.

## UTILIZACIÓN

**⚠ ADVERTENCIA:** No deje que la familiaridad con este producto le haga descuidarse. Recuerde que una fracción de segundo de descuido es suficiente para causar lesiones graves.

**⚠ ADVERTENCIA:** No utilice ningún aditamento o accesorio no recomendado por el fabricante de este producto. La utilización de aditamentos o accesorios no recomendados puede causar lesiones corporales graves.

## APLICACIÓN

Puede usar este producto para los fines que se indican a continuación:

- Cortar el césped.

## AJUSTE

**⚠ ADVERTENCIA:** Antes de realizar cualquier ajuste, detenga el tractor sobre una superficie nivelada y espere a que las cuchillas se detengan por completo. Con la palanca de fijación del freno de estacionamiento halada hacia arriba, presione completamente el pedal del freno de estacionamiento para activar el freno de estacionamiento y luego retire la llave de seguridad para evitar arranques accidentales y posibles lesiones corporales graves.

### Ajuste de la altura de la plataforma de corte (Fig. 10)

**NOTA:** La plataforma del tractor cortador de césped eléctrico EGO se ajusta a la altura de corte máxima cuando se realiza el envío. Antes de utilizar el tractor, el operador deberá ajustar la altura de la plataforma en la posición de corte más adecuada para el césped.

**NOTA:** Para evitar cortar al ras el césped cuando se encuentren puntos altos, las dos ruedas anticorte al ras se pueden ajustar cuando el tractor esté a la altura de corte deseada. Dependiendo de la altura de corte que se desee, es posible que usted tenga que cambiar la posición de las ruedas anticorte al ras. Sírvase consultar la sección “**Ajuste de las ruedas anticorte al ras**” de este manual.

1. Asegúrese de que las baterías se hayan retirado de del tractor antes de hacer cualquier ajuste.
2. Agarre la palanca de ajuste de la altura de la plataforma y muévala hacia dentro para desacoplarla del retén.
3. Mueva la palanca hacia delante para reducir la altura de corte o hacia atrás para aumentar la altura de corte. Acople la palanca en el retén cuando llegue a la altura de corte deseada.

**AVISO:** Antes de cortar el césped, la plataforma se deberá ajustar a una altura suficiente para evitar tocones de árbol, rocas u otros obstáculos que pueden dañar la plataforma del tractor.

**⚠ PELIGRO:** No intente hacer ningún ajuste a la plataforma del tractor mientras este se esté desplazando o los motores de las cuchillas estén encendidos. Las cuchillas del tractor no se pueden ver y están ubicadas muy cerca de la carcasa de la plataforma. Los dedos de las manos y de los pies pueden resultar cortados instantáneamente.

**⚠ ADVERTENCIA:** Agarre firmemente la palanca de ajuste de la altura de la plataforma cuando ajuste la altura de la plataforma y suéltela solo cuando esté firmemente acoplada en el retén deseado. Si se suelta rápidamente la palanca, es posible que se cree un peligro de aplastamiento o jalón para la mano del operador.

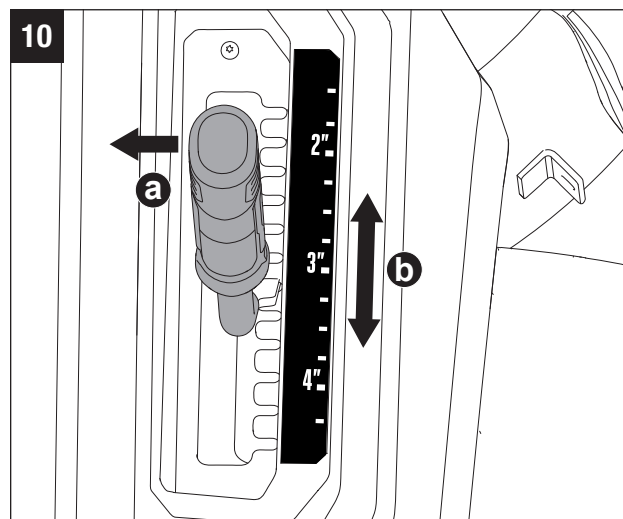

## Ajuste de las ruedas anticorte al ras (Fig. 11)

**Herramientas necesarias (suministradas):** dos llaves de combinación

Las ruedas anticorte al ras están diseñadas para minimizar la probabilidad de cortar al ras el césped cuando se corte en terreno rugoso y desigual. Después de ajustar la altura de corte, ajuste las ruedas anticorte al ras para que se extiendan por debajo de la plataforma pero no contacten el terreno.

Las ruedas anticorte al ras se pueden ajustar en una de las cuatro posiciones:

	Posición A: menos de 2 pulgadas (51 mm) de altura de corte del pasto
	Posición B: 2 – 3 pulgadas (51 – 76 mm) de altura de corte del pasto
	Posición C: 3 – 4 pulgadas (76 – 102 mm) de altura de corte del pasto
	Posición D: más de 4 pulgadas (102 mm) de altura de corte del pasto

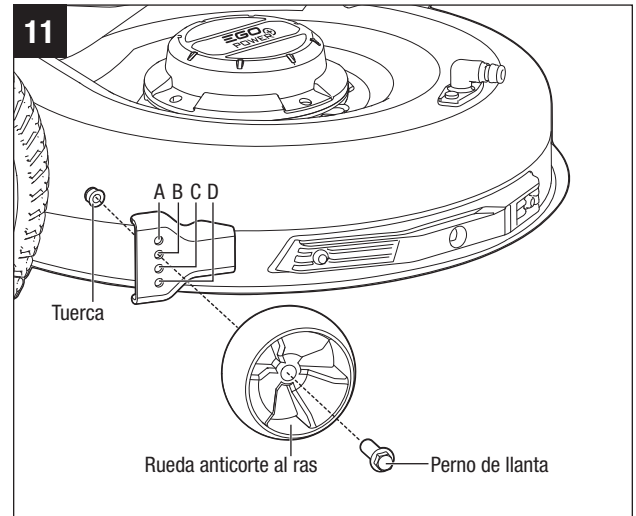

Las ruedas anticorte al ras se ajustan en la Posición C de manera preestablecida en la producción. Están sujetas en la posición correcta por una tuerca y un perno de llanta cada una.

1. Suba la plataforma hasta la altura de corte deseada.
2. Utilice primero el extremo de 13 mm de la llave de combinación para estabilizar la tuerca y luego afloje y retire el perno de llanta en el otro lado utilizando el extremo de 15 mm de la llave de combinación.
3. Mueva la rueda anticorte al ras hasta la posición deseada. Luego, apriete firmemente el perno de llanta y la tuerca con las llaves de tuerca. La fuerza de torsión recomendada para los pernos de llanta es de 22-26 pies-lb (30-35 Nm).
4. Repita estos pasos con la otra rueda anticorte al ras, asegurándose de que ambas ruedas estén instaladas en la misma posición.

## Ajuste del asiento (Fig. 12)

**⚠ PELIGRO:** Asegúrese de que el asiento esté firmemente sujeto al tractor con los pernos escalonados antes de utilizar el tractor. Un asiento que no esté firmemente sujeto puede hacer que el operador pierda el control del tractor y causar posible muerte o posibles lesiones corporales graves.

Ajuste la posición del asiento para asegurarse de que puede hacer un contacto firme con el pedal del freno de estacionamiento y el pedal del acelerador antes de utilizar el tractor.

El asiento se puede ajustar hacia delante y hacia atrás rotando hacia arriba la palanca de ajuste de la posición del asiento ubicada debajo del mismo.

1. Rote hacia arriba la palanca de ajuste de la posición del asiento y manténgala en esa posición, y luego mueva el asiento hacia delante o hacia atrás hasta la posición deseada.
2. Suelte la palanca de ajuste de la posición del asiento y asegúrese de que el asiento esté bloqueado en la posición correcta.

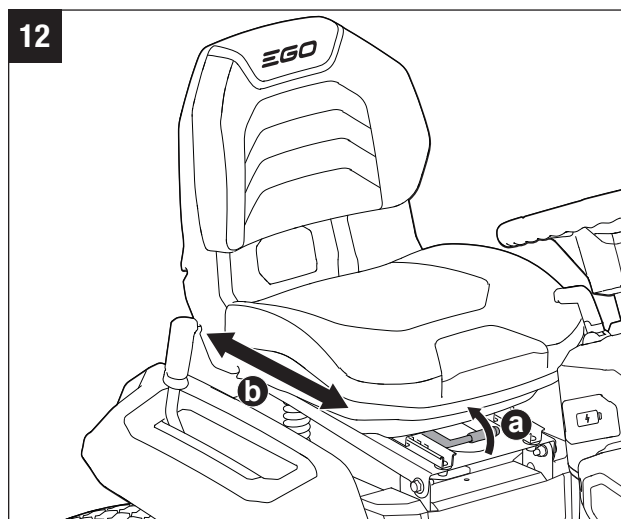

## AJUSTE DEL FRENO DE ESTACIONAMIENTO (Fig. 13)

El pedal del freno de estacionamiento se puede utilizar para poner el tractor en la posición de freno de estacionamiento. Para arrancar el tractor, se deberá liberar de la posición de freno de estacionamiento.

### Para activar el freno de estacionamiento:

1. Detenga el tractor sobre una superficie nivelada.
2. Con la palanca de fijación del freno de estacionamiento jalada hacia arriba, presione completamente el pedal del freno de estacionamiento hasta que el pedal deje de rebotar.
3. Suelte el pedal del freno de estacionamiento. Retire el pie del pedal del freno de estacionamiento.

**Para liberar el freno de estacionamiento,** presione de nuevo una vez más el pedal del freno de estacionamiento; el pedal rebotará hasta la posición liberada y la palanca de fijación del freno de estacionamiento descenderá hasta la posición liberada.

**⚠ ADVERTENCIA:** No deje nunca desatendido el tractor durante las pausas de descanso del trabajo sin verificar que el freno de estacionamiento esté activado y que se haya retirado la llave de seguridad. Si no se activa el freno de estacionamiento, el resultado podría ser que el tractor se mueva. Dejar instalada la llave de seguridad podría permitir un uso no autorizado que podría causar lesiones corporales graves.

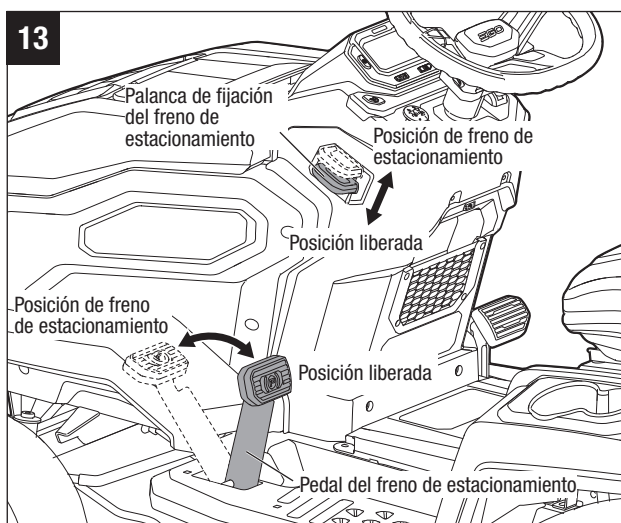

## INSTALACIÓN/DESINSTALACIÓN DEL PAQUETE DE BATERÍA (Fig. 14)

**¡Cargue el paquete (los paquetes) de batería antes del primer uso!**

**NOTA:** Para arrancar este tractor, se requieren baterías EGO que totalicen 15 Ah (2 x BA4200/BA4200T) o más. Para obtener el mejor rendimiento, recomendamos utilizar baterías EGO que totalicen 30 Ah o más.

Cuando no se estén utilizando, los paquetes de batería EGO de 56 V se deberán almacenar en un área cerrada donde la temperatura no descienda por debajo de -4 °F (-20 °C). Las temperaturas de carga óptimas están entre 41 °F (5 °C) y 104 °F (40 °C).

**⚠ ADVERTENCIA:** Si hay piezas rotas o faltan piezas, no intente instalar los paquetes de batería en el tractor ni utilizar el tractor hasta que las piezas rotas o que faltan hayan sido reemplazadas. Si no se hace así, el resultado podría ser lesiones graves.

1. Desbloquee la cubierta de la unidad de energía agarrando el botón de liberación de la cubierta de la unidad de energía y presionándolo ligeramente hacia dentro.
2. Comience a levantar la cubierta de la unidad de energía hasta que la barra de resorte se acople y abra completamente la cubierta de la unidad de energía. El tractor cortador de césped eléctrico EGO está equipado con seis compartimientos de batería para acomodar hasta seis paquetes de batería al mismo tiempo.
3. Alinee los surcos del paquete de batería con las costillas en relieve del compartimiento de batería y luego inserte el paquete de batería en el compartimiento.
4. Empuje el paquete de batería hasta que oiga un “clic”. El botón de liberación de la batería saltará por resorte hacia arriba cuando el paquete de batería esté firmemente sujeto (Fig. 14a).
5. Instale más paquetes de batería en los compartimientos de batería restantes de la misma manera.
6. **Para desinstalar el paquete de batería**, presione el botón de liberación de la batería para liberar el paquete de batería y luego levántelo para sacarlo del compartimiento (Fig. 14b).
7. Cierre la cubierta de la unidad de energía hasta que oiga un “clic”, lo cual indicará que el botón de liberación de la cubierta de la unidad de energía está acoplado.

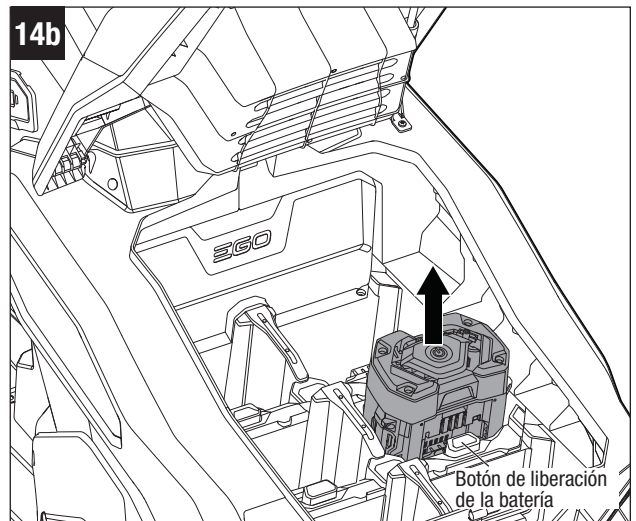
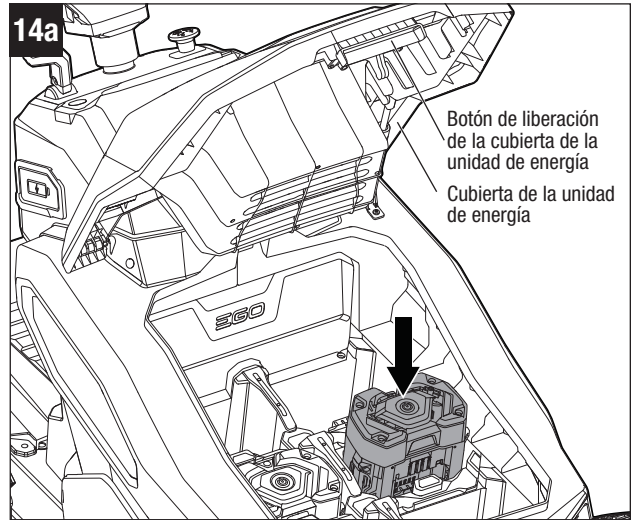

## PROCESO DE CARGA

Cuando la carga de las baterías esté baja, el tractor se pondrá en el modo de funcionamiento reducido y permitirá que el tractor se desplace una distancia máxima de 0,6 millas (0,96 km) de vuelta al área de carga de las baterías. Las cuchillas se cambian automáticamente a la velocidad de rotación baja para ahorrar carga de las baterías.

**⚠ ADVERTENCIA:** No intente conducir cruzando carreteras o vías del tren cuando el nivel de carga de las baterías esté bajo.

**AVISO:** NO intente cargar las baterías ni el tractor con un cargador que no esté diseñado para utilizarse con este producto.

### Proceso de carga de las baterías por separado

Retire las baterías del tractor y cárguelas por separado con cargadores EGO. Sírvase seguir las instrucciones incluidas en el manual del operador para los cargadores EGO estándar.

**NOTA:** Hay manuales individuales para las baterías y los cargadores EGO. Guarde las instrucciones. Los manuales contienen instrucciones de seguridad y utilización importantes para la batería y el cargador.

### Proceso de carga de las baterías a través del puerto de carga (Fig. 15)

El cargador de baterías EGO CHV1600/CHV1600-FC or CH5500/CH5500-FC/CH7000/CH7000-FC+ACA1000/ACA1000-FC está disponible para cargar el tractor cortador de césped eléctrico EGO directamente mientras las baterías están instaladas en el mismo.

El puerto de carga de las baterías está ubicado en el lado inferior derecho de tablero de control (Fig. 15a).

1. Asegúrese de que el tractor se detenga por completo, apague el tractor, active el freno de estacionamiento y retire la llave de seguridad.
2. Levante la tapa antipolvo del puerto de carga de las baterías que se encuentra en el tractor y conecte el enchufe del cargador al puerto.

**NOTA:** El enchufe solo encajará de una manera en el puerto. Asegúrese de que esté alineado correctamente antes de insertarlo.

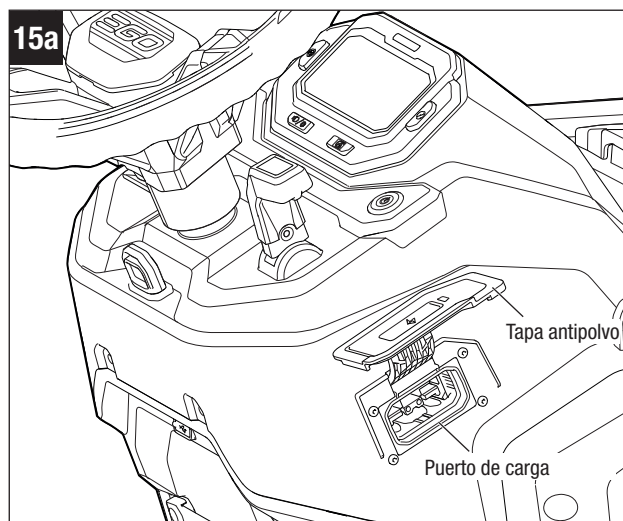



3. Enchufe el otro extremo del cargador en un tomacorriente doméstico de 120 V (Fig. 15b).
4. El cargador comenzará a cargar las baterías. Después de que las baterías estén completamente cargadas, tal y como se indicará en la pantalla LCD, desconecte el enchufe del cargador del tomacorriente de pared y saque del puerto el enchufe del cargador.
5. Cubra el puerto del cargador con la tapa antipolvo y comience a utilizar el tractor.

**⚠ ADVERTENCIA:** Sírvase consultar el manual del cargador para obtener instrucciones detalladas. Lea y entienda todas sus advertencias de seguridad e instrucciones. Si no se siguen, es posible que el resultado sea descargas eléctricas, incendio y/o lesiones graves.

**⚠ ADVERTENCIA:** No fume mientras esté cargando el tractor de césped con las baterías instaladas.

**⚠ ADVERTENCIA:** El tractor se deberá cargar bajo un área cubierta fuera de la lluvia o en un lugar interior.

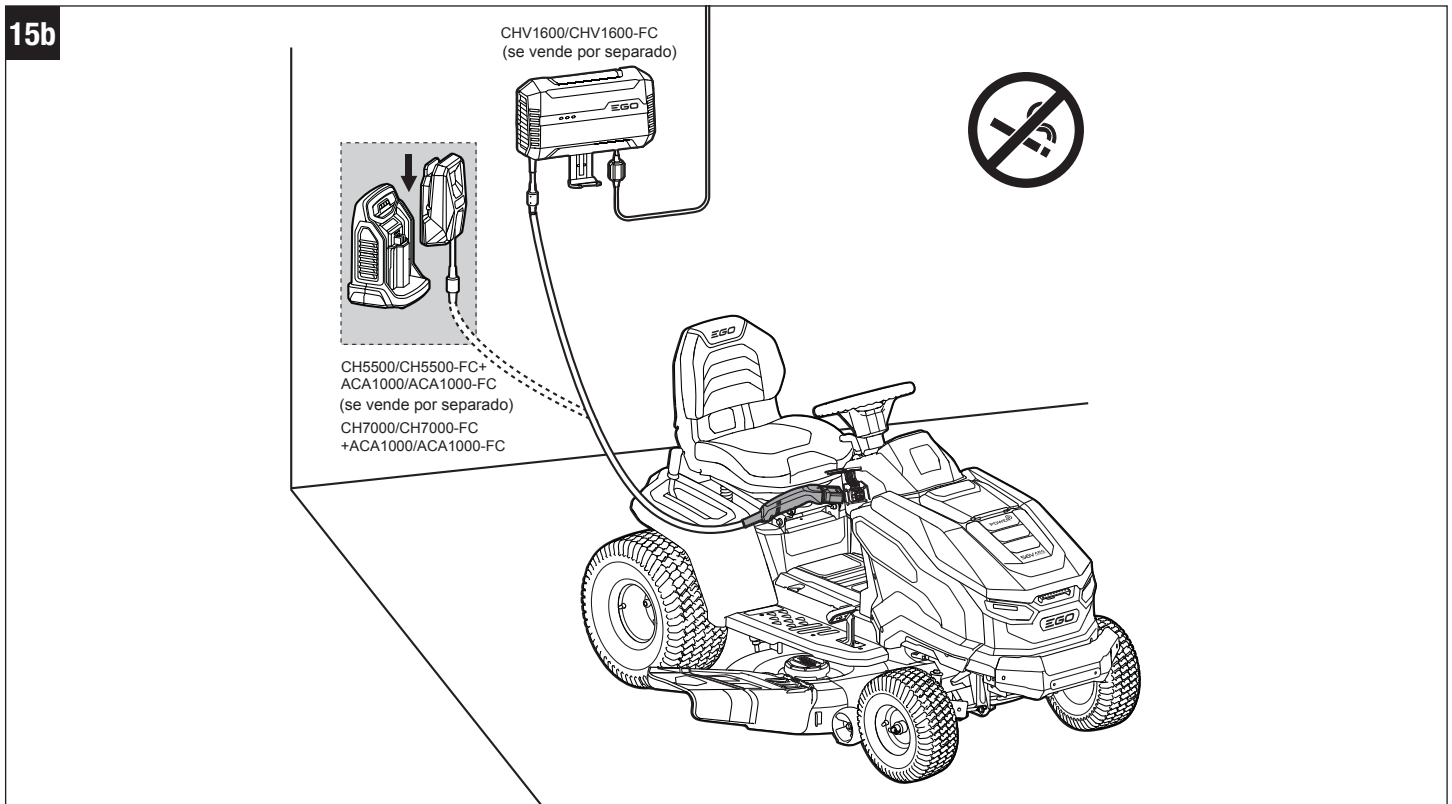

**NOTA:**

- Las baterías de ion litio EGO no desarrollan memoria y no es necesario descargarlas completamente antes de recargarlas.
- Cada seis meses de almacenamiento a largo plazo, cargue completamente el paquete de batería de ion litio para obtener la vida útil más larga posible de la batería.
- Cuando realice la carga, asegúrese de que la entrada y la salida del ventilador de enfriamiento del cargador no estén bloqueadas.

**LISTA DE COMPROBACIÓN ANTES DE ARRANCAR EL TRACTOR**

- Asegúrese de que el área de trabajo esté despejada de niños, curiosos y animales domésticos.



- Despeje el área de trabajo de objetos que puedan ser lanzados al aire por las cuchillas del tractor.
- Elimine los residuos del tractor.
- Compruebe si hay sujetadores flojos.
- Compruebe todos los protectores para asegurarse de que estén colocados en la posición correcta y funcionando correctamente.
- Compruebe visualmente si las llantas están infladas.
- Compruebe el funcionamiento del freno.
- Ajuste la altura de la plataforma a la posición de corte deseada que sea más adecuada para el césped y ajuste las ruedas anticorte al ras de manera correspondiente.
- Ajuste la posición del asiento y asegúrese de que se pueda llegar a los dos pedales.
- Verifique el nivel de carga de las baterías.
- Haga una prueba del sistema de enclavamiento de seguridad.

### ARRANQUE DEL TRACTOR CORTADOR DE CÉSPED ELÉCTRICO (Fig. 16)

Antes de comenzar a cortar el pasto, recomendamos enfáticamente que encuentre un área grande, nivelada y abierta para practicar la utilización del tractor utilizando las instrucciones que se indican a continuación. Una vez que usted pueda realizar de manera cómoda y confiable cada una de estas maniobras, estará listo para comenzar a cortar el césped.

**⚠ ADVERTENCIA:** Despeje el área de curiosos antes de utilizar el tractor. Si alguna persona entra en el área de corte de césped, deténgase inmediatamente y no continúe cortando hasta que los curiosos se vayan del área.

**⚠ PELIGRO:** Evite los arranques, las paradas y los giros repentinos, así como la velocidad excesiva, especialmente cuando esté aprendiendo por primera vez a utilizar el tractor. El tractor puede girar rápidamente sobre sí mismo, lo cual puede hacer que usted pierda el control, y eso podría tener como resultado la muerte, lesiones corporales graves y/o daños al tractor. Presione el botón de ajuste de la velocidad de conducción para seleccionar el nivel de velocidad más bajo (consulte “Para seleccionar su nivel de velocidad de conducción” de este manual) para limitar la cantidad de velocidad disponible hasta que usted sea completamente capaz de utilizar el tractor en todas las situaciones.

1. Siéntese en el asiento del tractor.
2. Inserte la llave de seguridad.
3. Presione completamente el pedal del freno de estacionamiento con el pie y simultáneamente presione el botón de arranque/parada durante 3 segundos para iluminar la pantalla LCD.

**NOTA:** Si el pedal del freno de estacionamiento está colocado en la posición de freno de estacionamiento, usted solo tiene que presionar el botón de arranque/parada durante 3 segundos para iluminar la pantalla LCD y luego soltar el pedal del freno de estacionamiento antes de conducir el tractor.

4. El indicador de estado del tractor se iluminará en verde, lo cual significa que el tractor está listo para ser conducido.

**NOTA:** Cuando abandone el asiento, el indicador de estado del tractor se apagará. En este caso, siéntese de vuelta en el asiento y presione completamente el pedal del freno de estacionamiento para hacer que el indicador de estado del tractor se ilumine en verde.

5. Seleccione la velocidad de conducción adecuada y la velocidad de las cuchillas adecuada, presionando el botón de ajuste de la velocidad de conducción y el botón de ajuste de la velocidad de las cuchillas, respectivamente.

**NOTA:** Se recomienda arrancar siempre el tractor a la velocidad de conducción más baja.

6. Presione el pedal del acelerador para conducir el tractor:

**Para conducir hacia delante:** empuje la palanca de control de la dirección hacia delante en la dirección “D”.

**Para conducir en reversa:** jale la palanca de control de la dirección hacia atrás en la dirección “R”.

**NOTA:** Cuando el pedal del acelerador se libere, el tractor no continuará desacelerando por inercia como un automóvil impulsado por gasolina típico. En lugar de ello, se aplicará el freno eléctrico y el tractor se detendrá rápidamente.

**NOTA:** Cuando cambie entre avance y reversa durante la conducción, mueva, mueva la palanca de control de la dirección directamente de un extremo a otro sin parar en la posición neutral, ya que de lo contrario es posible que el tractor deje de moverse.

**AVISO:** Cuando el tractor se reanque en una pendiente, en el momento en que se presione el pedal del acelerador, el tractor se mantendrá inmóvil sobre la pendiente sin deslizarse por la misma. Una vez que el pedal del acelerador se presione con más fuerza, el tractor comenzará a desplazarse hacia delante normalmente. Esto es una función del dispositivo “Asistente en pendiente” para arrancar de manera segura el tractor cortador de césped EGO.

7. Jale el interruptor de PTO para arrancar las cuchillas de corte.

**NOTA:** Las cuchillas de corte se podrán activar en cualquier momento una vez que la pantalla LCD esté completamente iluminada y la palanca de control de la dirección no esté jalada hacia atrás en la dirección “R”. Para activar las cuchillas mientras se esté conduciendo el tractor en reversa, consulte la sección “**ACTIVACIÓN DE LAS CUCHILLAS MIENTRAS SE CONDUCE EN REVERSA**” de este manual.

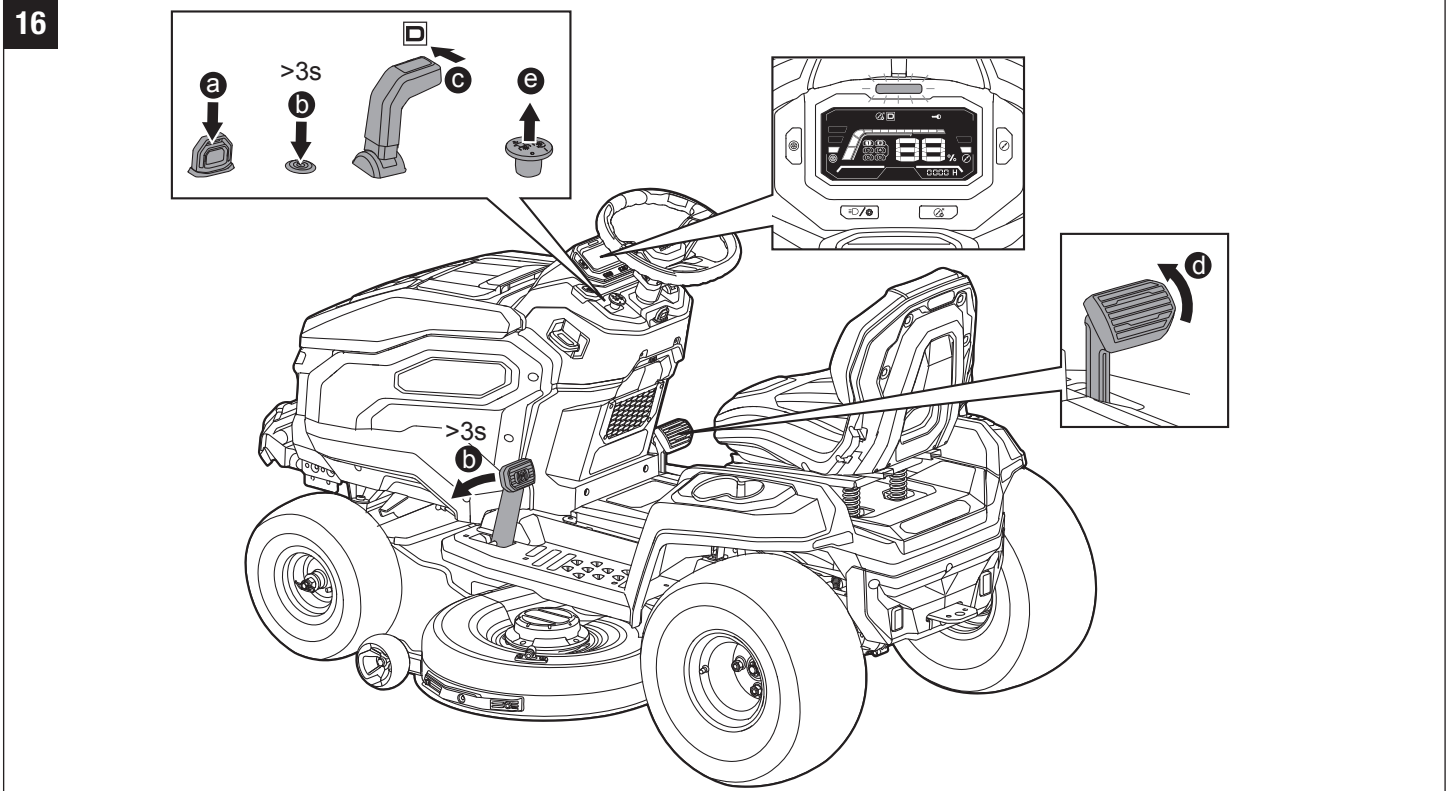

## PARADA DEL TRACTOR CORTADOR DE CÉSPED ELÉCTRICO (Fig. 17)

**⚠ PELIGRO:** No haga nunca paradas ni cambios de dirección repentinos, especialmente cuando maniobre en una pendiente. El volante y el pedal del acelerador están diseñados para ofrecer una respuesta sensible. Si se pisa rápidamente el acelerador o se rota rápidamente el volante en cualquiera de los dos sentidos, se podría causar una reacción del tractor que puede causar lesiones graves.

1. Empuje hacia abajo el interruptor de PTO para apagar los motores de las cuchillas.

**NOTA:** Las cuchillas de corte se podrán detener en cualquier momento.

2. Suelte el pedal del acelerador.
3. Coloque la palanca de control de la dirección en la posición neutral.
4. Jale hacia arriba la palanca de fijación del freno de estacionamiento y presione completamente el pedal del freno de estacionamiento para poner el tractor en la posición de freno de estacionamiento.
5. Presione el botón de arranque/parada durante más de 3 segundos para apagar el tractor.
6. Retire la llave de seguridad del tractor y manténgala en un lugar seguro.

**NOTA:** En una situación en la que el pedal del freno de estacionamiento esté colocado en la posición de freno de estacionamiento y el operador no esté en el asiento, pero los paquetes de batería no hayan sido retirados:

- En el caso de que la pantalla LCD esté apagada, los indicadores de las baterías, el botón de arranque/parada y el botón del SCC permanecerán iluminados durante 1 hora.
- En el caso de que la pantalla LCD muestre el “indicador de combustible” o la interfaz del operador, el tractor se apagará automáticamente después de 1 hora.

**⚠ ADVERTENCIA:** No detenga el tractor en una pendiente. Detenga siempre el tractor sobre una superficie plana y nivelada, y no deje nunca desatendido el tractor con la llave de seguridad insertada, incluso solo por un breve período de tiempo. Si se deja puesta la llave, es posible que se permita un uso no autorizado que podría causar lesiones corporales graves.

**⚠ ADVERTENCIA:** Cuando el tractor deje de desplazarse por una pendiente y el operador esté fuera del asiento sin poner el pedal del freno de estacionamiento en la posición de freno de estacionamiento, el indicador de audio continuará sonando intermitentemente para recordar al operador que active el freno de estacionamiento para detener de manera segura el tractor en la pendiente. Active siempre el pedal del freno de estacionamiento cuando abandone el asiento. **De lo contrario, es posible que el tractor se deslice hacia abajo por la pendiente, ¡lo cual podrá causar daños graves al tractor o lesiones corporales graves!**

17

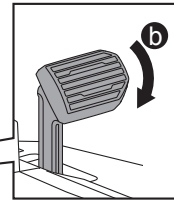
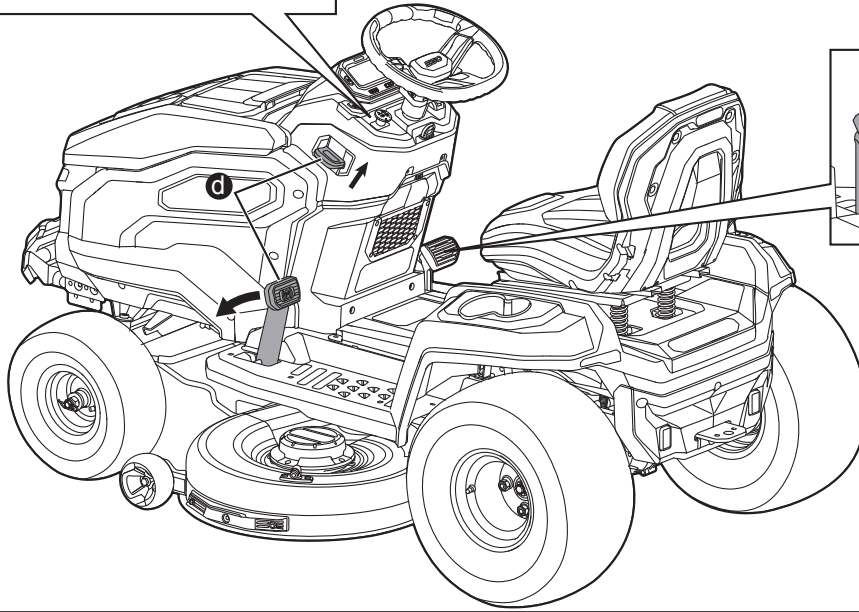
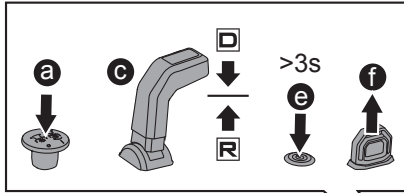

## CONDUCCIÓN DEL TRACTOR CORTADOR DE CÉSPED ELÉCTRICO (Fig. 18)

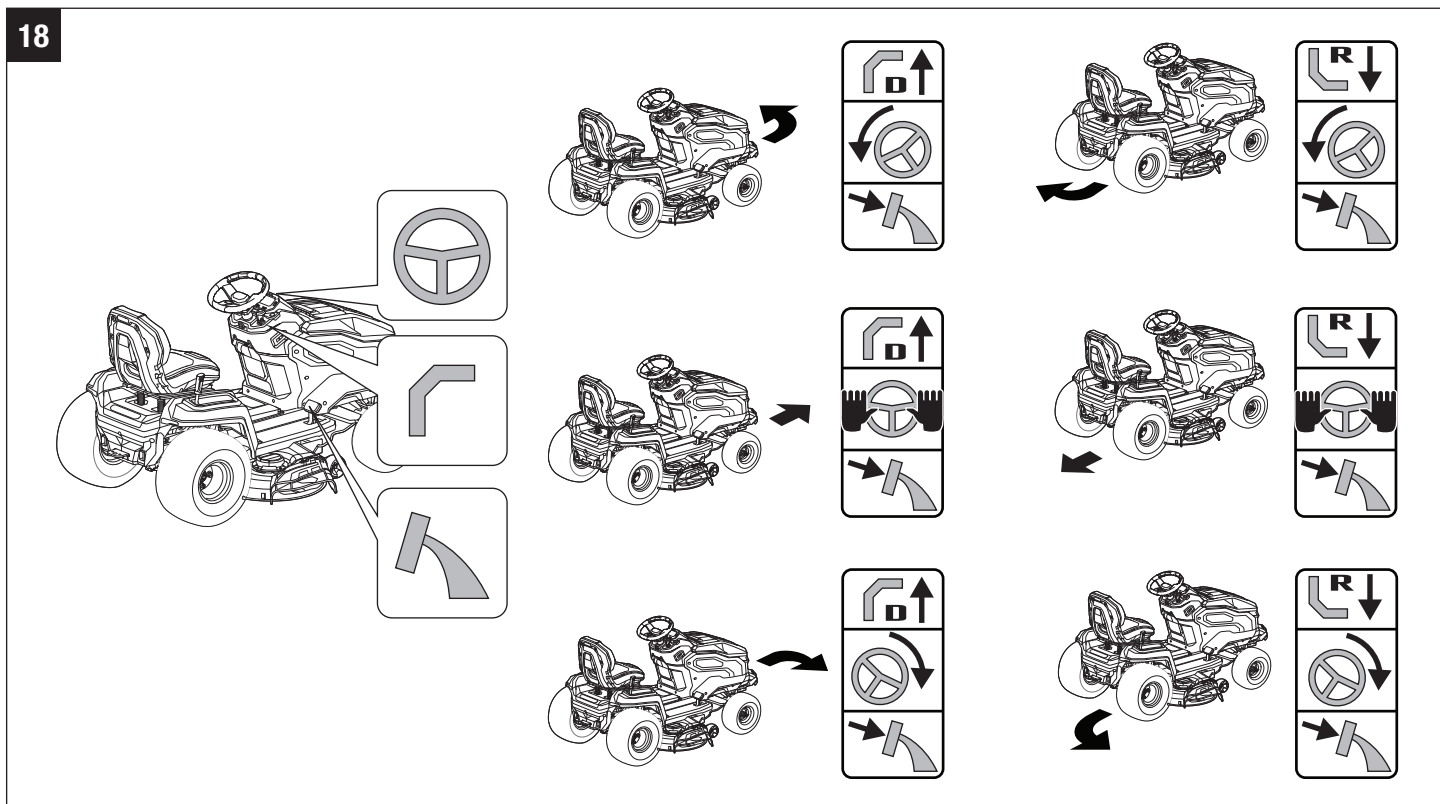

Después de arrancar el tractor, siga estas instrucciones

- **Para conducir directamente hacia delante**, empuje hacia delante la palanca de control de la dirección, en la dirección “D”, y agarre recto el volante, sin rotación. Controle la velocidad de conducción con el pedal del acelerador.
- **Para conducir en reversa**, jale hacia atrás la palanca de control de la dirección, en la dirección “R”, y agarre recto el volante, sin rotación. Controle la velocidad de conducción con el pedal del acelerador.

**NOTA:** Cuando jale la palanca de control de la dirección desde la posición “D” hasta la posición “R” MIENTRAS conduce hacia delante, el tractor reducirá su velocidad a cero y luego cambiará a reversa. El ícono “R” se iluminará en la pantalla LCD y el pitido sonará seis veces.

**NOTA:** Cuando cambie entre avance y reversa durante la conducción, mueva la palanca de control de la dirección directamente de un extremo a otro sin parar en la posición neutral, ya que de lo contrario es posible que el tractor deje de moverse.

- **Para girar a la izquierda**, rote el volante hacia la izquierda.
- **Para girar a la derecha**, rote el volante hacia la derecha.

**AVISO:** No se recomienda un movimiento rápido del volante, ya que es posible que se produzcan daños a los componentes eléctricos del tractor.

**AVISO:** Los giros agresivos pueden rasguñar o dañar el césped. Realice los giros a una velocidad de conducción baja.

- **Para detenerse o reducir la velocidad,** suelte lentamente el pedal del acelerador.

**NOTA:** Al liberar el pedal del acelerador, el tractor no seguirá desacelerando por inercia como un automóvil impulsado por gasolina típico. En lugar de ello, se aplicará el freno eléctrico y el tractor se detendrá abruptamente.

- **Para aumentar la velocidad,** presione completamente el pedal del acelerador. Cuanto más se presione el pedal del acelerador, más rápido se desplazará el tractor.

**⚠ PELIGRO:** Manténgase a una distancia de al menos dos anchuras de corte (7 pies / 2,13 m) de cualquier zanja, desnivel o agua. Las ruedas delanteras pueden rotar cuando el tractor esté detenido, incluso con el freno activado, y hacer que el tractor se precipite por el borde o caiga al agua y cause la muerte o lesiones corporales graves.

**⚠ ADVERTENCIA:** Tenga presente lo que esté detrás del tractor antes de retroceder. NO corte césped en reversa a menos que sea absolutamente necesario. Mire siempre hacia abajo y hacia atrás antes de retroceder y mientras esté retrocediendo, para asegurarse de que no entren niños, curiosos o animales domésticos en el área de corte de césped. Recuerde que una fracción de segundo de descuido es suficiente para causar la muerte o lesiones graves.

**⚠ ADVERTENCIA:** Asegúrese de que ha ajustado correctamente la dirección de conducción prevista con el volante antes de presionar el pedal del acelerador. Si no se hace así, el resultado podría ser que usted conduzca el tractor en una dirección no prevista, lo cual podría causar pérdida de control o un accidente.

**⚠ ADVERTENCIA:** Tenga precaución cuando cruce caminos de grava o entradas de garaje. Antes de cruzarlos, apague los motores de las cuchillas y suba la plataforma de corte hasta la posición más alta para minimizar la posibilidad de rebote. Conduzca lentamente para evitar la pérdida de tracción y control.

## PERSONALIZACIÓN DE LOS AJUSTES DE CORTE DE CÉSPED Y CONDUCCIÓN (Fig. 19)

Para obtener la mejor experiencia de corte de césped, recomendamos personalizar los siguientes ajustes dependiendo de la situación que usted tenga.

**NOTA:** El tractor cortador de césped eléctrico no memoriza los ajustes de velocidad de conducción y velocidad de las cuchillas. La velocidad de conducción y la velocidad de las cuchillas regresarán al nivel 2 cada vez que se apague el tractor.

### Para seleccionar su nivel de velocidad de conducción (Fig. 19a):

El nivel de velocidad de conducción establece la velocidad de conducción máxima del tractor.

**Nivel 1 (velocidad baja):** para **cantear y orillar a baja velocidad**, o cuando se corte césped o se conduzca en áreas estrechas.

**Nivel 2 (velocidad Standard):** ofrece el mejor equilibrio entre calidad de corte y tiempo de funcionamiento.

**Nivel 3 (velocidad máx.):** maximiza el área de cobertura cuando se cortan céspedes planos grandes.

Presione el botón de ajuste de la velocidad de conducción para cambiar entre los niveles de velocidad que anteceden.

**NOTA:** Una velocidad de conducción más alta aumentará la cobertura.

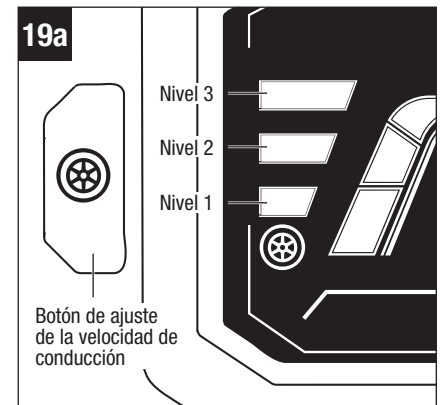



### Para seleccionar su nivel de velocidad de las cuchillas (Fig. 19b):

El usuario puede personalizar la velocidad de las cuchillas, dependiendo de las condiciones del pasto. El tiempo de funcionamiento aumentará al cortar el césped a velocidades más bajas de las cuchillas.

**Nivel 1 (modo ECO):** produce el nivel de ruido más bajo y el tiempo de funcionamiento más prolongado de los paquetes de batería.

**Nivel 2 (modo Standard):** para cortar en condiciones normales, con el mejor equilibrio entre rendimiento y tiempo de funcionamiento.

**Nivel 3 (modo de servicio pesado):** para situaciones de pasto alto o sumamente mojado.

Presione el botón de ajuste de la velocidad de las cuchillas para alternar entre el nivel 1 y el nivel 2.

Presione y mantenga presionado el botón de ajuste de la velocidad de las cuchillas durante 3 segundos y el tractor cambiará al Nivel 3. Cuando esté en el "Nivel 3", presione de nuevo el botón de ajuste de la velocidad de las cuchillas y dicha velocidad reanudará el nivel anterior.

**NOTA:** Una velocidad más alta de las cuchillas afectará significativamente al tiempo de funcionamiento.

### UTILIZACIÓN DEL CONTROL DE CRUCERO (SCC)

Durante la conducción, se podrá ajustar el tractor para que continúe a la velocidad deseada sin presionar el pedal del acelerador.

#### To activar (entrar al) control de crucero (SCC) (Fig. 20)

1. Mientras conduce a una velocidad cómoda, presione el botón del SCC, el ícono "🕒" se iluminará en la pantalla LCD y sonará un pitido dos veces.
2. Luego, suelte el pedal del acelerador y el tractor continuará avanzando a la velocidad actual.

**NOTA:** Es posible que el nivel de velocidad de conducción mostrado en la pantalla LCD no represente con precisión la velocidad de conducción real del tractor en control de crucero. Presione el botón de ajuste de la velocidad para "actualizar" el nivel de velocidad de conducción en la pantalla LCD.

3. Presione el botón de ajuste de la velocidad para aumentar o reducir la velocidad del control de crucero hasta que se alcance la velocidad deseada.

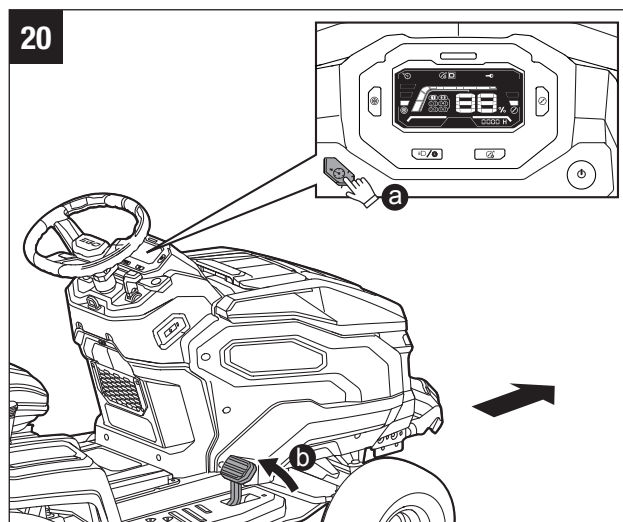
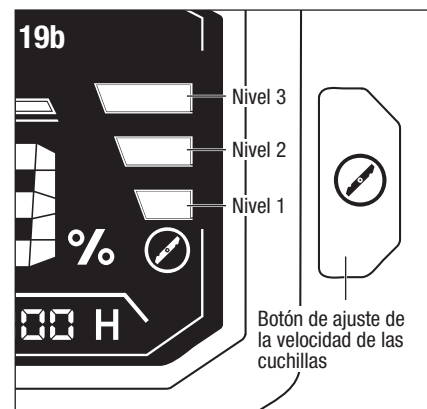

**Para detener el (salir del) control de crucero (SCC),** usted puede escoger una de las tres maneras:

- Presione completamente el pedal del acelerador y siga presionándolo. La función del SCC se detendrá y el tractor seguirá desplazándose.
- Presione ligeramente el pedal del acelerador y luego suéltelo. El tractor y la función del SCC se detendrán.
- Presione el botón del SCC. El tractor y la función del SCC se detendrán.





**NOTA:** Cuando el SCC se haya detenido, el ícono “” desaparecerá de la pantalla LCD y sonará un pitido dos veces.

**NOTA:** Si se presiona el pedal del freno de estacionamiento, el tractor se detendrá, pero el ícono “” parpadeará en la pantalla LCD para indicar que el SCC está en espera. En este caso, suelte el pedal del freno de estacionamiento y presione el botón del SCC. El tractor reanudará automáticamente el desplazamiento y el ícono “” dejará de parpadear.

## ACTIVACIÓN DE LAS CUCHILLAS MIENTRAS SE CONDUCE EL TRACTOR EN REVERSA

**AVISO:** No se recomienda cortar el césped en reversa.

**⚠ ADVERTENCIA:** Tenga precaución extrema cuando corte el césped en reversa. Asegúrese siempre de que no entren personas al área de trabajo, especialmente niños pequeños, antes de cortar el césped en reversa o mientras lo corta en reversa.

**⚠ ADVERTENCIA:** El campo de visión del operador podría estar limitado cuando el tractor se utilice con el kit de embolsadora instalado. También se deberán tomar siempre precauciones extremas y tener en consideración la familiaridad con los alrededores antes de cortar el césped en reversa.

Los motores de las cuchillas se pueden encender cuando se esté conduciendo en reversa, si así se desea.

### Para activar el (ingresar al) CORTE DE CÉSPED EN REVERSA (Fig. 21):

Después de cada arranque, el ícono “” se iluminará en la pantalla LCD, lo cual significa que los motores de las cuchillas no se han podido encender al conducir en reversa.

- Siéntese en el asiento del tractor.
- Presione el botón de arranque/parada durante 3 s y la pantalla LCD mostrará la interfaz del operador.
- Presione el botón de CORTE DE CÉSPED EN REVERSA durante 3 s y el símbolo “” desaparecerá de la pantalla LCD, lo cual significa que los motores de las cuchillas se podrían encender al conducir en reversa.

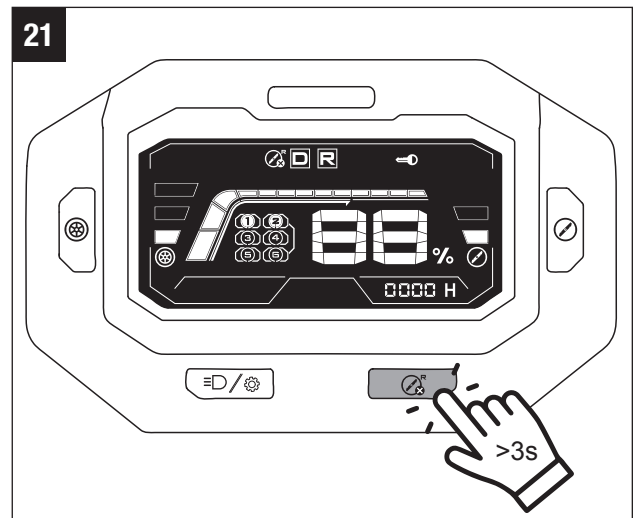

**Para detener el (salir del) CORTE DE CÉSPED EN REVERSA,** usted podrá seleccionar una de las cuatro maneras:

- Presione una vez del botón de CORTE DE CÉSPED EN REVERSA
- Levántese del asiento del tractor.
- Presione el botón de arranque/parada durante 3 s para apagar la pantalla LCD.
- Retire la llave de seguridad o retire el paquete de batería (los paquetes de batería) para apagar el tractor.

**NOTA:** Cuando se detenga el CORTE DE CÉSPED EN REVERSA, el ícono “” se iluminará en la pantalla LCD.

## CONSEJOS PARA CORTAR EL CÉSPED

**AVISO:** Una cuchilla afilada aumentará enormemente el rendimiento del tractor, especialmente al cortar pasto alto. Asegúrese de comprobar si la cuchilla está afilada antes de cortar el pasto.

- Verifique que el césped esté libre de piedras, palos, alambres y otros objetos que podrían dañar las cuchillas de corte o los motores del tractor. Dichos objetos podrían ser lanzados accidentalmente al aire por el tractor en cualquier dirección y podrían causar lesiones corporales graves al operador y a otras personas.

**⚠ ADVERTENCIA:** Si golpea un objeto extraño, pare el tractor y retire las baterías. Inspeccione minuciosamente el tractor para determinar si tiene algún daño y repare el daño antes de rearrancar y utilizar el tractor. Una vibración excesiva del tractor durante su utilización es una indicación de daños. La unidad deberá ser inspeccionada y reparada de inmediato.

- El resultado de cortar el césped será el mejor con una velocidad elevada de las cuchillas de corte y una velocidad de conducción baja. Si el pasto no es demasiado largo y denso, la velocidad de conducción se puede aumentar sin afectar negativamente al resultado de corte.

- Cuando corte pasto grueso, reduzca la velocidad de conducción para permitir un corte más eficaz y una descarga adecuada del pasto cortado.

- Comience con una altura de corte elevada y redúzcala hasta que se obtenga el resultado de corte deseado. El pasto de más de 6 pulgadas (152 mm) de longitud se deberá cortar dos veces, a alturas de corte sucesivamente más bajas.

- Para mantener un césped saludable, corte solo un tercio o menos de la longitud total del pasto (Fig. 22). El césped medio deberá tener una longitud de aproximadamente 1-1/2 a 2 pulgadas (38 – 51 mm) durante los meses fríos y entre 2 y 3-1/4 pulgadas (51 – 83 mm) durante los meses calurosos. Para obtener un césped más saludable y con mejor aspecto, córtelo más a menudo después de un crecimiento moderado.

- No corte pasto mojado. El corte en superficies mojadas puede causar pérdida de control y hacer que las ruedas se hundan en el césped blando. El pasto mojado se pegará a la parte inferior de la plataforma e impedirá el embolsado o la trituración adecuados del pasto cortado.

- Es posible que el pasto grueso requiera un corte más estrecho o una altura de corte mayor.

- Mantenga limpios la plataforma del tractor y el conducto de descarga lateral. Retire el pasto cortado, las hojas, la suciedad y cualquier otro residuo acumulado antes y después de cada uso. Consulte la sección “**Limpeza de la máquina**” de este manual.

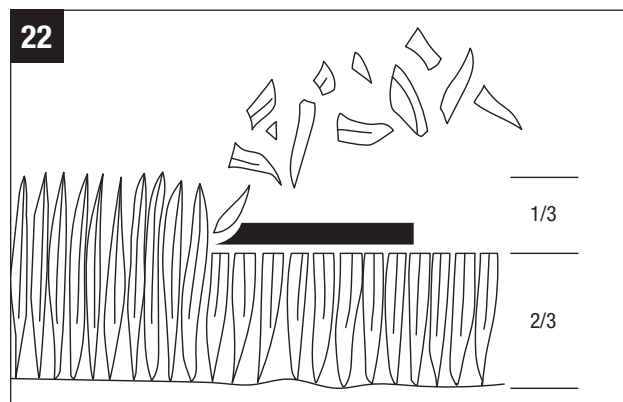

## CONSEJOS PARA AUMENTAR EL TIEMPO DE FUNCIONAMIENTO

Para obtener un tiempo de funcionamiento más prolongado, por favor, siga estas pautas:

- Utilice tantos paquetes de batería como estén disponibles.
- Utilice los paquetes de batería con capacidad nominal en amperios-hora (Ah) más alta.
- Corte no más de 1,5 pulgadas (38 mm) de pasto en una pasada.
- No corte pasto mojado.
- Asegúrese de que las cuchillas estén afiladas.
- Asegúrese de que la parte inferior de la plataforma esté limpia.
- Reduzca la velocidad de las cuchillas: Utilice el nivel de velocidad de las cuchillas 1 (ECO)
- No utilice el tapón de trituración.
- No cargue dispositivos externos utilizando el puerto USB.

## UTILIZACIÓN EN TIEMPO FRÍO

**AVISO:** En tiempo extremadamente frío, es posible que el motor de la cuchilla y la función de conducción no arranquen exitosamente debido a la protección para baja temperatura. Por favor, no haga intentos repetidos, ya que es posible que dañen la máquina. Almacene siempre el tractor y las baterías en un entorno templado. Rearranque el tractor cuando se haya calentado. La temperatura de funcionamiento recomendada es de 32 – 104 °F (0 – 40 °C).

## UTILIZACIÓN EN UNA PENDIENTE

Consulte la sección “**INSTRUCCIONES ESPECÍFICAS PARA PENDIENTES**” de este manual para obtener instrucciones de seguridad antes de la utilización en una pendiente.

**⚠ PELIGRO:** Las pendientes son un factor importante relacionado con los accidentes por inclinaciones y vuelcos de la máquina, los cuales pueden causar lesiones graves o la muerte. La utilización en pendientes requiere precaución adicional. Si se siente intranquilo en una pendiente, no corte el césped en ella. Por su seguridad, no intente cortar el césped en pendientes de más de 15 grados. Haga una copia o recorte la imagen de la guía de pendientes (Fig. 23) y utilícela para determinar si su pendiente es demasiado inclinada para que la operación sea segura.

**⚠ ADVERTENCIA: JALE HACIA ARRIBA LA PALANCA DE FIJACIÓN DEL FRENO DE ESTACIONAMIENTO Y PRESIONE INMEDIATAMENTE EL PEDAL DEL FRENO DE ESTACIONAMIENTO PARA ACOPLARLO EN LA POSICIÓN DE FRENO DE ESTACIONAMIENTO EN CASO DE QUE SE PRODUZCA UNA EMERGENCIA, EL TRACTOR SE DETENDRÁ INMEDIATAMENTE Y NO SE DESLIZARÁ HACIA ABAJO POR LA PENDIENTE.**

- Corte el césped hacia arriba y hacia abajo, no transversalmente a la cara de las pendientes.
- No corte el pasto si está mojado. El pasto mojado puede hacer que las llantas pierdan tracción o resbalen en las pendientes, incluso aunque los frenos estén funcionando correctamente.
- Esté atento a la presencia de agujeros, surcos, rocas, objetos ocultos o baches que puedan hacer afectar a la operación que esté realizando. El pasto alto puede ocultar obstáculos. Retire todos los objetos, tales como rocas, ramas de árbol, etc., que podrían ser lanzados al aire por la cuchilla.
- No corte el césped cerca de desniveles, zanjas o terraplenes.
- Conduzca lentamente y no haga cambios repentinos de velocidad o dirección.

- Evite detenerse en una pendiente si es posible. Si es inevitable detenerse en una pendiente, asegúrese de activar el freno de estacionamiento. Cuando re arranque el tractor, utilice la velocidad más baja posible. Si es necesario girar, use precaución extrema cuando cambie de dirección y gire siempre cuesta abajo.
- Si en cualquier momento las llantas pierden tracción mientras se opera en una pendiente, desactive las cuchillas y proceda de manera lenta y cuidadosa directamente hacia abajo por la pendiente.
- Si está utilizando la embolsadora, la caja de carga, el parasol u otros accesorios opcionales, no utilice nunca el tractor en ángulos de pendiente superiores a 10 grados. Tenga precaución extrema y utilice lentamente el tractor cuando opere en pendientes, ya que estos accesorios pueden cambiar la estabilidad del tractor.

— Mire y mantenga la línea nivelada con un árbol vertical...

— Mire y mantenga la línea nivelada con un poste...

— o una esquina de un edificio...

— o un poste de una cerca

*Doble la hoja a lo largo de la línea de puntos (representa una pendiente de 15°)*

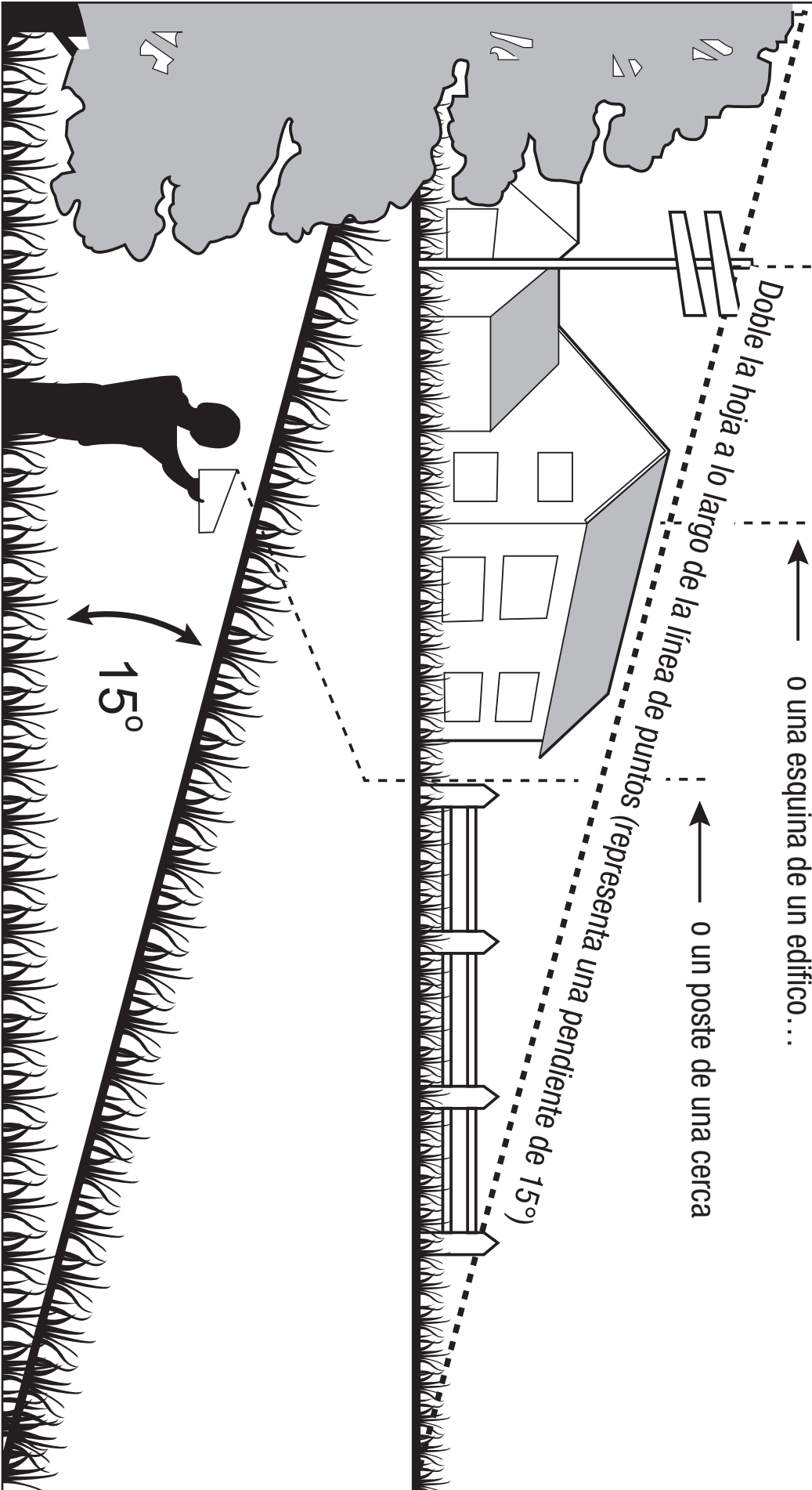

## MANTENIMIENTO

**⚠ ADVERTENCIA:** Antes de realizar cualquier mantenimiento, pare el tractor en una superficie nivelada y espere hasta que las cuchillas se detengan por completo. Active el freno de estacionamiento y retire la llave de seguridad para evitar arranques accidentales y posibles lesiones corporales graves.

**⚠ ADVERTENCIA:** Use siempre protección de los ojos con escudos laterales marcados para cumplir con la norma ANSI Z87.1. Si no se hace así, el resultado podría ser que se lancen objetos hacia los ojos del operador, lo cual causará posibles lesiones graves.

**⚠ ADVERTENCIA:** Cuando haga servicio de ajustes y reparaciones, utilice únicamente piezas de repuesto idénticas. El uso de cualquier otra pieza podría crear un peligro o causar daños al producto. Para garantizar la seguridad y la confiabilidad, todas las preparaciones deberán ser realizadas por un técnico de servicio calificado

**⚠ ADVERTENCIA:** Siga estrictamente todas las especificaciones de apriete con llaves de torsión. El hecho de no hacerlo podría causar lesiones corporales graves.

**AVISO:** Permanezca alerta a los ruidos inusuales, ya que podrían estar señalando un problema. Inspeccione visualmente el producto para detectar cualquier desgaste o daño anormal. Inspeccione periódicamente todo el producto para determinar si hay piezas dañadas, si faltan piezas o si hay piezas flojas, tales como tornillos, tuercas, pernos, tapas, etc., junto con enredos de cables y cuerdas. Apriete firmemente todos los sujetadores y todas las tapas, y no utilice este producto hasta que todas las piezas que faltan o estén dañadas hayan sido reemplazadas.

### PROGRAMA(S) DE MANTENIMIENTO RECOMENDADO(S)

Intervalo de servicio de mantenimiento	Procedimiento de mantenimiento
Antes de cada uso o diariamente	<ul style="list-style-type: none"> <li>▪ Compruebe el sistema de enclavamiento de seguridad.</li> <li>▪ Compruebe visualmente si las llantas están infladas.</li> <li>▪ Inspeccione las cuchillas.</li> <li>▪ Inspeccione todo el producto para determinar si hay piezas dañadas, si faltan piezas o si hay piezas sueltas, como por ejemplo el conducto de descarga lateral, tornillos, tuercas, pernos, tapas, etc., asegurándose de que todos los protectores estén instalados y funcionando correctamente.</li> <li>▪ Compruebe el pedal del acelerador para asegurarse de que se puede presionar y soltar libremente.</li> <li>▪ Compruebe el amortiguador del volante. El volante se debería rotar con cierta resistencia.</li> </ul>
Después de cada uso	<ul style="list-style-type: none"> <li>▪ Limpie el tractor y lave la plataforma.</li> </ul>
Cada 25 horas	<ul style="list-style-type: none"> <li>▪ Compruebe la presión de las llantas.</li> </ul>
Cada 100 horas	<ul style="list-style-type: none"> <li>▪ Compruebe las ruedas traseras, asegurándose de que las 4 tuercas de llanta estén apretadas con la fuerza de torsión recomendada: 74-76 ft-lb (101-103 Nm)</li> </ul>

Intervalo de servicio de mantenimiento	Procedimiento de mantenimiento
Cada 200 horas	<ul style="list-style-type: none"> <li>▪ Compruebe las ruedas delanteras, asegurándose de que giren libremente.</li> </ul>
Cada medio año	<ul style="list-style-type: none"> <li>▪ Compruebe el pedal del freno de estacionamiento. Retire la batería del tractor y luego jale hacia arriba la palanca de fijación del freno de estacionamiento y presione el pedal del freno de estacionamiento para activar el freno de estacionamiento. Empuje manualmente hacia delante el tractor para ver si este se puede mover sin que las ruedas traseras roten. Si el tractor se mueve y las ruedas traseras rotan, sírvase contactar a servicio al cliente de EGO y haga que sea reparado por un técnico de servicio calificado.</li> </ul>
Antes del almacenamiento	<ul style="list-style-type: none"> <li>▪ Retire las baterías del tractor.</li> <li>▪ Retire la llave de seguridad del tractor.</li> <li>▪ Realice todos los procedimientos de mantenimiento indicados anteriormente y limpie minuciosamente el tractor.</li> <li>▪ Inspeccione todo el producto para determinar si hay piezas dañadas, si faltan piezas o si hay piezas flojas. Reemplace o apriete las piezas correspondientes antes de almacenar la unidad.</li> </ul>
Anualmente	<ul style="list-style-type: none"> <li>▪ Lubrique los manguitos del eje de las ruedas delanteras. Consulte el capítulo “<b>LUBRICACIÓN DE LOS MANGUITOS DEL EJE DE LAS RUEDAS DELANTERAS</b>”.</li> </ul>

## MANTENIMIENTO GENERAL

- Evite utilizar solventes cuando limpie piezas de plástico. La mayoría de los plásticos son susceptibles de sufrir daños causados por diversos tipos de solventes comerciales y es posible que resulten dañados por el uso de los mismos. Utilice un paño limpio para eliminar la suciedad, el polvo, el aceite, la grasa, etc. Es posible que el aerosol de repelente de insectos dañe las superficies de plástico y pintadas. No rocíe repelente de insectos cerca del tractor.
- La exposición prolongada a la luz solar dañará algunas superficies.
- Una vez que el tractor se haya dejado accidentalmente fuera bajo la lluvia, use un paño limpio y seco para secar el asiento, el panel de control, etc., antes de rearmar el tractor o almacenarlo.

**⚠ ADVERTENCIA:** No deje en ningún momento que líquidos de frenos, gasolina, productos a base de petróleo, aceites penetrantes, etc., entren en contacto con las piezas de plástico. Las sustancias químicas pueden dañar, debilitar o destruir el plástico, lo cual puede causar lesiones corporales graves.

## Limpieza de la máquina

Retire toda acumulación de pasto y hojas en la carcasa del tractor o alrededor de la misma. Use protección ocular y utilice aire comprimido después de cada uso para limpiar la carcasa del tractor o la parte superior del tractor.

La parte inferior de la plataforma también se debe limpiar utilizando el puerto de lavado después de cada uso, ya que el pasto cortado, las hojas, la suciedad y otros residuos se acumularán, especialmente cuando el pasto esté mojado o tenga un alto contenido de humedad. Esta acumulación es indeseable, ya que se endurecerá, restringiendo el movimiento de las cuchillas y del aire, y probablemente tendrá como resultado una calidad de corte peor e incluso promoverá la formación de óxido y la corrosión.



## Utilización del puerto de lavado para limpiar la plataforma

**AVISO:** Siga este procedimiento después de CADA USO para prevenir la acumulación y eliminar los productos químicos para el césped que son corrosivos.

**IMPORTANTE:** Puede lavar la máquina con un detergente suave y agua. No lave a presión la máquina. Evite el uso excesivo de agua, especialmente cerca del panel de control, debajo del asiento y alrededor de los motores y todos los componentes eléctricos y rodamientos.

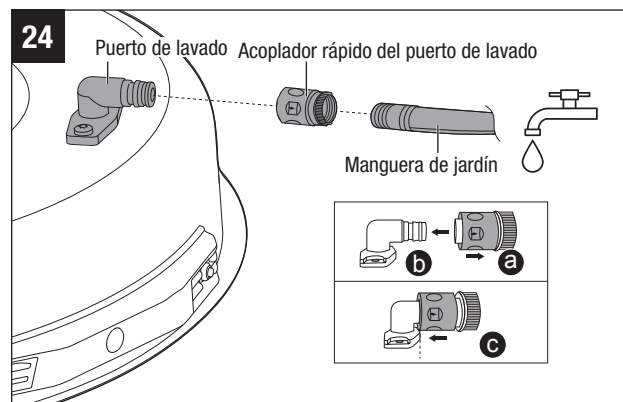

1. Active el freno de estacionamiento. Consulte la sección **“AJUSTE DEL FRENO DE ESTACIONAMIENTO”** de este manual.
2. Ajuste la altura de la plataforma al nivel más bajo. Consulte la sección **“Ajuste de la altura de la plataforma de corte”** de este manual.
3. Conecte el acoplador rápido del puerto de lavado suministrado a una manguera de jardín.
4. Conecte una manguera de jardín con el acoplador rápido al puerto de lavado ubicado en la plataforma del tractor, tal y como se muestra en la Fig. 24, hasta que oiga un clic nítido. El puerto de lavado está en el lado izquierdo de la plataforma del tractor.
5. Abra la llave del agua.
6. Con los paquetes de batería instalados, inserte la llave de seguridad y presione el botón de arranque/parada durante 3 segundos para iluminar la pantalla LCD.
7. Presione el pedal del freno de estacionamiento y presione simultáneamente el botón de arranque/parada durante 3 segundos para iluminar la pantalla LCD.
8. Jale el interruptor de PTO para arrancar los motores de las cuchillas y ajuste la velocidad de las cuchillas a su nivel más alto. Consulte la sección **“Para seleccionar su nivel de velocidad de las cuchillas”** de este manual.
9. Enjuague con agua la parte inferior de la plataforma durante aproximadamente un minuto.
10. Apague los motores de las cuchillas empujando hacia abajo el interruptor de PTO.
11. Cierre la llave del agua y retire la manguera de jardín y el acoplador rápido del puerto de lavado.
12. Retire el acoplador rápido de la manguera de jardín y almacénelo en un lugar seguro para uso futuro.
13. Apague completamente el tractor. Consulte la sección **“PARADA DEL TRACTOR CORTADOR DE CÉSPED ELÉCTRICO”**.

**NOTA:** Cuando limpie la plataforma utilizando el puerto de lavado, el tractor puede estar ya sea en el modo de trituración o en el modo de descarga lateral.

**NOTA:** Si la plataforma no está limpia después de un ciclo de lavado, repita el proceso hasta que la plataforma esté completamente limpia.

## NIVELACIÓN DE LA PLATAFORMA

**⚠ ADVERTENCIA:** Protéjase siempre las manos usando guantes gruesos o envolviendo los bordes de corte con trapos u otros materiales cuando realice cualquier mantenimiento en la cuchilla (las cuchillas).

- Si su césped parece estar cortado de manera desigual después de utilizar el tractor o cuando se haya(n) reinstalado la(s) cuchilla(s), es posible que la plataforma necesite ajuste.
- Antes de decidir que es necesario nivelar la plataforma, asegúrese de que las llantas estén infladas correctamente conforme a la presión recomendada (sírvese consultar la sección “**COMPROBACIÓN DE LA PRESIÓN DE LAS LLANTAS**” de este manual). Las llantas demasiado infladas o insuficientemente infladas pueden afectar al aspecto del pasto cortado y es posible que inflar adecuadamente las llantas sea todo lo que se necesita para resolver los problemas de corte desigual. Si las llantas están insuficientemente infladas o demasiado infladas, la plataforma no se puede ajustar correctamente.
- Compruebe si las cuchillas están dobladas antes de realizar la nivelación. Retire y reemplace toda cuchilla doblada. Consulte la sección “**REEMPLAZO DE LAS CUCHILLAS DE CORTE**” de este manual como referencia.
- Ajuste la plataforma mientras el tractor esté sobre una superficie nivelada. Suba la plataforma hasta la posición más alta.

**NOTA:** Las ruedas anticorte al ras de la plataforma del tractor no deberán entrar en contacto con el piso cuando se esté nivelando la plataforma.

**NOTA:** La plataforma se debe ajustar ligeramente más alta en la parte trasera.

**Herramientas necesarias (no suministradas):** una llave de boca abierta de 13/16 de pulgada (21 mm), una llave de boca abierta de 23/32 de pulgada (18 mm) o una llave de tuerca ajustable; un calibre de nivelación.

### Para hacer un ajuste de un lado a otro (Fig. 25)

1. Apague el tractor, active el freno de estacionamiento y retire las baterías.
2. Posicione ambas cuchillas de manera que los extremos apunten hacia los lados del tractor (Fig. 25a).
3. En el borde de corte exterior de cada cuchilla, mida la distancia desde el borde inferior del lado de la cuchilla hasta el piso (Fig. 25b). Si la distancia entre los dos lados es superior a  $13/64$  de pulgada (5 mm), es necesario realizar un ajuste de un lado a otro.
4. En el lado que desea ajustar, utilice una llave de boca abierta de  $13/16$  de pulgada (21 mm) o una llave de tuerca ajustable (no suministrada) para ajustar la contratuerca en la parte trasera del tractor (Fig. 25c).
5. Mida de nuevo. Continúe ajustando y midiendo hasta que la diferencia entre las distancias a cada lado sea de no más de  $13/64$  de pulgada (5 mm).
6. Proceda a realizar el ajuste de delante a atrás o reapriete las tuercas.

**NOTA:** En el caso de que la contratuerca ubicada en la parte trasera se haya retirado accidentalmente de la herramienta, reinstálela con el resalto de la contratuerca orientado hacia fuera. No hay requisitos para las dos tuercas ubicadas en el varillaje de suspensión.

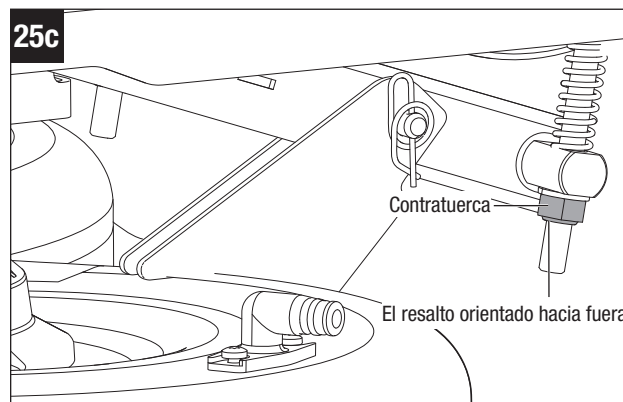
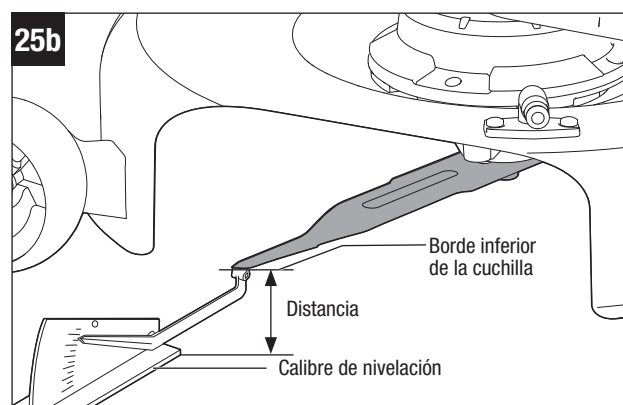
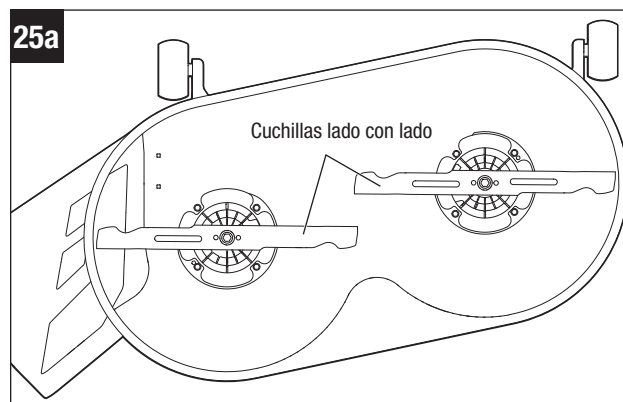

### Para hacer un ajuste de delante a atrás (Fig. 26)

**AVISO:** Nivele siempre la plataforma de un lado a otro antes de hacer un ajuste de delante a atrás.

1. Posicione ambas cuchillas de manera que los extremos apunten hacia la parte delantera y la parte trasera del tractor (Fig. 26a).
2. Mida la distancia desde la punta de una cuchilla hasta el piso (vea la Fig. 26b). Para obtener los mejores resultados, la punta delantera de la cuchilla deberá estar de 5/64 a 25/64 de pulgada (2 a 10 mm) más baja que la punta trasera.
3. Si se necesita un ajuste de delante a atrás, utilice una llave de boca abierta de 23/32 de pulgada (18 mm) o una llave de tuerca ajustable (no suministrada) para ajustar las cuatro tuercas ubicadas en el varillaje de suspensión (dos para cada lado) (Fig. 26c).

**AVISO:** Asegúrese de girar igualmente las tuercas correspondientes en ambos lados para evitar alterar la medición de un lado a otro.

4. Mida de nuevo para verificar que la punta delantera esté ahora de 5/64 de pulgada a 25/64 de pulgada (2 mm a 10 mm) más baja que la punta trasera. Si no es así, siga ajustando y midiendo hasta que lo esté.
5. Reapriete las tuercas. La fuerza de torsión recomendada para las tuercas es de 38-42 pies-lb (52-57 Nm).

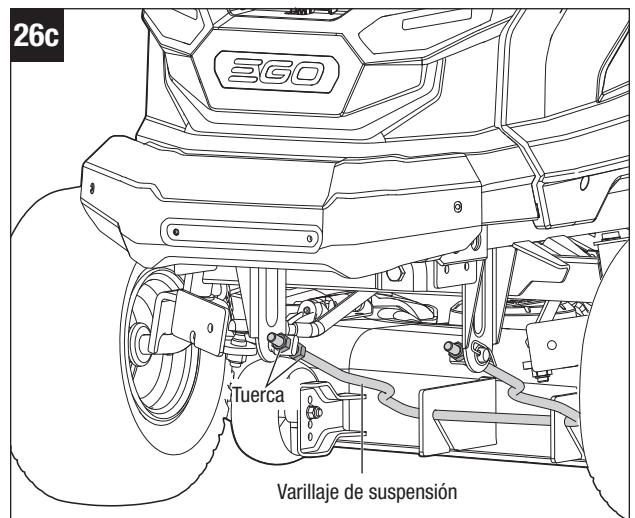
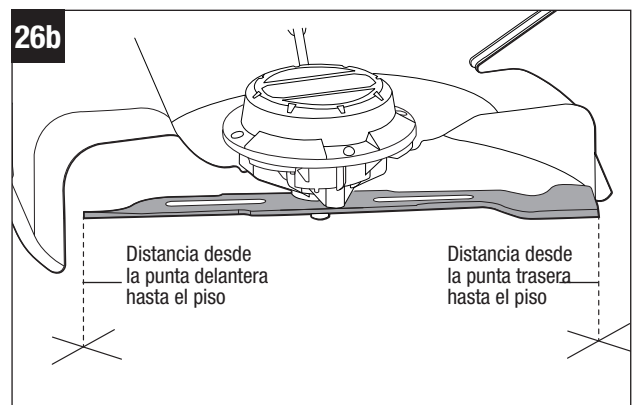
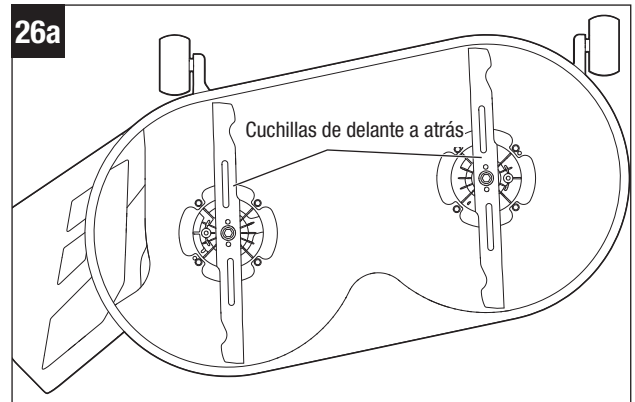

## REMOCIÓN DE LA PLATAFORMA (Fig. 27)

**⚠ ADVERTENCIA:** Cerciórese de que el tractor esté sujeto de manera adecuada y que el freno de estacionamiento esté activado antes de seguir adelante.

Siga los pasos que se indican a continuación para retirar primero la plataforma del producto y luego realice el mantenimiento.

1. Apague el tractor, active el freno de estacionamiento y retire las baterías.
2. Ajuste la palanca de ajuste de la altura de la plataforma a la posición de altura de corte más baja.
3. Desconecte los cables de los dos motores de las cuchillas.
4. Coloque una alfombra o un tapete (de tamaño similar al de la plataforma) debajo de la plataforma para prevenir daños a la misma.
5. Retire los pasadores de chaveta y empuje hacia fuera los pasadores del eje. Guarde ambos conjuntos para reensamblar la plataforma.
6. Empuje hacia delante la plataforma (hacia las ruedas delanteras) y rote el varillaje de suspensión en sentido contrario al de las agujas del reloj para que se libere de los ganchos de la plataforma (Fig. 27a).

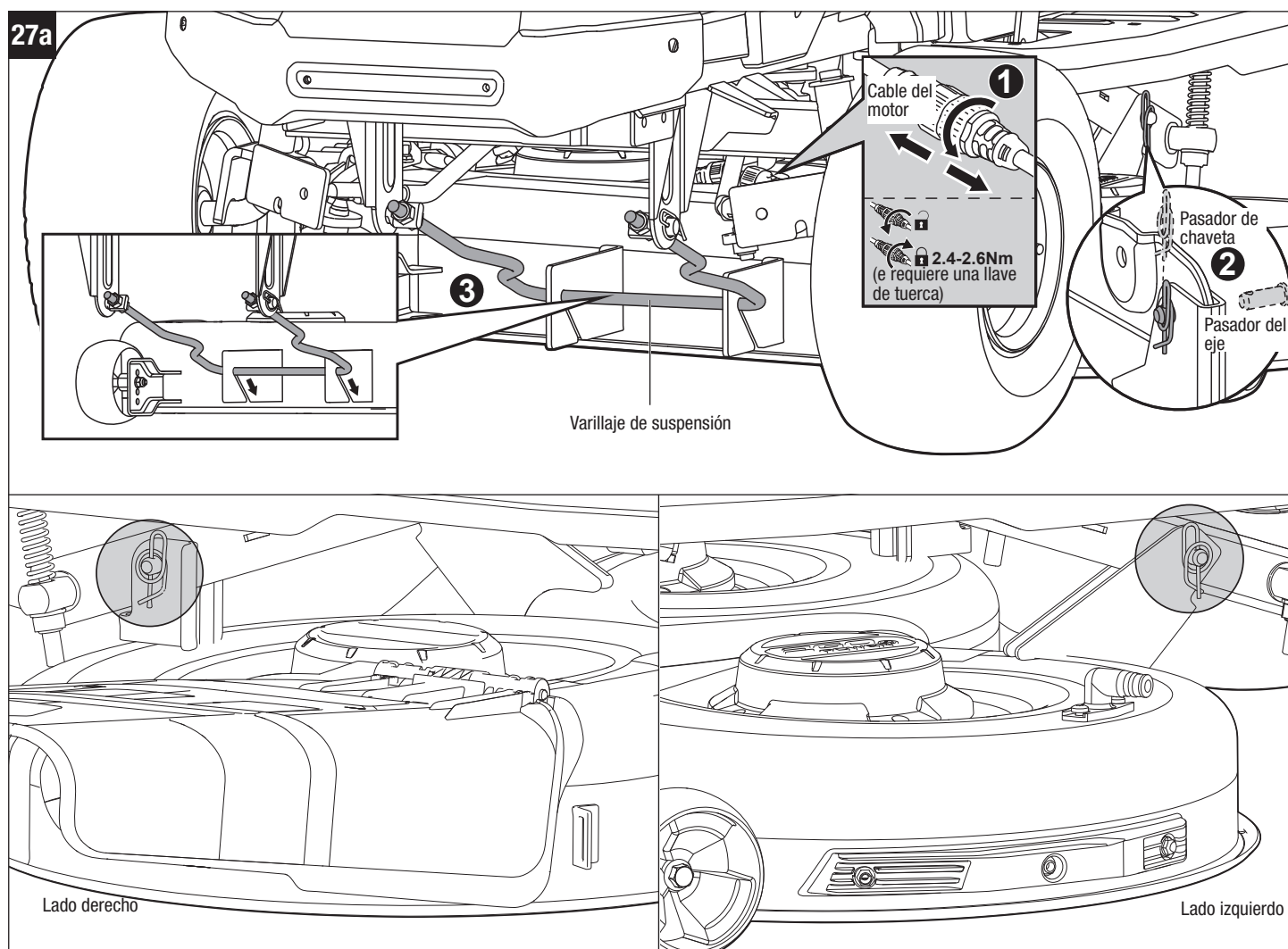

7. Jale la alfombra o el tapete (con la plataforma sobre la alfombra o el tapete) lateralmente para sacar dicha alfombra o tapete de debajo del tractor (Fig. 27b).
8. Limpie la plataforma o reemplace la cuchilla (las cuchillas) tal y como se indica en la sección “**REEMPLAZO DE LAS CUCHILLAS DE CORTE**” de este manual.
9. Cuando se haya completado la limpieza o el reemplazo de las cuchillas, reensamble la plataforma en el tractor en orden inverso.

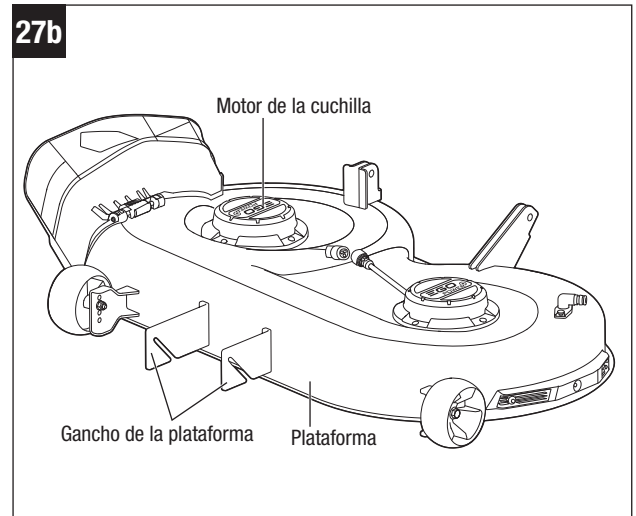

**AVISO:** Reconecte los cables del motor, asegurándose de que el cable del motor izquierdo esté conectado al motor izquierdo, mientras que el cable del motor derecho esté conectado al motor derecho. Hay indicaciones de “izquierdo” o “derecho” en los cables.

**AVISO:** Asegúrese de que los dos cables del motor estén conectados al motor con la fuerza de torsión adecuada. La fuerza de torsión recomendada es de 1,8-1,9 pies-lb (2,4-2,6 Nm).

### REEMPLAZO DE LAS CUCHILLAS DE CORTE

**⚠ ADVERTENCIA:** Protéjase siempre las manos usando guantes gruesos o envolviendo los bordes de corte con trapos u otros materiales cuando realice cualquier mantenimiento en la cuchilla (las cuchillas). Retire siempre la llave de seguridad y los paquetes de batería cuando haga servicio de ajustes y reparaciones o transporte el tractor.

Herramientas necesarias:

- Llave de torsión con bocallave de 9/16 de pulgada (14 mm)
- Destornillador o varilla metálica de 5/16 de pulgada (8 mm) o un poco menos de diámetro
- Destornillador o varilla metálica de 1/4 de pulgada (6,35 mm) o un poco menos de diámetro

**Herramientas que facilitan la vida (no suministradas):** La llave de impacto con bocallaves de 9/16 de pulgada (14 mm) hace que la retirada de los pernos de las cuchillas sea mucho más fácil.

### Para retirar la cuchilla de corte (Fig. 28)

1. Apague el tractor, active el freno de estacionamiento y retire las baterías.
2. Retire la plataforma tal y como se indica en la sección **“REMOCIÓN DE LA PLATAFORMA”** de este manual.
3. Voltee la plataforma sobre el terreno de manera que las cuchillas queden orientadas hacia arriba.
4. Mientras usa guantes protectores, coloque un destornillador o una varilla metálica con un diámetro de 5/16 de pulgada (8 mm) o un poco menos en el agujero de fijación ubicado en el motor para que actúe como estabilizador. Coloque otra varilla metálica con un diámetro de 1/4 de pulgada (6,35 mm) o un poco menos (p. ej., una broca) en el agujero alineado de la cuchilla y la brida para que actúe como otro estabilizador (Fig. 28a).
5. Utilice una llave de tuerca de 9/16 de pulgada (14 mm) (no suministrada) para girar el perno de la cuchilla en sentido contrario al de las agujas del reloj para aflojarlo (Fig. 28a).
6. Mientras usa guantes protectores, retire el perno, la arandela y la cuchilla (Fig. 28b). La brida se puede guardar en el eje del motor.

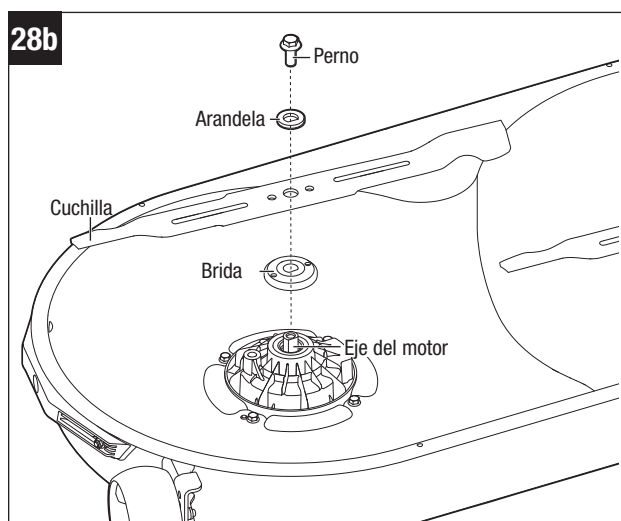
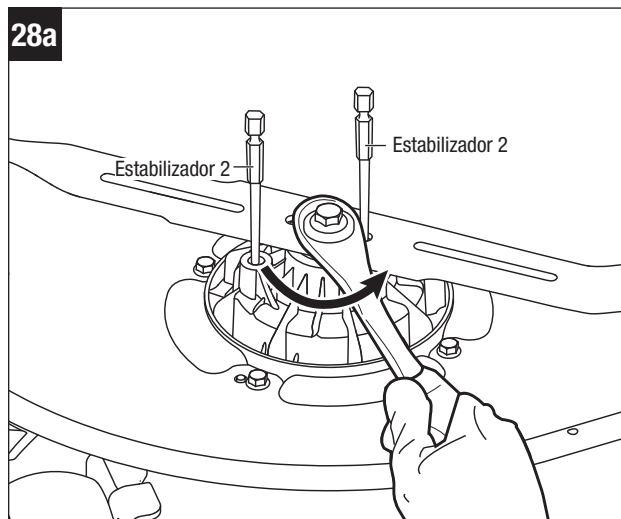



## Para instalar la cuchilla de corte (Fig. 29)

**AVISO:** Para reinstalar o reemplazar la cuchilla, asegúrese de que todas las piezas se reinstalen en el orden exacto en que se retiren (Fig. 28b).

1. Si la brida se retira durante la remoción de la cuchilla, alinéela primero con el eje del motor y luego ensámblela en la posición correcta.
2. Mientras usa guantes protectores, posicione la cuchilla sobre la brida con la superficie marcada con las palabras “THIS SIDE FACING GRASS” (ESTE LADO ORIENTADO HACIA EL PASTO) orientadas hacia el exterior (Fig. 29a).
3. Alinee la arandela con el eje del motor y móntela en el eje del motor.
4. Monte el perno en el eje del motor. Apriete el perno con las manos en el sentido de las agujas del reloj.
5. Mueva la cuchilla con la mano para alinear los dos agujeros de la cuchilla con los dos agujeros de la brida (Fig. 29a).
6. Coloque un destornillador o una varilla metálica con un diámetro de 1/4 de pulgada (6,35 mm) o un poco menos (p. ej., una broca) en el agujero alineado de la cuchilla y la brida para que actúe como estabilizador. Coloque otro destornillador u otra varilla metálica con un diámetro de 5/16 de pulgada (8 mm) o un poco menos en el agujero de fijación ubicado en el motor para que actúe como estabilizador (Fig. 29b).
7. Utilice una llave de torsión de 9/16 de pulgada (14 mm) para apretar el perno en el sentido de las agujas del reloj. La fuerza de torsión recomendada para el perno de la cuchilla es de 36-41 pies-lb (50-55 Nm).
8. Repita los pasos con la segunda cuchilla, en caso de que sea necesario.
9. Reensamble la plataforma en el tractor tal y como se indica en la sección “**REMOCIÓN DE LA PLATAFORMA**” de este manual.

**⚠ ADVERTENCIA:** Asegúrese de que la cuchilla esté asentada correctamente y que el perno de la cuchilla esté apretado de acuerdo con las especificaciones de fuerza de torsión indicadas anteriormente. El hecho de no instalar correctamente la cuchilla podría hacer que esta se afloje y cause posibles lesiones corporales graves.

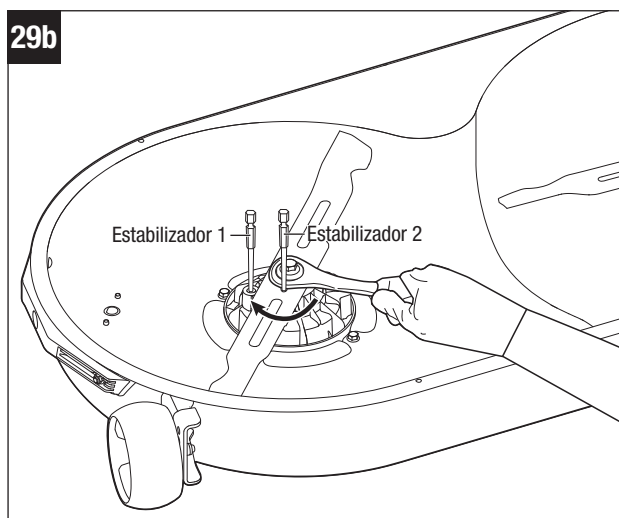
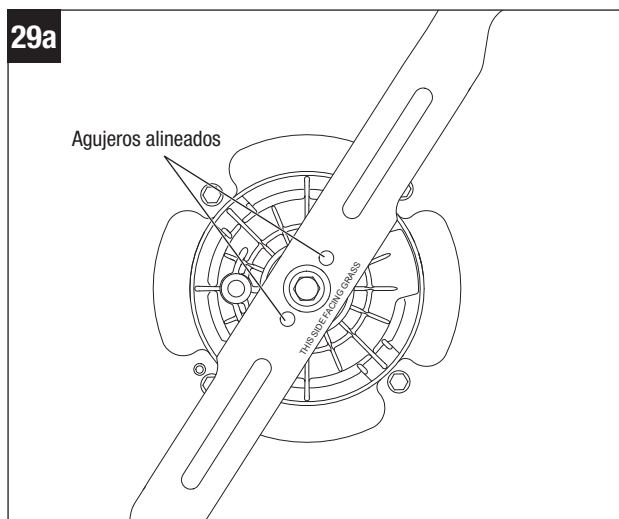

### AFILADO DE LA CUCHILLA DE CORTE (Fig. 30)

**⚠ ADVERTENCIA:** Protéjase siempre las manos usando guantes gruesos o envolviendo los bordes de corte con trapos u otros materiales cuando realice cualquier mantenimiento en la cuchilla (las cuchillas). Retire siempre la llave de seguridad y los paquetes de batería cuando haga servicio de ajustes y reparaciones o transporte el tractor.

**⚠ ADVERTENCIA:** Use siempre protección de los ojos con escudos laterales marcados para cumplir con la norma ANSI Z87.1. Si no se hace así, el resultado podría ser que se lancen objetos hacia los ojos del operador, lo cual causará posibles lesiones graves.

**⚠ ADVERTENCIA:** Una cuchilla desgastada, agrietada o dañada se puede romper, y los pedazos de la cuchilla dañada se pueden convertir en proyectiles peligrosos. Los objetos lanzados al aire pueden causar lesiones graves. Inspeccione regularmente la cuchilla y no utilice el tractor con una cuchilla desgastada o dañada.

**AVISO:** Mantenga afilada la cuchilla para obtener el mejor rendimiento de corte. Una cuchilla desafilada no corta el pasto de manera limpia ni tritura correctamente. Una cuchilla desafilada se puede afilar, pero una cuchilla que esté excesivamente desgastada, doblada, agrietada o dañada de alguna otra manera debe ser reemplazada. Una cuchilla desgastada o dañada se puede romper y con ello hacer que pedazos de la cuchilla sean lanzados al aire desde el tractor. Si se comprueba que las cuchillas están dobladas, lleve el tractor a un centro de servicio al cliente de EGO autorizado para que sea inspeccionado. No intente nunca enderezar una cuchilla doblada calentándola ni soldar una cuchilla agrietada o rota.

### Frecuencia de afilado

Afilarse dos veces la cuchilla de corte durante una temporada de corte de césped generalmente es suficiente en circunstancias normales. La arena hace que la cuchilla se desfile rápidamente; si su césped tiene terreno arenoso, es posible que se sea necesario afilar la cuchilla con más frecuencia.

### Cuando afile la cuchilla de corte

1. Asegúrese de que la cuchilla permanezca equilibrada.
2. Afile la cuchilla de corte con el ángulo de corte original.
3. Afile los bordes de corte en ambos externos de la cuchilla, retirando una cantidad igual de material de cada extremo.

### Afilado de la cuchilla en una prensa de tornillo

1. Retire la cuchilla del tractor (sírvese consultar la sección “REEMPLAZO DE LA CUCHILLA DE CORTE” de este manual).
2. Fije la cuchilla en una prensa de tornillo (Fig. 30a).
3. Use protección adecuada de los ojos y guantes adecuados, y tenga cuidado de no cortarse.
4. Lime cuidadosamente los bordes de corte de la cuchilla con una lima de dientes finos o una piedra de afilar, manteniendo el ángulo original del borde de corte.

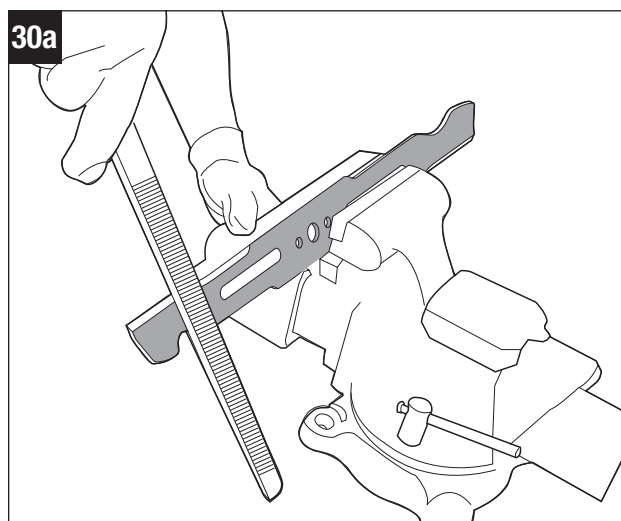

5. Para comprobar el equilibrio de las cuchillas: sujete con abrazaderas un clavo o un destornillador con vástago redondo en posición horizontal. Posicione la cuchilla de manera que el clavo o el vástago redondo del destornillador soporte la cuchilla a través de su agujero central. Equilibre la cuchilla horizontalmente. Si cualquiera de los dos extremos de la cuchilla rota hacia abajo, retire un poco de metal del extremo pesado (o inferior) hasta que la cuchilla está equilibrada. Está equilibrada cuando ninguno de los dos extremos se cae (Fig. 30b).
6. Reinstale la cuchilla y móntela firmemente en el tractor (sírvese consultar la sección “**REEMPLAZO DE LA CUCHILLA DE CORTE**” de este manual).

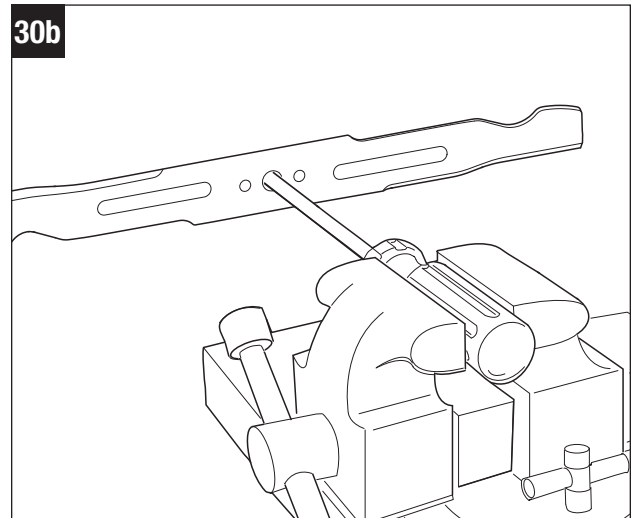

**⚠ ADVERTENCIA:** Una cuchilla desequilibrada causará una vibración excesiva cuando rote a altas velocidades. Es posible que cause daños al tractor y se podría romper y con ello causar lesiones corporales.

### COMPROBACIÓN DE LA PRESIÓN DE LAS LLANTAS

**Herramientas necesarias (no suministradas):** Manómetro para llantas; compresor de aire / inflador o bomba de bicicleta de servicio pesado.

Compruebe la presión de aire de todas las llantas antes de utilizar la máquina. Una presión de aire incorrecta afectará al manejo, la respuesta de la dirección, la tracción, la vida útil de las llantas, el corte nivelado y la comodidad del operador. Asegúrese de que las llantas estén infladas con la presión que se muestra a continuación.

**Es importante para cortar el césped de manera nivelada que todas las llantas tengan la cantidad correcta de presión de aire. Si el tractor no está siguiendo una trayectoria en línea recta, por favor, compruebe primero la presión de aire de las ruedas.**

**AVISO:** La presión de las llantas solo se deberá medir o ajustar cuando las llantas estén frías.

	Rueda delantera	Rueda trasera
<b>Presión recomendada</b>	14 PSI (96,5 kPa)	22 PSI (151,7 kPa)

**⚠ ADVERTENCIA:** Compruebe minuciosamente la presión de las llantas mientras las infla. Demasiado aire en la llanta podría hacer que esta reviente y con ello causar lesiones corporales graves.

**⚠ ADVERTENCIA:** Es muy importante mantener la presión de aire correcta en las llantas. Una presión demasiado baja podría permitir que la llanta rote saliéndose del rin de la rueda. Demasiada presión podría hacer que la llanta reviente. Si no se mantiene la presión de aire correcta en las llantas se podrían causar problemas con el funcionamiento y la estabilidad del tractor, y con ello causar lesiones corporales graves.

## LUBRICACIÓN DE LOS MANGUITOS DEL EJE DE LAS RUEDAS DELANTERAS (Fig. 31)

**Herramientas necesarias (no suministradas):** jeringa de grasa

Es necesario lubricar periódicamente los engranajes de las ruedas delanteras con grasa para engranajes. Si las ruedas delanteras del tractor rotan con un ruido anormal, retire los paquetes de batería y luego llene los puertos de inyección con grasa hasta que esta se desborde por el borde superior o el borde inferior de los manguitos del eje de las ruedas delanteras.

## TRANSPORTE DE LA MÁQUINA (FIG. 32)

**AVISO:** ¡Cuando utilice una carretilla elevadora, la máquina se debe transportar sobre el armazón inferior en todo momento! ¡La carretilla elevadora no deberá entrar nunca en contacto directo con la máquina!

Recomendamos conservar el armazón de envío inferior para facilitar el transporte de la máquina posteriormente con el fin de hacerle servicio de ajustes y reparaciones.

Consulte el capítulo “**TRANSPORTE**” que aparece anteriormente en este manual para obtener instrucciones de seguridad antes de transportar la máquina.

### Equipo requerido (no incluido)

- Camioneta de tamaño completo o remolque con una plataforma que sea lo suficientemente grande para albergar la máquina.
- 3 correas de amarre con trinquetes.
- Cinta métrica.
- Cuerda(s) elástica(s) o cuerda.
- 2 personas.
- 2 rampas plegables de tramo dual para vehículos todo terreno con al menos 661 lb (300 kg) de capacidad y 12 pulgadas (30,5 cm) de ancho. La longitud de la rampa es determinada por la altura de la plataforma del camión/remolque respecto al piso.

Por seguridad del operador, asegúrese de que la inclinación de las rampas sea de menos de 15° siempre que sea posible.

**⚠ ADVERTENCIA:** Para reducir el riesgo de lesiones y daños materiales, no conduzca **NUNCA** la máquina hacia arriba o hacia abajo por la rampa.

**⚠ ADVERTENCIA:** Objeto pesado. Se requieren dos personas para cargar/descargar la máquina.

### Para cargar la máquina en un camión o un remolque

- a. Asegúrese de que su camión o remolque esté estacionado sobre una superficie nivelada. La parte trasera de la máquina deberá estar orientada hacia la parte trasera del camión/remolque.
- b. Retire los paquetes de batería de la máquina.

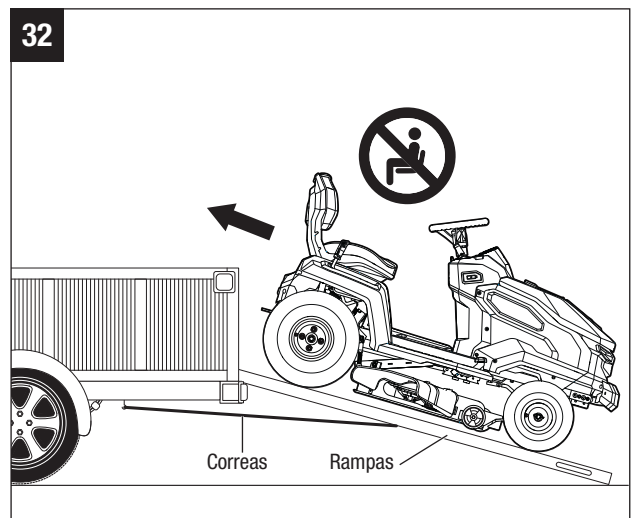
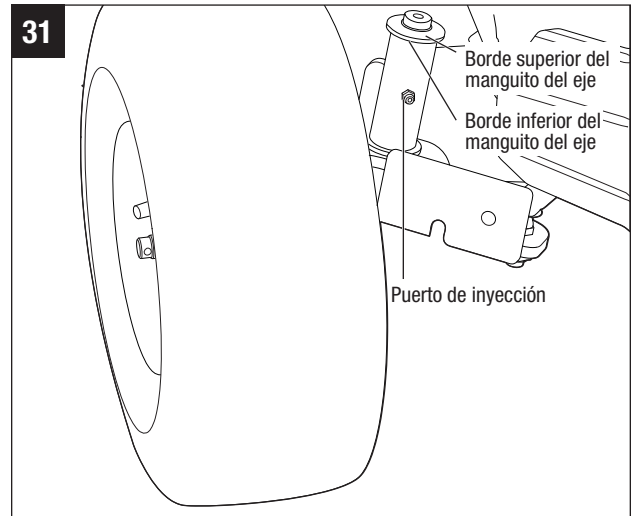

- c. Levante el conducto de descarga lateral y fíjelo en posición vertical con cuerda(s) elástica(s) o una cuerda.
- d. Despliegue las rampas y alinee visualmente la parte inferior de cada rampa con el centro de la rueda trasera correspondiente.
- e. Utilice la cinta métrica para asegurarse de que los extremos superiores de las rampas estén paralelos a los extremos inferiores.
- f. Conecte un extremo de la correa con trinquetes al gancho de la cadena de seguridad ubicado en el camión/remolque. Conecte el otro extremo a la bisagra (o al centro) de la rampa. Repita este paso con la otra rampa.
- g. Apriete las correas y asegúrese de que las rampas estén firmemente sujetas y que no haya movimiento cuando usted jale las rampas o las correas.

**⚠ ADVERTENCIA: Asegúrese siempre de que las rampas estén sujetas adecuadamente.** Es posible que unas rampas que estén sujetas incorrectamente hagan que la herramienta se caiga, causando lesiones corporales y daños graves.

- h. Utilice la cinta métrica para verificar una vez más que las rampas están paralelas.
- i. Asegúrese de que el pedal del freno de estacionamiento de la máquina esté desactivado.
- j. Cada persona deberá colocar una mano sobre la carcasa de plástico cerca del panel de control y la otra mano sobre la defensa trasera y empujar la máquina hacia arriba por la rampa. No utilice NUNCA el volante, la palanca de ajuste de la altura de la plataforma o cualquier parte del asiento para empujar la máquina.
- k. Una vez que la máquina esté en la plataforma del camión/remolque, fíjela en la posición correcta utilizando las correas de amarre. Utilice una correa para sujetar la parte delantera de la máquina y las dos correas restantes para fijar el enganche.
- l. Utilice el volante para girar las ruedas delanteras hacia la izquierda o hacia la derecha tanto como sea posible.
- m. Active el freno de estacionamiento.

### **Para descargar la máquina de un camión o un remolque**

- a. Suelte las correas de amarre y desactive el freno de estacionamiento.
- b. Utilice el volante para girar las ruedas delanteras de manera que estén paralelas a la dirección de la máquina.
- c. Despliegue las rampas y alinee la parte superior de cada rampa con el centro de la rueda delantera correspondiente.
- d. Utilice la cinta métrica para asegurarse de que los extremos inferiores de las rampas estén paralelos a los externos superiores.
- e. Conecte un extremo de la correa con trinquetes al gancho de la cadena de seguridad ubicado en el camión/remolque. Conecte el otro extremo a la bisagra (o al centro) de la rampa. Repita este paso con la otra rampa.
- f. Apriete las correas y asegúrese de que las rampas estén firmemente sujetas y que no haya movimiento cuando usted jale las correas.

**⚠ ADVERTENCIA: Asegúrese siempre de que las rampas estén sujetas adecuadamente.** Es posible que unas rampas que estén sujetas incorrectamente hagan que la herramienta se caiga, causando lesiones corporales y daños graves.

- g. Utilice la cinta métrica para verificar una vez más que las rampas están paralelas.
- h. Cada persona deberá colocar una mano sobre la carcasa de plástico cerca del panel de control y la otra mano en la defensa trasera y guiar cuidadosamente la máquina hacia abajo por la rampa. No utilice NUNCA el volante, la palanca de ajuste de la altura de la plataforma o cualquier parte del asiento para empujar/soportar la máquina.

## ALMACENAMIENTO

Se deberán seguir los siguientes pasos para preparar el tractor para almacenarlo.

- Retire los paquetes de batería del tractor y almacene las baterías en un lugar seco a temperatura ambiente.
- Retire la llave de seguridad del tractor.
- Limpie minuciosamente el tractor. Consulte la sección “**LIMPIEZA DE LA MÁQUINA**” de este manual como referencia.
- Inspeccione el tractor para determinar si hay piezas desgastadas o dañadas y apriete todas las tuercas o tornillos que se puedan haber aflojado.
- Almacene el tractor en un lugar limpio y seco. No lo almacene junto a materiales corrosivos, tales como fertilizante o sal de roca.
- Almacene el tractor en un espacio cerrado y cubierto, fuera del alcance de los niños.

**AVISO:** Las cubiertas de plástico atrapan la humedad alrededor del tractor, lo cual causa formación de óxido y corrosión.



## RESOLUCIÓN DE PROBLEMAS

PROBLEMA	CAUSE	SOLUCIÓN
El tractor cortador de césped eléctrico no logra desplazarse cuando se presiona el pedal del acelerador.	<ul style="list-style-type: none"> <li>Los Ah combinados de las baterías insertadas son menos de 15 Ah.</li> </ul>	<ul style="list-style-type: none"> <li>Para arrancar este tractor, se requieren baterías EGO que totalicen 15 Ah (2 X BA4200/ BA4200T) o más. Para obtener el mejor rendimiento, recomendamos utilizar baterías EGO que totalicen 30 Ah o más.</li> </ul>
	<ul style="list-style-type: none"> <li>El pedal del freno de estacionamiento está situado en la posición de freno de estacionamiento.</li> </ul>	<ul style="list-style-type: none"> <li>Presione completamente el pedal del freno de estacionamiento para liberarlo de la posición de freno de estacionamiento.</li> </ul>
	<ul style="list-style-type: none"> <li>El indicador de estado del tractor no se ilumina en verde.</li> </ul>	<ul style="list-style-type: none"> <li>Presione el pedal del freno de estacionamiento y luego suéltelo. El indicador de estado del tractor se iluminará en verde, lo cual significa que el tractor está listo para arrancar.</li> </ul>
	<ul style="list-style-type: none"> <li>El operador no está sentado en el asiento.</li> </ul>	<ul style="list-style-type: none"> <li>El tractor solo se puede utilizar cuando el operador está sentado correctamente en el asiento.</li> </ul>
	<ul style="list-style-type: none"> <li>El sistema de enclavamiento de seguridad del asiento no está conectado adecuadamente.</li> </ul>	<ul style="list-style-type: none"> <li>Retire las baterías del tractor y levante la parte trasera del asiento para asegurarse de que el enchufe del cable esté conectado adecuadamente a la toma ubicada en la parte inferior del asiento (consulte el capítulo “<b>INSTALACIÓN DEL ASIENTO</b>”). Siga las instrucciones incluidas en “<b>ARRANQUE DEL TRACTOR CORTADOR DE CÉSPED ELÉCTRICO</b>” para rearrancar el tractor con el fin de determinar si este se puede arrancar. Si no se puede arrancar, sírvase contactar a un centro de servicio al cliente de EGO y haga que las reparaciones sean realizadas por un técnico de servicio calificado.</li> </ul>
	<ul style="list-style-type: none"> <li>En tiempo extremadamente frío, es posible que la función de conducción no arranque exitosamente debido a la protección para baja temperatura.</li> </ul>	<ul style="list-style-type: none"> <li>Almacene siempre el tractor y las baterías en un entorno templado. Rearranque el tractor cuando se haya calentado. Por favor, no haga intentos repetidos en tiempo extremadamente frío, ya que es posible que dañen la máquina. La temperatura de funcionamiento recomendada es de 32 – 104 °F (0 – 40 °C).</li> </ul>
	<ul style="list-style-type: none"> <li>El camino de recorrido del pedal del acelerador está obstruido con residuos.</li> </ul>	<ul style="list-style-type: none"> <li>Compruebe si hay residuos y, si los hay, retírelos.</li> </ul>
	<ul style="list-style-type: none"> <li>Falla de los componentes mecánicos o electrónicos del pedal del acelerador.</li> </ul>	<ul style="list-style-type: none"> <li>Contacte a un centro de servicio al cliente de EGO y haga que las reparaciones sean realizadas por un técnico de servicio calificado.</li> </ul>
	<ul style="list-style-type: none"> <li>La palanca de control de la dirección está colocada en la posición neutral.</li> </ul>	<ul style="list-style-type: none"> <li>Empuje/jale la palanca de control de la dirección en la dirección “D” o “R”.</li> </ul>



PROBLEMA	CAUSE	SOLUCIÓN
<p>El tractor cortador de césped eléctrico deja de desplazarse.</p>	<ul style="list-style-type: none"> <li>■ Cuando cambia entre avance y reversa durante la conducción, la palanca de control de la dirección permanece en la posición neutral mucho tiempo.</li> </ul>	<ul style="list-style-type: none"> <li>■ Suelte el pedal del acelerador y luego presiónelo de nuevo.</li> </ul>
	<ul style="list-style-type: none"> <li>■ Falla de los componentes electrónicos del pedal del acelerador.</li> </ul>	<ul style="list-style-type: none"> <li>■ Sírvase contactar a un centro de servicio al cliente de EGO y haga las reparaciones sean realizadas por un técnico de servicio calificado.</li> </ul>
	<ul style="list-style-type: none"> <li>■ El sistema de enclavamiento de seguridad del asiento se desconectó durante la conducción sobre terreno abrupto.</li> </ul>	<ul style="list-style-type: none"> <li>■ Retire las baterías del tractor y levante la parte trasera del asiento para asegurarse de que el enchufe del cable esté conectado adecuadamente a la toma ubicada en la parte inferior del asiento (consulte el capítulo “<b>INSTALACIÓN DEL ASIENTO</b>”). Siga las instrucciones incluidas en “<b>ARRANQUE DEL TRACTOR CORTADOR DE CÉSPED ELÉCTRICO</b>” para rearrancar el tractor con el fin de determinar si este se puede arrancar. Si no se puede arrancar, sírvase contactar a un centro de servicio al cliente de EGO y haga que las reparaciones sean realizadas por un técnico de servicio calificado.</li> </ul>
	<ul style="list-style-type: none"> <li>■ El peso del operador no está distribuido de manera uniforme sobre el asiento. El peso del operador sobre el asiento debe ser de al menos 44 lb (20 kg) para que el sistema de enclavamiento de seguridad funcione correctamente</li> </ul>	<ul style="list-style-type: none"> <li>■ Siéntese correctamente en el asiento, presione completamente el pedal del freno de estacionamiento y suéltelo, y entonces el tractor estará listo para ser conducido.</li> <li>■ Desconecte e instale de nuevo las baterías si es necesario.</li> </ul>
<p>El tractor cortador de césped eléctrico no logra poner en marcha las cuchillas cuando el interruptor de PTO está activado.</p>  El ícono del interruptor de PTO parpadea	<ul style="list-style-type: none"> <li>■ Los Ah combinados de las baterías insertadas son menos de 15 Ah.</li> </ul>	<ul style="list-style-type: none"> <li>■ Para arrancar este tractor, se requieren baterías EGO que totalicen 15 Ah (2 X BA4200/ BA4200T) o más. Para obtener el mejor rendimiento, recomendamos utilizar baterías EGO que totalicen 30 Ah o más.</li> </ul>
	<ul style="list-style-type: none"> <li>■ El interruptor de PTO no se presionó hacia abajo cuando el tractor se apagó la última vez.</li> </ul>	<ul style="list-style-type: none"> <li>■ Presione el interruptor de PTO hacia abajo y luego hacia arriba para rearrancar los motores de las cuchillas.</li> </ul>
	<ul style="list-style-type: none"> <li>■ El tractor está sobrecargado en el momento en que las cuchillas comienzan a rotar, lo cual activa la autoprotección del motor.</li> </ul>	<ul style="list-style-type: none"> <li>■ Comience a cortar el pasto a la velocidad más baja de las cuchillas primero y no aumente la velocidad de las cuchillas hasta que estas estén rotando exitosamente.</li> </ul>
	<ul style="list-style-type: none"> <li>■ En tiempo extremadamente frío, es posible que el motor de la cuchilla no arranque exitosamente debido a la protección para baja temperatura.</li> </ul>	<ul style="list-style-type: none"> <li>■ Almacene siempre el tractor y las baterías en un entorno templado. Rearranque el tractor cuando se haya calentado. Por favor, no haga intentos repetidos en tiempo extremadamente frío, ya que es posible que dañen la máquina. La temperatura de funcionamiento recomendada es de 32 – 104 °F (0 – 40 °C).</li> </ul>
	<ul style="list-style-type: none"> <li>■ La cuchilla interfiere con la plataforma deformada del tractor.</li> </ul>	<ul style="list-style-type: none"> <li>■ Llame a un Centro de Servicio al Cliente de EGO</li> </ul>

PROBLEMA	CAUSE	SOLUCIÓN
Las cuchillas dejan de funcionar durante el corte de pasto.	<ul style="list-style-type: none"> <li>El tractor está sobrecargado.</li> </ul>	<ul style="list-style-type: none"> <li>Suba la altura de corte de la plataforma o disminuya la velocidad de conducción para reducir la carga de trabajo del tractor.</li> </ul>
	<ul style="list-style-type: none"> <li>La plataforma está obstruida con pasto y residuos.</li> </ul>	<ul style="list-style-type: none"> <li>Limpie la plataforma y asegúrese de que las cuchillas tengan libertad de movimiento.</li> </ul>
	<ul style="list-style-type: none"> <li>El tractor está sobrecalentado.</li> </ul>	<ul style="list-style-type: none"> <li>Reduzca la carga de trabajo del tractor, subiendo la altura de corte de la plataforma o reduciendo la velocidad de las cuchillas/conducción, y deje que el tractor se enfríe.</li> </ul>
	<ul style="list-style-type: none"> <li>El paquete o los paquetes de batería del compartimiento de baterías del tractor están sobrecalentados, lo cual tiene como resultado una capacidad nominal combinada en Ah de todas las baterías insertadas inferior a 15 Ah.</li> </ul>	<ul style="list-style-type: none"> <li>1. El tractor puede seguir funcionando si la capacidad nominal en Ah de las baterías combinadas, excluida la batería sobrecalentada, es igual o superior a 15 Ah. Una vez que la batería sobrecalentada regrese a la temperatura normal, participará inmediatamente en el suministro de energía al tractor.</li> <li>2. Si la capacidad nominal en Ah de las baterías combinadas es inferior a 15 Ah, el tractor no funcionará hasta que se inserten más paquetes de batería en los compartimientos de batería vacíos.</li> <li>3. Reduzca la carga de trabajo del tractor, subiendo la altura de corte de la plataforma o reduciendo la velocidad de conducción, cuando se reanude la utilización del tractor.</li> </ul>
	<ul style="list-style-type: none"> <li>El tractor está en modo de funcionamiento reducido.</li> </ul>	<ul style="list-style-type: none"> <li>Cuando el tractor esté en el modo de funcionamiento reducido, las cuchillas se cambiarán automáticamente a velocidad de rotación baja. El operador deberá dejar de trabajar y conducir hasta el área de carga de las baterías lo antes posible.</li> </ul>
	<ul style="list-style-type: none"> <li>El tractor es golpeado por un objeto extraño, lo cual tiene como resultado autoprotección del motor.</li> </ul>	<ul style="list-style-type: none"> <li>Empuje hacia abajo el interruptor de PTO y luego hacia arriba para reanudar los motores de las cuchillas.</li> </ul>
El indicador de audio continúa sonando.	<ul style="list-style-type: none"> <li>El tractor está en modo de funcionamiento reducido y las cuchillas no están desactivadas.</li> </ul>	<ul style="list-style-type: none"> <li>Empuje hacia abajo el interruptor de PTO para apagar los motores de las cuchillas. El indicador de audio dejará de sonar cuando los motores de las cuchillas estén apagados.</li> </ul>
	<ul style="list-style-type: none"> <li>El tractor deja de desplazarse por una pendiente y el operador está fuera del asiento sin poner el pedal del freno de estacionamiento en la posición de freno de estacionamiento.</li> </ul>	<ul style="list-style-type: none"> <li>Ponga el pedal del freno de estacionamiento en la posición de freno de estacionamiento antes de dejar el tractor en la pendiente.</li> </ul>

PROBLEMA	CAUSE	SOLUCIÓN
Los indicadores de energía ubicados en los paquetes de batería siguen iluminados al apagar el tractor.	<ul style="list-style-type: none"> <li>Al apagar el tractor sobre terreno nivelado sin retirar el paquete (los paquetes) de batería del mismo, los indicadores de energía permanecerán iluminados durante 60 minutos.</li> </ul>	<ul style="list-style-type: none"> <li>No se necesita ninguna acción. Los indicadores de energía se apagarán después de que haya transcurrido 1 hora.</li> </ul>
	<ul style="list-style-type: none"> <li>Al apagar el tractor en una pendiente sin activar el freno de estacionamiento, los indicadores de energía ubicados en los paquetes de batería se mantendrán encendidos hasta que la carga de las baterías se agote. El indicador de audio seguirá sonando al mismo tiempo.</li> </ul>	<ul style="list-style-type: none"> <li>Ponga el pedal del freno de estacionamiento en la posición de freno de estacionamiento antes de dejar el tractor en la pendiente. De lo contrario, es posible que el tractor se deslice hacia abajo por la pendiente.</li> </ul>
La pantalla LCD no se ilumina con todos los íconos encendidos.	<ul style="list-style-type: none"> <li>El botón de arranque/parada ha sido presionado durante menos de 3 segundos.</li> </ul>	<ul style="list-style-type: none"> <li>La pantalla LCD solo muestra el “indicador de combustible” cuando se presione brevemente el botón de arranque/parada.</li> </ul>
	<ul style="list-style-type: none"> <li>Cuando el ícono de llave de seguridad “” parpadea en la pantalla LCD, la llave de seguridad no está insertada.</li> </ul>	<ul style="list-style-type: none"> <li>La pantalla LCD se encenderá después de presionar completamente el pedal del freno de estacionamiento y presionar simultáneamente el botón de arranque/parada durante 3 segundos.</li> <li>Inserte la llave de seguridad, luego presione completamente el pedal del freno de estacionamiento y presione simultáneamente el botón de arranque/parada durante 3 segundos para encender la pantalla LCD.</li> </ul>
	<ul style="list-style-type: none"> <li>Cuando el ícono de freno de estacionamiento “” parpadea en la pantalla LCD, el pedal del freno de estacionamiento no está completamente presionado.</li> </ul>	
El tractor corta de manera desigual, con una diferencia de altura significativa de delante a atrás.	<ul style="list-style-type: none"> <li>Las cuchillas están desafiladas.</li> </ul>	<ul style="list-style-type: none"> <li>Afile o reemplace las cuchillas de corte de acuerdo con las instrucciones de este manual.</li> </ul>
	<ul style="list-style-type: none"> <li>Las cuchillas están dobladas.</li> </ul>	<ul style="list-style-type: none"> <li>Reemplace las cuchillas de corte dobladas siguiendo las instrucciones de la sección “<b>REEMPLAZO DE LAS CUCHILLAS DE CORTE</b>”.</li> </ul>
	<ul style="list-style-type: none"> <li>La plataforma no está nivelada, lo cual produce una altura diferente de las cuchillas de corte.</li> </ul>	<ul style="list-style-type: none"> <li>Nivele la plataforma siguiendo las instrucciones de la sección “<b>NIVELACIÓN DE LA PLATAFORMA</b>”.</li> </ul>
La altura de corte real del pasto no está alineada con la altura indicada.	<ul style="list-style-type: none"> <li>Las tuercas de la plataforma está flojas en el varillaje de suspensión.</li> </ul>	<ul style="list-style-type: none"> <li>Siga las instrucciones de la sección “<b>NIVELACIÓN DE LA PLATAFORMA</b>” para hacer un ajuste correcto de delante a atrás de la plataforma del tractor y apriete firmemente las cuatro tuercas que se encuentran en el varillaje de suspensión (dos para cada lado).</li> </ul>
	<ul style="list-style-type: none"> <li>La plataforma está dañada o seriamente desgastada.</li> </ul>	<ul style="list-style-type: none"> <li>Siga las instrucciones de la sección “<b>REMOCIÓN DE LA PLATAFORMA</b>” para hacer que la plataforma del tractor sea reemplazada.</li> </ul>
El tractor no tritura correctamente.	<ul style="list-style-type: none"> <li>El pasto cortado mojado se está pegando a la parte inferior de la plataforma.</li> </ul>	<ul style="list-style-type: none"> <li>Espere hasta que el pasto se seque antes de cortarlo.</li> </ul>
	<ul style="list-style-type: none"> <li>El tractor está ajustado para cortar demasiado pasto a la vez.</li> </ul>	<ul style="list-style-type: none"> <li>Suba la altura de corte de la plataforma.</li> </ul>

PROBLEMA	CAUSE	SOLUCIÓN
Vibración excesiva.	<ul style="list-style-type: none"> <li>Las cuchillas de corte están flojas.</li> </ul>	<ul style="list-style-type: none"> <li>Apriete el perno de la cuchilla con la fuerza de torsión recomendada de 36-41 pies-lb (50-55 Nm).</li> </ul>
	<ul style="list-style-type: none"> <li>Las cuchillas están dobladas.</li> </ul>	<ul style="list-style-type: none"> <li>Reemplace las cuchillas de corte dobladas siguiendo las instrucciones de la sección <b>“REEMPLAZO DE LAS CUCHILLAS DE CORTE”</b>.</li> </ul>
	<ul style="list-style-type: none"> <li>La plataforma no está nivelada.</li> </ul>	<ul style="list-style-type: none"> <li>Nivele la plataforma del tractor siguiendo las instrucciones de la sección <b>“NIVELACIÓN DE LA PLATAFORMA”</b>.</li> </ul>
	<ul style="list-style-type: none"> <li>Las tuercas de la plataforma están flojas en el varillaje de suspensión.</li> </ul>	<ul style="list-style-type: none"> <li>Utilice una llave de boca abierta de 23/32 de pulgada (18 mm) (no suministrada) para apretar las cuatro tuercas ubicadas en el varillaje de suspensión (dos para cada lado).</li> </ul>
	<ul style="list-style-type: none"> <li>La plataforma está ajustada para cortar demasiado pasto a la vez.</li> </ul>	<ul style="list-style-type: none"> <li>Suba la altura de corte de la plataforma.</li> </ul>
Hay pasto o residuos que quedan en el terreno después de cortar el césped.	<ul style="list-style-type: none"> <li>La plataforma está ajustada para cortar demasiado pasto a la vez cuando el pasto es alto.</li> </ul>	<ul style="list-style-type: none"> <li>Comience con una altura de corte elevada y redúzcala hasta que se obtenga el resultado de corte deseado. El pasto de más de 6 pulgadas (152 mm) de longitud se deberá cortar dos veces, a alturas de corte sucesivamente más bajas.</li> </ul>
	<ul style="list-style-type: none"> <li>El pasto está mojado.</li> </ul>	<ul style="list-style-type: none"> <li>No corte el césped cuando el pasto esté mojado. Espere hasta que el pasto se seque.</li> </ul>
	<ul style="list-style-type: none"> <li>La velocidad de conducción es alta.</li> </ul>	<ul style="list-style-type: none"> <li>Reduzca la velocidad de conducción.</li> </ul>
	<ul style="list-style-type: none"> <li>La velocidad de las cuchillas es baja.</li> </ul>	<ul style="list-style-type: none"> <li>Aumente gradualmente la velocidad de las cuchillas.</li> </ul>
Tiempo de funcionamiento corto del tractor con las baterías incluidas.	<ul style="list-style-type: none"> <li>El terreno del césped, las condiciones del pasto, el ajuste de la altura de corte, la velocidad de conducción, la velocidad de las cuchillas, etc., afectarán enormemente al tiempo de funcionamiento.</li> </ul>	<ul style="list-style-type: none"> <li>Consulte el capítulo <b>“CONSEJOS PARA AUMENTAR AL TIEMPO DE FUNCIONAMIENTO”</b> para obtener instrucciones.</li> </ul>
El tractor no está siguiendo una trayectoria en línea recta.	<ul style="list-style-type: none"> <li>Las presiones de las llantas de las ruedas izquierdas y derechas son diferentes.</li> </ul>	<ul style="list-style-type: none"> <li>Compruebe y ajuste la presión de aire de las llantas de ambas ruedas traseras, de acuerdo con la sección <b>“COMPROBACIÓN DE LA PRESIÓN DE LAS LLANTAS”</b> de este manual.</li> </ul>
El pedal del freno de estacionamiento no se puede soltar de la posición de frenado o salta lentamente hacia atrás por acción de resorte.	<ul style="list-style-type: none"> <li>El camino de recorrido del pedal del freno de estacionamiento está obstruido con residuos.</li> </ul>	<ul style="list-style-type: none"> <li>Compruebe si hay residuos y, si los hay, retírelos.</li> </ul>

PROBLEMA	CAUSE	SOLUCIÓN
El tractor no se puede cargar a través del puerto con el indicador de estado del tractor iluminado en rojo continuo.	<ul style="list-style-type: none"> <li>El enchufe del cargador no está insertado correctamente en el puerto de carga del tractor.</li> </ul>	<ul style="list-style-type: none"> <li>Reconecte el enchufe del cargador para ver si el tractor se puede cargar normalmente.</li> </ul>
	<ul style="list-style-type: none"> <li>No hay alimentación eléctrica en los tomacorrientes de pared.</li> </ul>	<ul style="list-style-type: none"> <li>No se necesita ninguna acción. Espere hasta que la alimentación eléctrica se recupere.</li> </ul>
	<ul style="list-style-type: none"> <li>Malfuncionamiento del cargador.</li> </ul>	<ul style="list-style-type: none"> <li>Sírvase contactar a un centro de servicio al cliente de EGO y haga que el cargador sea inspeccionado y/o reparado, en caso de que sea necesario, por un técnico de servicio calificado.</li> </ul>
	<ul style="list-style-type: none"> <li>El puerto del cargador del tractor tiene fallas.</li> </ul>	<ul style="list-style-type: none"> <li>Sírvase contactar a un centro de servicio al cliente de EGO y haga que las reparaciones sean realizadas por un técnico de servicio calificado.</li> </ul>
El tiempo de carga a través del puerto de carga del tractor es demasiado largo.	<ul style="list-style-type: none"> <li>El cargador no es adecuado.</li> </ul>	<ul style="list-style-type: none"> <li>Utilice los cargadores EGO especificados para cargar directamente el tractor cortador de césped eléctrico.</li> </ul>
Las baterías no se pueden cargar completamente a través del puerto de carga del tractor.	<ul style="list-style-type: none"> <li>Error de firmware del tractor o falla del paquete de batería o del cargador.</li> </ul>	<ul style="list-style-type: none"> <li>Reajuste el cargador desenchufándolo y esperando más de 1 minuto. Luego, reconecte el enchufe a la fuente de alimentación. Si esto no resuelve el problema, llame a un Centro de Servicio al Cliente de EGO.</li> </ul>
El tractor no se puede arrancar después de limpiarlo.	<ul style="list-style-type: none"> <li>Limpieza incorrecta, por ejemplo, entrada de agua en los componentes eléctricos, la pantalla LCD, etc.</li> </ul>	<ul style="list-style-type: none"> <li>Siga las instrucciones de la sección “<b>MANTENIMIENTO GENERAL</b>” para limpiar correctamente el tractor.</li> </ul>
		<ul style="list-style-type: none"> <li>Si el tractor queda atrapado accidentalmente en la lluvia, déjelo más de 12 horas para que se seque o utilice aire comprimido para secarlo.</li> </ul>
La plataforma se obstruye rápidamente.	<ul style="list-style-type: none"> <li>La plataforma no se limpió correctamente después del uso anterior.</li> </ul>	<ul style="list-style-type: none"> <li>Limpie la plataforma del tractor después de cada uso, siguiendo la sección “<b>Utilización del puerto de lavado para limpiar la plataforma</b>”.</li> </ul>
El tractor pierde tracción fácilmente cuando sube por la pendiente.	<ul style="list-style-type: none"> <li>Las llantas de las ruedas traseras están desgastadas.</li> </ul>	<ul style="list-style-type: none"> <li>Obtenga servicio de ajustes y reparaciones local para reemplazar las llantas de las ruedas.</li> </ul>
	<ul style="list-style-type: none"> <li>Se está cortando el césped en una pendiente pronunciada.</li> </ul>	<ul style="list-style-type: none"> <li>El tractor no se deberá utilizar para cortar el césped en pendientes con una inclinación de más de 15 grados.</li> </ul>
Cuando el tractor esté detenido en una pendiente con el pedal del freno de estacionamiento activado, el tractor puede deslizarse hacia abajo por la pendiente.	<ul style="list-style-type: none"> <li>Los componentes del freno se están desgastando excesivamente debido a un funcionamiento incorrecto del tractor.</li> </ul>	<ul style="list-style-type: none"> <li>Sírvase contactar a un centro de servicio al cliente de EGO y haga que las reparaciones sean realizadas por un técnico de servicio calificado.</li> </ul>
No sale agua del puerto de lavado cuando se intenta lavar la plataforma.	<ul style="list-style-type: none"> <li>El acoplador rápido del puerto de lavado no está montado correctamente sobre el puerto de lavado.</li> </ul>	<ul style="list-style-type: none"> <li>Reinstale el acoplador rápido del puerto de lavado hasta que oiga un clic nítido después de empujarlo firmemente. Si no funciona, llame a un Centro de Servicio al Cliente de EGO.</li> </ul>

PROBLEMA	CAUSE	SOLUCIÓN
Se oye un sonido anormal al empujar manualmente el tractor sin arrancarlo.	<ul style="list-style-type: none"> <li>El sonido viene de los imanes que están dentro del motor de propulsión.</li> </ul>	<ul style="list-style-type: none"> <li>Es normal y no se necesita ninguna acción.</li> </ul>
El volante no se puede rotar.	<ul style="list-style-type: none"> <li>El ensamblaje del volante está obstruido con residuos.</li> </ul>	<ul style="list-style-type: none"> <li>Compruebe si hay residuos y, si los hay, retírelos.</li> </ul>
El tractor no gira hacia la izquierda/derecha al rotar el volante.	<ul style="list-style-type: none"> <li>Falla de los componentes electrónicos o mecánicos.</li> </ul>	<ul style="list-style-type: none"> <li>Contacte a un técnico de servicio calificado para que realice la reparación.</li> </ul>
El tractor no se detiene al soltar el pedal del acelerador.	<ul style="list-style-type: none"> <li>El camino de retorno del pedal del acelerador está obstruido con residuos.</li> </ul>	<ul style="list-style-type: none"> <li>Compruebe si hay residuos y, si los hay, retírelos.</li> </ul>
	<ul style="list-style-type: none"> <li>El botón del SCC se presiona accidentalmente durante la conducción. El tractor está en el modo de control de crucero.</li> </ul>	<ul style="list-style-type: none"> <li>Compruebe si el ícono del SCC está iluminado en la pantalla LCD y salga del SCC según sea necesario. Consulte el capítulo <b>“UTILIZACIÓN DEL CONTROL DE CRUCERO (SCC)”</b>.</li> </ul>
La función del SCC no se puede activar ni desactivar.	<ul style="list-style-type: none"> <li>El botón del SCC no está presionado adecuadamente.</li> </ul>	<ul style="list-style-type: none"> <li>Presione el botón del SCC hasta que el ícono del SCC se ilumine en la pantalla LCD o desaparezca de dicha pantalla.</li> </ul>

## REFERENCIA DE INDICADORES DE ESTADO DEL TRACTOR

Pantalla LCD	Descripción	Indicador de estado del tractor	Indicador de audio	Causa	Solución
	El ícono de llave de seguridad parpadea cuando la pantalla LCD muestra el “indicador de combustible”.	APAGADO	No	La llave de seguridad no está insertada.	Inserte la llave de seguridad y luego presione completamente el pedal del freno de estacionamiento y presione simultáneamente el botón de arranque/parada durante más de 3 segundos para encender el tractor.
				El ensamblaje de la caja del panel de control con llave está roto.	Sírvase contactar a un centro de servicio al cliente de EGO y haga que las reparaciones sean realizadas por un técnico de servicio calificado.
	El ícono de freno de estacionamiento parpadea cuando la pantalla LCD muestra el “calibre de combustible”.	APAGADO	No	El pedal del freno de estacionamiento no está presionado.	Con la llave de seguridad insertada, presione completamente el pedal del freno de estacionamiento y presione el botón de arranque/parada durante más de 3 segundos para encender el tractor.
	El ícono de freno de estacionamiento parpadea cuando la pantalla LCD muestra la interfaz del operador.	APAGADO	No	Presione el pedal del acelerador antes de presionar el pedal del freno de estacionamiento para hacer que el indicador del tractor se ilumine en verde.	Arranque correctamente el tractor siguiendo la sección “ <b>ARRANQUE DEL TRACTOR CORTADOR DE CÉSPED ELÉCTRICO</b> ”.
	El ícono de freno de estacionamiento se ilumina	APAGADO	No	El pedal del freno de estacionamiento está colocado en la posición de freno de estacionamiento.	Suéltelo antes de arrancar el tractor.
	El ícono de sensor del asiento se ilumina	APAGADO	No	El operador abandona el asiento o el sistema de enclavamiento de seguridad del asiento está desconectado.	Si el operador está sentado en el asiento y el ícono está encendido, deje de utilizar el tractor inmediatamente y compruebe la conexión del asiento. Si se confirma que la conexión del asiento con el tractor es correcta, sírvase contactar a un técnico de servicio calificado para que haga reparaciones.



Pantalla LCD	Descripción	Indicador de estado del tractor	Indicador de audio	Causa	Solución
	El ícono de interruptor de PTO parpadea	APAGADO	No	Se interrumpió el funcionamiento del motor de la cuchilla y el interruptor de PTO no está colocado en la posición de apagado.	Antes de rearrancar el tractor, empuje hacia abajo el interruptor de PTO para apagar los motores de las cuchillas. Sírvase consultar la sección “RESOLUCIÓN DE PROBLEMAS” de este manual como referencia.
	El ícono de un compartimiento de batería determinado parpadea.	APAGADO	No	Una batería determinada durante la descarga tiene sobrecorriente.	No se necesita ninguna acción. El tractor puede seguir funcionando si la capacidad nominal en Ah de las baterías combinadas, excluida la batería con sobrecorriente, es igual o superior a 15 Ah. Una vez que la batería con sobrecorriente regrese al estado normal, participará inmediatamente en el suministro de energía al tractor y el ícono desaparecerá.
	El ícono del compartimiento de batería vacío parpadea	APAGADO	No	La capacidad de las baterías no es suficiente para permitir que el tractor funcione.	Para arrancar este tractor, se requieren baterías EGO que totalicen 15 Ah (2 X BA4200/ BA4200T) o más. Para obtener el mejor rendimiento, recomendamos utilizar baterías EGO que totalicen 30 Ah o más.
	El ícono de temperatura parpadea.	APAGADO	Un pitido	El tractor está sobrecalentado.	Reduzca la carga de trabajo del tractor subiendo la altura de corte de la plataforma o reduciendo la velocidad de las cuchillas/conducción. Tome un descanso y deje que el tractor se enfríe.
				El tractor está demasiado frío.	Siga las instrucciones de la sección “UTILIZACIÓN EN TIEMPO FRÍO”.
	El ícono de temperatura y el compartimiento de batería ocupado exacto parpadean al mismo tiempo.	APAGADO	No	El paquete de batería del compartimiento de batería numerado correspondiente está sobrecalentado.	<ol style="list-style-type: none"> <li>1. El tractor puede seguir funcionando si la capacidad nominal en Ah de las baterías combinadas, excluida la batería sobrecalentada, es igual o superior a 15 Ah. Una vez que la batería sobrecalentada regrese a la temperatura normal, participará inmediatamente en el suministro de energía al tractor.</li> <li>2. Si la capacidad nominal en Ah de las baterías combinadas es inferior a 15 Ah, el tractor no funcionará hasta que se inserten más paquetes de batería en los compartimientos de batería vacíos.</li> <li>3. Reduzca la carga de trabajo del tractor subiendo la altura de corte de la plataforma o reduciendo la velocidad de corte cuando se reanude la utilización del tractor.</li> </ol>

Pantalla LCD	Descripción	Indicador de estado del tractor	Indicador de audio	Causa	Solución
	El ícono de alerta parpadea	Parpadea en rojo	Un pitido	El motor de la cuchilla está sobrecalentado.	Suba la altura de corte de la plataforma o reduzca la velocidad de conducción para reducir la carga de trabajo del tractor.
				El conducto de descarga lateral está obstruido con pasto y residuos.	Limpie el conducto de descarga lateral después de cada uso.
				Hay una interferencia entre la cuchilla y la plataforma del tractor.	Llame a un Centro de Servicio al Cliente de EGO
	Los íconos de cada compartimiento de batería ocupado y el ícono de alerta parpadean cada segundo al mismo tiempo en la pantalla LCD.	Parpadea en rojo	Sigue pitando hasta que el interruptor de PTO es empujado hacia abajo.	Los paquetes de batería tienen un nivel de carga bajo y el tractor está en el modo de funcionamiento reducido.	Deje de trabajar y regrese al área de carga de las baterías. <b>NOTA:</b> Cuando el tractor esté en el modo de funcionamiento reducido, las cuchillas se cambiarán automáticamente a velocidad de rotación baja y mientras tanto el indicador de audio seguirá pitando. El operador deberá empujar el interruptor de PTO hacia abajo para apagar los motores de las cuchillas. El indicador de audio dejará de pitar después de que las cuchillas se detengan.
	El ícono de cada compartimiento de batería ocupado y el ícono de alerta parpadean cada medio segundo.	Parpadea en rojo	Sigue pitando	Los paquetes de batería están casi agotados.	El tractor dejará de funcionar inmediatamente. El operador deberá transportar el tractor al área de carga de las baterías para cargarlo.
	El ícono del SCC parpadea	OFF	No	La función del SCC (sistema de control de crucero) ha fallado.	La función del SCC no se puede activar cuando el tractor se está desplazando a una velocidad muy baja o se está desplazando en reversa.
				Se ha presionado el pedal del freno de estacionamiento para detener el tractor.	Después de soltar el pedal del freno de estacionamiento, presione el botón del SCC y el ícono del SCC se iluminará en la pantalla LCD, o salga de la función del SCC siguiendo las instrucciones de la sección <b>“Para detener el (salir del) control de crucero (SCC)”</b> .

Pantalla LCD	Descripción	Indicador de estado del tractor	Indicador de audio	Causa	Solución
n/a	n/a	APAGADO	Sigue pitando	El tractor está estacionado en una pendiente y el operador deja el tractor sin poner el pedal del freno de estacionamiento en la posición de freno de estacionamiento.	Ponga el pedal del freno de estacionamiento en la posición de freno de estacionamiento. El ícono de freno de estacionamiento se iluminará y el indicador de sonido dejará de pitar.
APAGADA	Falla del puerto de carga	ROJO continuo	n/a	No hay alimentación eléctrica.	Compruebe el tomacorriente de pared para determinar si se están suministrando 120 V o si la toma está en buenas condiciones.
		ROJO continuo	n/a	Fallas del sistema electrónico, por ejemplo, el puerto de carga está en circuito abierto, el fusible se ha fundido, etc.	Sírvase contactar a un centro de servicio al cliente de EGO y haga que las reparaciones sean realizadas por un técnico de servicio calificado.

## REFERENCIA DE CÓDIGOS DE FALLA

Descripción	Código de falla en la pantalla LCD	Indicador de audio	Solución
El motor de la cuchilla izquierda falla en la rotación	509	Un pitido	Inspeccione primero la cuchilla. Si está floja, utilice una llave de torsión de 9/16 de pulgada (14 mm) (no suministrada) para apretar el perno en el sentido de las agujas del reloj. La fuerza de torsión recomendada para el perno de la cuchilla es de 36-41 pies-lb (50-55 Nm). De lo contrario, contacte a un centro de servicio al cliente de EGO y haga que las reparaciones sean realizadas por un técnico de servicio calificado.
El motor de la cuchilla derecha falla en la rotación	609	Un pitido	

**AVISO:** Para cualquier otro código de falla que aparezca en la pantalla LCD, que pueda indicar una falla del PCBA (conjunto de placas de circuitos impresos), una conexión floja, una falla del motor de propulsión, de los motores de las cuchillas, etc., por favor, retire todos los paquetes de batería y reinsértelos unos minutos más tarde para rearrancar el tractor. Si esto no resuelve el problema, sírvase contactar a un centro de servicio al cliente de EGO y haga que las reparaciones sean realizadas por un técnico de servicio calificado.

## GARANTÍA LIMITADA DE EGO

### TÉRMINOS Y DURACIÓN DE LA PÓLIZA DE GARANTÍA

Chervon North America, Inc. ("Chervon North America"), proporciona la siguiente Garantía Limitada para los productos EGO al comprador original de productos EGO.

El período de garantía detallado de cada producto EGO se puede encontrar en línea en <http://egopowerplus.com/warranty-policy>.

**Sírvase contactar a Servicio al Cliente de EGO llamando gratis al 877-346-9876 (877-EGO-ZTRM)** en cualquier momento en que tenga preguntas o reclamos de garantía, o si desea obtener una copia impresa de la garantía.

### GARANTÍA LIMITADA DE SERVICIO

Los productos EGO están garantizados contra defectos de material o de fabricación a partir de la fecha de compra minorista original durante el período de garantía aplicable. Para cualquier reclamo de garantía presentado de manera adecuada y oportuna, si Chervon North America determina que un producto presenta algún defecto durante el período de garantía, dicho producto recibirá una reparación o un remplazo gratuitos, según lo determine Chervon North America.

### CÓMO OBTENER SERVICIO

Para obtener servicio de garantía, dentro del período de garantía aplicable, sírvase contactar a servicio al cliente de EGO llamando gratis al **877-346-9876 (877-EGO-ZTRM)**. Cuando solicite servicio de garantía, deberá presentar el recibo de venta fechado original. Se seleccionará un centro de servicio autorizado para evaluar y reparar el producto si el mismo presenta algún defecto de acuerdo con los términos establecidos en la garantía. Cuando lleve su producto al centro de servicio autorizado, es posible que se requiera un pequeño depósito cuando deje allí su herramienta. Este depósito es reembolsable cuando se considere que el servicio de reparaciones esté cubierto bajo garantía.

### LIMITACIONES Y EXCLUSIONES ADICIONALES

Esta garantía limitada se aplica solo al comprador original que realice la compra a un minorista EGO autorizado y no es transferible. Los productos EGO no serán considerados defectuosos, y esta garantía no se aplicará, en los casos en que el defecto por el que se presente el reclamo sea atribuible a cualquier causa que no sean los defectos definidos anteriormente en este documento. Esta garantía quedará anulada si el producto se ha utilizado para fines de alquiler. Esta garantía no se aplicará a daños causados por accidente, abuso, uso incorrecto, alteración, modificación, reparación no autorizada, contacto con líquidos, incendio, terremoto u otra causa externa; utilización del producto sin seguir las instrucciones, especificaciones o pautas de EGO; o no hacer servicio de ajustes y reparaciones o no mantener adecuadamente el producto. Esta garantía tampoco se aplica a los daños cosméticos, incluyendo, pero sin limitarse a ello, rasguñaduras o abolladuras; defectos causados por el desgaste por el uso normal o defectos que de alguna otra manera se deban al envejecimiento normal del producto.

ESTA GARANTÍA EXPRESA SE DA EN LUGAR DE TODAS LAS DEMÁS GARANTÍAS, EXPRESAS O IMPLÍCITAS, INCLUYENDO, PERO SIN LIMITARSE A ELLO, TODAS LAS GARANTÍAS DE COMERCIALIZACIÓN O IDONEIDAD PARA UN PROPÓSITO O USO ESPECÍFICO, LAS CUALES QUEDAN EXCLUIDAS. Todas las garantías implícitas, incluyendo las garantías de comerciabilidad o idoneidad para un propósito específico, que no se puedan excluir bajo la ley estatal, están limitadas al período de garantía aplicable definido al comienzo de este artículo. El remedio único y exclusivo en conexión con la compra, instalación, uso y/o rendimiento de los productos EGO es la reparación o el reemplazo del producto tal y como lo determine Chervon North America. La responsabilidad máxima de North America no excederá en ningún caso el precio de compra pagado por el producto. CHERVON NORTH AMERICA NO SERÁ RESPONSABLE ANTE EL USUARIO NI ANTE NADIE MÁS POR DAÑOS EMERGENTES, INCIDENTALES, ESPECIALES, EJEMPLARES, INDIRECTOS O PUNITIVOS QUE SURJAN DEL USO DE LOS PRODUCTOS, INCLUYENDO, PERO SIN LIMITARSE A ELLO, LESIONES CORPORALES, MUERTE, DAÑOS MATERIALES, GANANCIAS PERDIDAS U OTROS PERJUICIOS ECONÓMICOS. Esta garantía le confiere a usted derechos legales específicos y es posible que usted tenga también otros derechos que varían de un estado a otro. Algunos estados no permiten limitaciones en cuanto a la duración de una garantía implícita, la exclusión o limitación de los daños incidentales o emergentes, o las limitaciones al tiempo para emprender ciertas acciones legales, por lo que las limitaciones contenidas en el presente documento no se aplican a los consumidores individuales de esos estados.

Esta garantía está sujeta a la ley de Michigan y se interpretará de acuerdo con dicha ley, con independencia de los principios sobre conflictos de leyes. No se emprenderá ninguna acción legal contra Chervon North America a menos que se presente dentro del plazo de un (1) año después de que se tenga conocimiento de la base de dicha acción legal o de la cual se debiera haber tenido conocimiento con el ejercicio de una diligencia razonable. Se considerará que se ha renunciado a cualquier acción legal que no se presente oportunamente.

Para obtener servicio al cliente, contáctenos llamando gratis al **877-346-9876 (877-EGO-ZTRM)** o en **EGOPOWERPLUS.COM**.

EGO Customer Service,  
769 Seward Ave. NW, Suite 102,  
Grand Rapids, Michigan 49504.

