

FLEX

ELEKTROWERKZEUGE

DW 37 12-EC

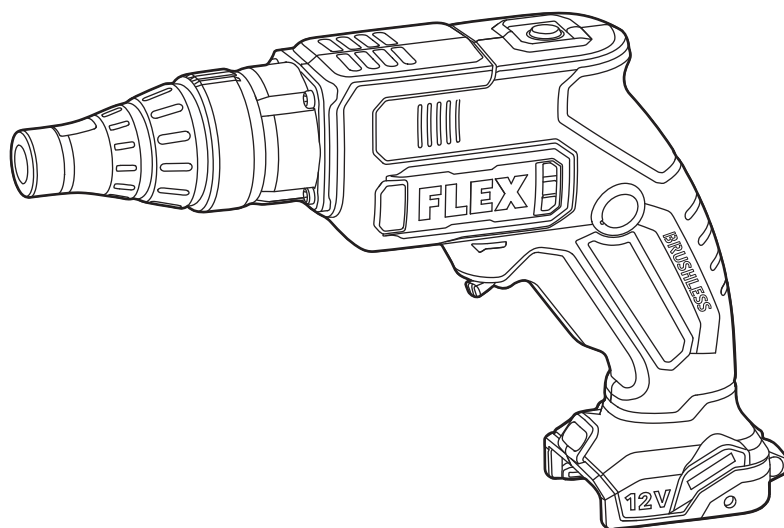

de	Originalbetriebsanleitung.....	6
en	Original operating instructions.....	12
fr	Notice d'instructions d'origine	18
it	Istruzioni per l'uso originali.....	24
es	Instrucciones de funcionamiento originales.....	30
pt	Instruções de serviço originais	36
nl	Originele gebruiksaanwijzing.....	42
da	Originale driftsvejledning	48
no	Originale driftsanvisningen.....	53
sv	Originalbruksanvisning	58
fi	Alkuperäinen käyttöohjekirja.....	63
el	Αυθεντικές οδηγίες χειρισμού.....	68
tr	Orijinal işletme kılavuzu.....	74
pl	Instrukcja oryginalna	79
hu	Eredeti üzemeltetési útmutató	85
cs	Originální návod k obsluze	91
sk	Originálny návod na obsluhu	96
hr	Originalna uputa za rad.....	101
sl	Izvirno navodilo za obratovanje	106
ro	Instrucțiuni de funcționare originale.....	111
bg	Оригинално упътване за експлоатация	117
ru	Оригинальная инструкция по эксплуатации	123
et	Originaalkasutusjuhend	129
lt	Originali naudojimo instrukcija	134
lv	Lietošanas pamācības oriģināls.....	139
ar	ترجمة لإرشادات التشغيل الأصلية.....	145

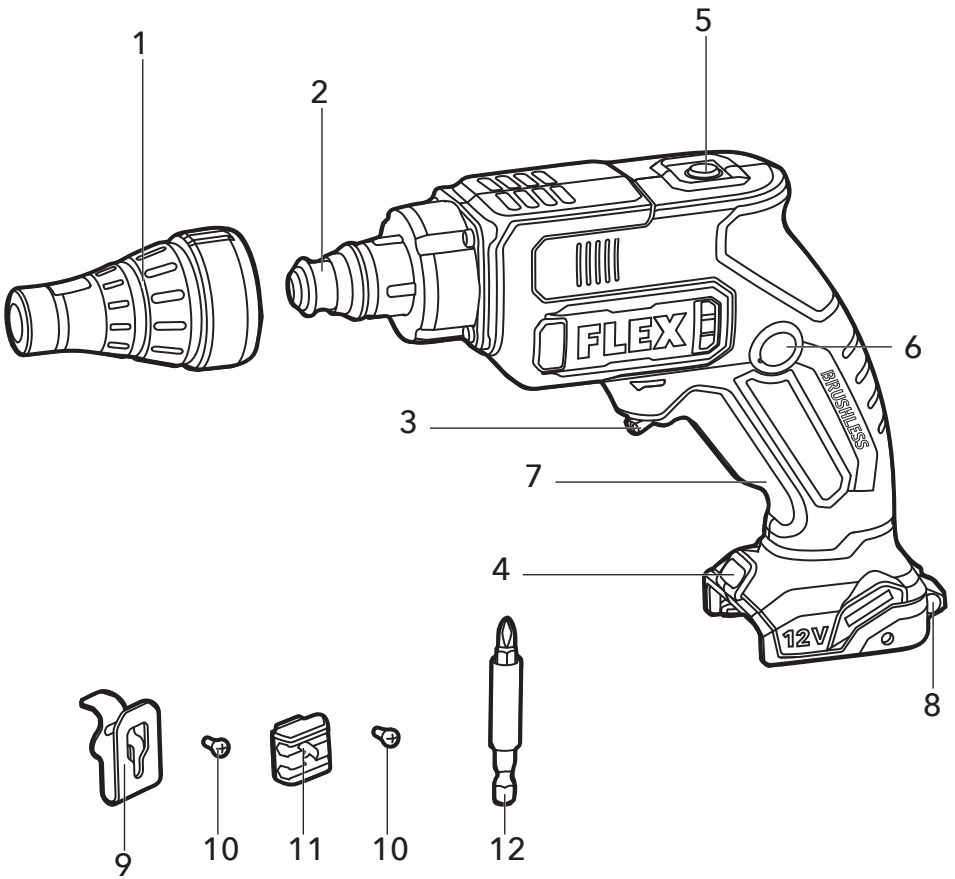
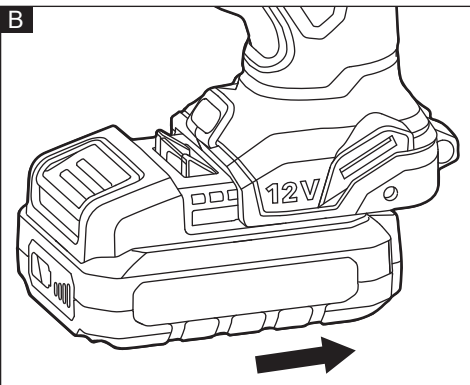
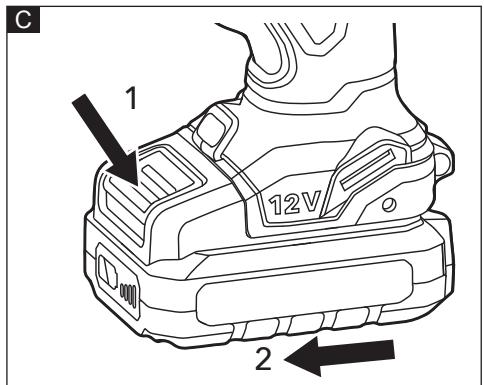
A**B****C**

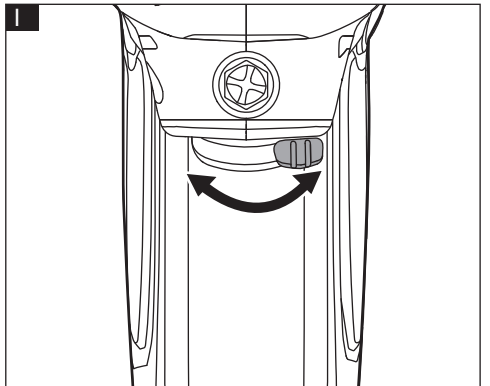
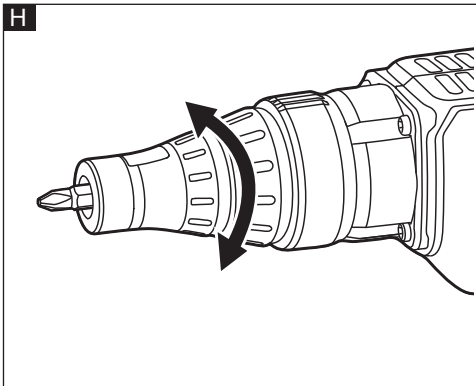
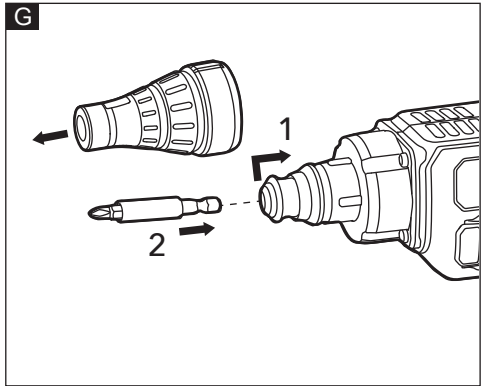
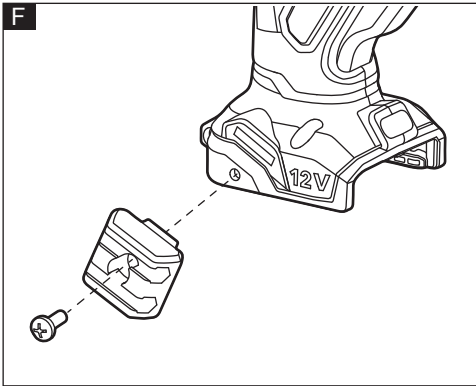
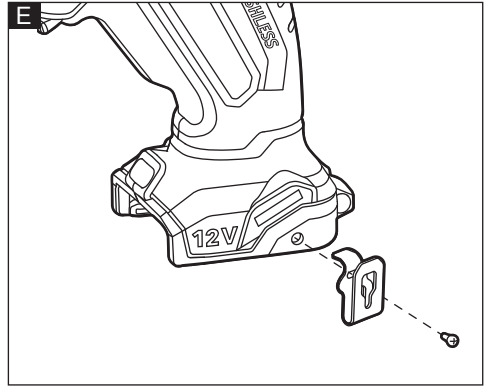
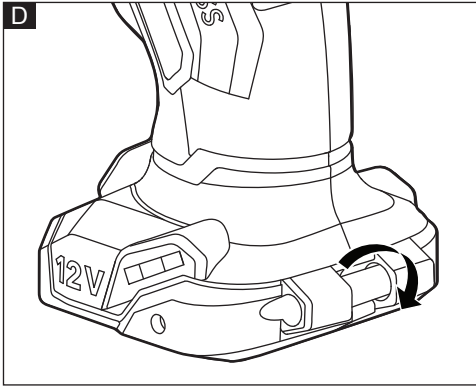

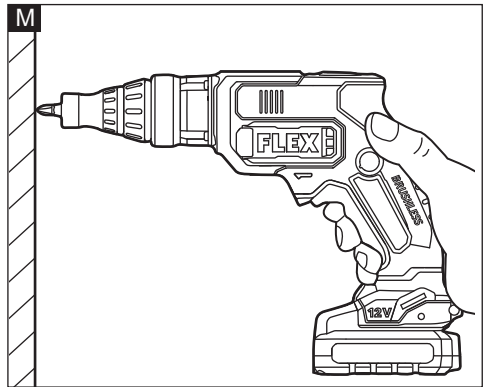
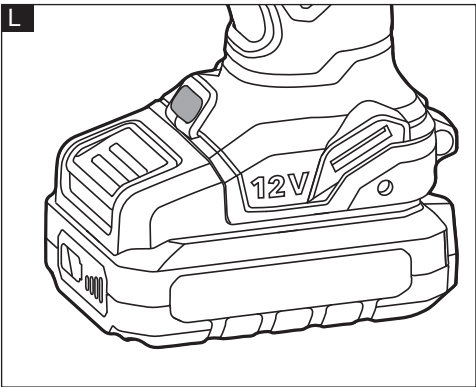
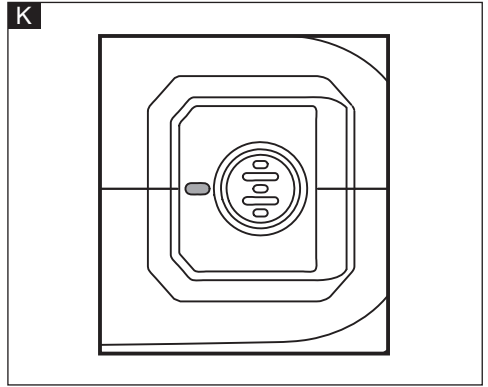
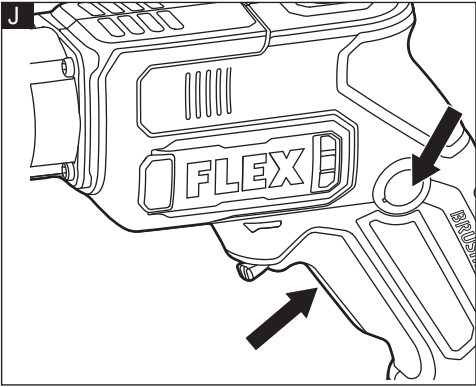

In diesem Handbuch verwendete Symbole



WARNUNG!

Kennzeichnet eine drohende Gefahr. Die Nichtbeachtung dieser Warnung kann zum Tod oder zu schweren Verletzungen führen.



VORSICHT!

Kennzeichnet eine möglicherweise gefährliche Situation. Die Nichtbeachtung dieser Warnung kann zu leichten Verletzungen oder Sachschäden führen.



ANMERKUNG

Kennzeichnet Anwendungstipps und wichtige Informationen.

Symbole auf dem Elektrowerkzeug

V Volt

/min Drehzahl



Lesen Sie die Anweisungen



Entsorgungshinweise für die Altmaschine (siehe Seite 10)!

Zu Ihrer Sicherheit



WARNUNG!

Lesen Sie folgende Informationen vor dem Gebrauch des Elektrowerkzeugs:

- die vorliegende Betriebsanleitung,
- die „Allgemeinen Sicherheitshinweise“ zur Handhabung von Elektrowerkzeugen im beiliegenden Heft (Broschüre-Nr.: 315.915),
- die aktuell gültigen Betriebsvorschriften und die Unfallverhütungsvorschriften.

Dieses Elektrowerkzeug befindet sich auf dem neuesten Stand der Technik und wurde in Übereinstimmung mit den anerkannten Sicherheitsvorschriften konstruiert.

Dennoch kann das Elektrowerkzeug während der Verwendung eine Gefahr für das Leben und die Gesundheit des Benutzers oder eines Dritten darstellen oder das Elektrowerkzeug oder andere Gegenstände können beschädigt werden.

Der Akku-Trockenbauschrauber darf nur wie folgt verwendet werden

- bestimmungsgemäß und
- in einwandfreiem Zustand verwendet werden.

Mängel, die die Sicherheit beeinträchtigen, müssen unverzüglich behoben werden.

Bestimmungsgemäße Verwendung

Der Akku-Trockenbauschrauber ist

- für den Einsatz in Industrie und Handwerk,
- zum Befestigen von Trockenbauwänden, Spanplatten oder Faserplatten auf Holz oder Blech mit Trockenbauschrauben gedacht.

Sicherheitshinweise für Trockenbauschrauber



WARNUNG!

Beachten Sie alle Warnhinweise, Anweisungen, Abbildungen und technischen Daten, die diesem Elektrowerkzeug beigelegt sind. Die Nichtbeachtung der unten aufgeführten Anweisungen kann zu Stromschlägen, Bränden und/oder schweren Verletzungen führen. Bewahren Sie alle Warn- und Bedienungshinweise für Nachschlagezwecke auf.

- **Halten Sie das Elektrowerkzeug an den isolierten Griffflächen fest, wenn Arbeiten ausgeführt werden, bei denen der Schrauber auf verdeckte Leitungen treffen kann.** Falls der Schrauber einen Strom führenden Leiter berührt, werden auch die frei liegenden Metallteile des Elektrowerkzeugs stromführend und stellen für den Bediener somit eine Stromschlaggefahr dar.
- **Benutzen Sie geeignete Detektoren, um den Arbeitsbereich auf unterputz verlegte Stromleitungen zu untersuchen oder holen Sie bei dem örtlichen Stromerzeuger Rat ein.** Ein Kontakt mit elektrischen Leitungen kann einen Brand und Stromschlag verursachen. Die Beschädigung einer Gasleitung kann zu einer Explosion führen. Das Durchtrennen einer Wasserleitung kann Sachschäden oder einen Stromschlag verursachen.
- **Spannen Sie das Werkstück fest ein.** Spannvorrichtungen oder ein Schraubstock halten das Werkstück besser und sicherer

an Ort und Stelle als das Festhalten mit der Hand.

- Legen Sie das Werkzeug immer erst ab, nachdem es vollständig zum Stillstand ausgelaufen ist.

Geräuschpegel und Schwingungen

Die Geräusch- und Vibrationswerte wurden gemäß EN 62841 ermittelt.

Der mit A bewertete Geräuschpegel des Elektrowerkzeugs beträgt normalerweise:

- Schalldruckpegel L_{pA} : 74 dB(A);
- Schalleistungspegel L_{WA} : 82 dB(A);
- Unsicherheit: $K = 3$ dB.

Vibrationsgesamtwert:

- Emissionswert a_h : 2,7 m/s²
- Unsicherheit: $K = 1,5$ m/s²



VORSICHT!

Die angegebenen Messwerte beziehen sich auf neue Elektrowerzeuge. Durch den täglichen Gebrauch ändern sich die Geräusch- und Schwingungswerte.



ANMERKUNG

Der (Die) in diesem Informationsblatt angegebene(n) Schwingungsgesamtwert(e) und der (die) angegebene(n) Schallemissionswert(e) wurde(n) im Einklang mit der Standardprüfmethode nach EN 62841 gemessen und kann (können) für den Vergleich zwischen Werkzeugen herangezogen werden.

Die Werte können für eine vorläufige Expositionsbewertung verwendet werden. Der angegebene Schwingungsemissionswert gilt für die Hauptanwendungen des Werkzeugs.

Wird das Werkzeug jedoch für andere Anwendungen, mit anderem Zubehör oder schlechter Wartung eingesetzt, kann die Schwingungsemission abweichen.

Dies kann die Belastung über die gesamte Arbeitsdauer hinweg deutlich erhöhen.

Zur Einschätzung der genauen Schwingungsexposition müssen auch die Zeiten berücksichtigt werden, zu denen die Maschine ausgeschaltet oder lastfrei in Betrieb ist.

Dies kann den Expositionswert über die gesamte Arbeitsdauer hinweg deutlich verringern.

Stellen Sie fest, mit welchen weiteren Sicherheitsmaßnahmen der Bediener vor den Vibrationsauswirkungen geschützt werden kann, z. B. durch Wartung des Werkzeugs und des Zubehörs, Warmhalten der Hände, Organisation von Arbeitsabläufen.



WARNUNG!

Die beim Einsatz des Elektrowerkzeugs entstehenden Ist-Schwingungen und -Schallemissionen können von dem angegebenen Wert abweichen. Zum Schutz des Benutzers sollten Handschuhe und ein Gehörschutz während des Geräteinsatzes getragen werden.



VORSICHT!

Tragen Sie bei einem Schalldruck über 85 dB(A) einen Gehörschutz.

Technische Daten

Werkzeug	DW 37 12-EC		
Typ	Trockenbauschrauber		
Nennspannung	V DC	12	
Größe der Spannzange	mm	6,4	
Leerlaufdrehzahl	/min	0-3700	
Gewicht nach „EPTA Procedure 01/2003“ (ohne Akku)	kg	0.7	
Akku	12V	AP 12/2.5 AP 12/5.0 AP 10.8/2.5 AP 10.8/4.0 AP 10.8/6.0	
Gewicht des Akkus	kg	AP 12/2.5 AP 12/5.0 AP 10.8/2.5 AP 10.8/4.0 AP 10.8/6.0	0.3 0.4 0.3 0.4 0.4
Betriebs-temperatur	-10-40°C		
Lager-temperatur	< 50°C		
Lade-temperatur	4-40°C		
Ladegerät	CA 12/18, CA 12 CA 10.8/18.0, CA 10.8		

Übersicht (siehe Abbildung A)

Die Nummerierung der Produkteigenschaften bezieht sich auf die Seite mit der Geräteabbildung.

- 1 **Anschlaghülse**
- 2 **Bithülse**
- 3 **Drehrichtungsschalter**
- 4 **LED-Arbeitsleuchte**
- 5 **Impulsmodus-Taste**
- 6 **Arretierschalter**
- 7 **Betriebsschalter mit variabler Drehzahleinstellung**
- 8 **Riemenbefestigung**
Zum Anbringen eines Handgelenkriemens (nicht im Lieferumfang enthalten), der das Werkzeug vor dem Herunterfallen sichert.
- 9 **Abnehmbarer Gürtelclip**
- 10 **Befestigungsschraube**
- 11 **Abnehmbarer Bithalter**
- 12 **Magnetischer Bithalter**

Bedienung

 **WARNUNG!**
Entfernen Sie den Akku, bevor Sie Arbeiten am Elektrowerkzeug durchführen.

Vor dem Einschalten des Elektrowerkzeugs

Packen Sie den Akku-Trockenbauschrauber aus und überprüfen Sie, ob Teile fehlen oder beschädigt sind.

 **ANMERKUNG**
Die Akkus sind bei Auslieferung nicht vollständig geladen. Laden Sie die Akkus vor der ersten Inbetriebnahme vollständig auf. Siehe Bedienungsanleitung des Ladegeräts.

Einsetzen/Wechseln des Akkus

- Schieben Sie den aufgeladenen Akku in das Elektrowerkzeug, bis er hörbar einrastet (siehe Abbildung B).
- Zum Entfernen drücken Sie die Entriegelungstaste und ziehen den Akku heraus (siehe Abbildung C).

 **VORSICHT!**

Wenn das Gerät nicht in Gebrauch ist, schützen Sie die Akkukontakte. Lose Metallteile können die Kontakte kurzschließen. Dadurch besteht Explosions- und Brandgefahr!

Riemenbefestigung (siehe Abbildung D)

Die Riemenbefestigung (8) dient zum Anbringen eines Handgelenkriemens (nicht im Lieferumfang enthalten), um die Gefahr zu verringern, dass das Werkzeug herunterfällt. Legen Sie den Riemen beim Transportieren des Geräts um die Hand.

Abnehmbarer Gürtelclip (siehe Abbildung E)

- Nehmen Sie den Akku aus dem Gerät.
- Lassen Sie die Feder und die Öffnung des Gürtelclips (9) mit der Öffnung und der Gewindeaufnahme am Boden des Geräts fluchten.
- Setzen Sie die Schraube (10) ein und ziehen Sie die Schraube mit einem Schraubendreher (nicht mitgeliefert) fest.
- Lösen Sie mit einem Schraubendreher die Befestigungsschraube, um den Gürtelclip (9) zu entfernen.

Abnehmbarer Bithalter (siehe Abbildung F)

- Nehmen Sie den Akku aus dem Gerät.
- Lassen Sie die Rippe und die Öffnung des Bithalters (11) mit der Öffnung am Boden des Werkzeugs fluchten.
- Setzen Sie die Schraube (10) ein und ziehen Sie die Schraube mit einem Schraubendreher (nicht mitgeliefert) fest.
- Um den Bithalter (11) zu entfernen, lösen Sie mit einem Schraubendreher die Befestigungsschraube.

Anbringen/Entfernen des Bits (siehe Abbildung G)

 **VORSICHT!**
Stellen Sie den Drehrichtungsschalter (3) in die mittlere Position, bevor Sie Arbeiten am Elektrowerkzeug verrichten.

Bit einsetzen

- Entfernen Sie den Akku.
- Ziehen Sie die Anschlaghülse (1) vom Werkzeug ab.

- Schieben Sie mit einer Hand die Bithülse (2) nach hinten und halten Sie sie fest. Führen Sie mit der anderen Hand den magnetischen Bithalter (12) ein.
- Lassen Sie die Hülse (2) los und stellen Sie sicher, dass sie in ihre ursprüngliche Position zurückkehrt.
- Befestigen Sie die Anschlaghülse (1) wieder am Werkzeug. Schieben Sie sie, bis sie einrastet.

Bit entfernen

- Entfernen Sie den Akkusatz und die Anschlaghülse (1).
- Schieben Sie die Bithülse (2) nach hinten und halten Sie sie fest.
- Entfernen Sie den magnetischen Bithalter (12).

Einstellen der Tiefe (siehe Abbildung H)

Durch Drehen der Anschlaghülse (1) kann die Tiefe eingestellt werden. Beginnen Sie jede neue Aufgabe, indem Sie mehrere Testschrauben in Altmaterial eindrehen, um die Tiefeneinstellung zu überprüfen und anzupassen.

Drehen Sie die Anschlaghülse (1) im Uhrzeigersinn für eine geringere Tiefe und gegen den Uhrzeigersinn für eine größere Tiefe.

Drehrichtungsschalter (siehe Abbildung I)

- Drücken Sie den Drehrichtungsschalter (3) nach rechts, um vorwärts zu drehen.
- Drücken Sie den Drehrichtungsschalter (3) nach links, um rückwärts zu drehen.
- Um die Gefahr eines versehentlichen Anlaufs bei Nichtgebrauch zu verringern, stellen Sie den Drehrichtungsschalter in die mittlere Position (verriegelt).

i ANMERKUNG

Um Antriebsschäden zu vermeiden, sollten Sie das Werkzeug immer zum Stillstand auslaufen lassen, bevor Sie die Drehrichtung ändern.

i ANMERKUNG

Das Werkzeug startet nur dann, wenn der Drehrichtungsschalter bis zum Anschlag nach links oder rechts gestellt ist.

Betriebsschalter mit variabler Drehzahleinstellung (siehe Abbildung J)

i ANMERKUNG

Wenn der Linkslauf eingestellt ist, funktioniert das Werkzeug nur, wenn der Bit- und der Betriebsschalter (7) gleichzeitig gedrückt werden.

- Drücken Sie den Betriebsschalter mit variabler Drehzahleinstellung (7), um das Werkzeug einzuschalten.
- Lassen Sie den Betriebsschalter mit variabler Drehzahleinstellung, um es auszuschalten.
- Um das Werkzeug kontinuierlich laufen zu lassen, halten Sie den Betriebsschalter mit variabler Drehzahleinstellung (7) gedrückt und drücken Sie dann den Arretierschalter (6). Lassen Sie den Betriebsschalter (7) los.
- Um den Arretierschalter (6) zu entriegeln und den Dauerbetrieb zu beenden, drücken Sie den Betriebsschalter (7) erneut.

Je stärker der Betriebsschalter mit variabler Drehzahleinstellung (7) betätigt wird, desto höher ist die Drehzahl. Dementsprechend verringert sich die Drehzahl bei nachlassendem Druck auf den Schalter.

Impulsmodus (siehe Abbildung K)

Wenn die Schraube nicht tief genug eingedreht ist, drücken Sie die Impulsmodus-Taste (5). Die Impulsmodus-Anzeige (K-1) leuchtet auf.

Entfernen Sie die Anschlaghülse, richten Sie die Schraube am Bit aus, schalten Sie das Werkzeug ein und drehen Sie die Schraube weiter ein. Lassen Sie den Betriebsschalter los, wenn die Schrauben eingedreht sind.

LED-Arbeitsleuchte (siehe Abbildung L)

Ihr Werkzeug ist mit einer LED-Arbeitsleuchte (4) ausgestattet, die sich am Fuß des Werkzeugs befindet und die aufleuchtet, wenn der Betriebsschalter (7) gedrückt wird.

Die Oberfläche des Werkstücks wird dadurch zusätzlich ausgeleuchtet, um das Arbeiten bei schlechterer Beleuchtung zu vereinfachen. Die LED-Arbeitsleuchte schaltet sich etwa 10

Sekunden nach Loslassen des Betriebsschalters automatisch aus.

Bei einer Überlastung oder Überhitzung des Werkzeugs oder des Akkus blinkt die LED-Arbeitsleuchte (4) schnell und das Werkzeug wird von den internen Sensoren abgeschaltet. Lassen Sie das Werkzeug eine Zeit lang ruhen oder legen Sie das Gerät und den Akku zum Kühlen in einen gut belüfteten Bereich ab.

Wenn der Akku nur noch wenig Kapazität hat, blinkt die LED-Arbeitsleuchte (4) langsam. Laden Sie den Akku auf.

Wenn die LED-Arbeitsleuchte (4) beim Einschalten des Geräts nicht aufleuchtet oder sich während des Betriebs plötzlich ausschaltet, kann dies an einem internen Kommunikationsfehler liegen. Lassen Sie das Gerät beim Kundendienst oder einer autorisierten Servicewerkstatt reparieren.

Bedienung des Trockenbauschraubers (siehe Abbildung M)

- Stellen Sie die gewünschte Einschraubtiefe ein.
- Spannen Sie das Werkstück fest ein. Verwenden Sie gegebenenfalls Klemmen.
- Setzen Sie den Akku ein.
- Vergewissern Sie sich, dass der Drehrichtungsschalter (3) richtig eingestellt ist (Links- oder Rechtslauf).
- Setzen Sie die Schraube auf die Spitze des Bits und setzen Sie die Spitze der Schraube auf die Oberfläche des zu befestigenden Werkstücks. Versuchen Sie, die Schraube senkrecht zur Oberfläche zu halten.
- Drücken Sie den Betriebsschalter mit variabler Drehzahleinstellung (7) und den Arretierschalter (6), um das Werkzeug zu starten.
- Üben Sie einen schnellen Schnappdruck auf das Bit aus. Der ausgeübte Druck aktiviert die Kupplung und treibt die Schraube in das Werkstück.
- Durch die Autostart-Funktion stoppt das Werkzeug automatisch, sobald die durch die Anschlaghülse (1) eingestellte Tiefe erreicht ist.

- Wenn die ideale Position nicht erreicht wird, stellen Sie die Anschlaghülse (1) entsprechend ein und wiederholen Sie den Vorgang 3-5-mal.

Wartung und Pflege



WARNUNG!

Entfernen Sie den Akku, bevor Sie Arbeiten am Elektrowerkzeug durchführen.

Reinigung

- Reinigen Sie das Elektrowerkzeug und das Gitter vor den Lüftungsschlitzen regelmäßig. Die Häufigkeit der Reinigung ist abhängig von Material und Einsatzdauer.
- Den Gehäuseinnenraum und den Motor regelmäßig mit trockener Druckluft ausblasen.

Ersatzteile und Zubehör

Sonstiges Zubehör, insbesondere Werkzeuge und Polierhilfen, siehe Kataloge der Hersteller.

Explosionszeichnungen und Ersatzteillisten finden Sie auf unserer Homepage:

www.flex-tools.com

Entsorgungshinweise



WARNUNG!

Machen Sie Elektrowerkzeuge, die nicht mehr verwendet werden, unbrauchbar:

- *akkubetriebene Elektrowerkzeuge durch Entfernen des Akkus.*



Nur EU-Länder
Elektrowerkzeuge nicht in den
Hausmüll werfen!

Gemäß der EU-Richtlinie 2012/19/EG über Elektro- und Elektronik-Altgeräte und deren Umsetzung in nationales Recht müssen gebrauchte Elektrowerkzeuge getrennt gesammelt und umweltfreundlich recycelt werden.



Rohstoffrückgewinnung anstatt Abfallentsorgung.

Geräte, Zubehör und Verpackungen sollten umweltfreundlich recycelt werden. Kunststoffteile werden je nach Materialart für das Recycling gekennzeichnet.

**WARNUNG!**

Akkus/Batterien weder im Hausmüll entsorgen noch ins Feuer oder Wasser werfen. Altbatterien/Akkus nicht öffnen.

Nur für EU-Länder:

Gemäß der Richtlinie 2006/66/EG müssen defekte oder Alt-Batterien/Akkus recycelt werden.

**ANMERKUNG**

Über entsprechende Entsorgungsmöglichkeiten gibt der Fachhandel Auskunft!

CE-Konformitätserklärung

Wir erklären in eigener Verantwortung, dass das unter „Technische Spezifikationen“ beschriebene Produkt den folgenden Normen oder normativen Dokumenten entspricht:

EN 62841 in Übereinstimmung mit den Richtlinien 2014/30/EU, 2006/42/EG, 2011/65/EU.

Verantwortlich für technische Dokumente:
FLEX-Elektrowerkzeuge GmbH, R & D
Bahnhofstrasse 15, D-71711 Steinheim/Murr

i.V.  

Peter Lameli
Technischer Leiter

Klaus Peter Weinper
Leiter Qualitätsabteilung
(QD)

1.12.2023; FLEX-Elektrowerkzeuge GmbH
Bahnhofstrasse 15, D-71711 Steinheim/Murr

Haftungsausschluss

Der Hersteller und sein Vertreter haften nicht für Schäden und entgangenen Gewinn aufgrund von Betriebsunterbrechungen, die durch das Produkt oder durch ein unbrauchbares Produkt verursacht werden. Der Hersteller und sein Vertreter haften nicht für Schäden, die durch unsachgemäßen Gebrauch des Geräts oder durch die Verwendung des Geräts mit Produkten anderer Hersteller verursacht wurden.

Symbols used in this manual

 **WARNING!**
Denotes impending danger. Non-observance of this warning may result in death or extremely severe injuries.

 **CAUTION!**
Denotes a possibly dangerous situation. Non-observance of this warning may result in slight injury or damage to property.

 **NOTE**
Denotes application tips and important information.

Symbols on the power tool

V Volts
/min Rotation rate



Read the instructions



Disposal information for the old machine (see page 16)!

For your safety

 **WARNING!**
Before using the power tool, please read the follow:

- these operating instructions,
- the “General safety instructions” on the handling of power tools in the enclosed booklet (leaflet-no.: 315.915),
- the currently valid site rules and the regulations for the prevention of accidents.

This power tool is state of the art and has been constructed in accordance with the acknowledged safety regulations.

Nevertheless, when in use, the power tool may be a danger to life and limb of the user or a third party, or the power tool or other property may be damaged.

The cordless drywall screwdriver may be used only

- as intended,
- in perfect working order.

Faults which impair safety must be repaired immediately.

Intended use

The cordless drywall screwdriver is intended

- for commercial use in industry and trade,
- for attaching drywall, chipboard, or fiberboard onto wood or sheet metal with drywall screws.

Safety instructions for drywall screwdriver

 **WARNING!**

Read all safety warnings, instructions, illustrations and specifications provided with this power tool. Failure to follow all instructions listed below may result in electric shock, fire and/or serious injury. Save all warnings and instructions for future reference.

- **Hold power tool by insulated gripping surfaces, when performing an operation where the fastener may contact hidden wiring.** Fasteners contacting a “live” wire may make exposed metal parts of the power tool “live” and could give the operator an electric shock.
- **Use suitable detectors to determine if utility lines are hidden in the work area or call the local utility company for assistance.** Contact with electric lines can lead to fire and electric shock. Damaging a gas line can lead to explosion. Penetrating a water line causes property damage or may cause an electric shock.
- **Secure the workpiece.** Clamping devices or a vise will hold the workpiece in place better and more safely than holding it by hand.
- Always wait until the tool has come to a complete stop before placing it down.

Noise and vibration

The noise and vibration values have been determined in accordance with EN 62841. The A evaluated noise level of the power tool is typically:

- Sound pressure level L_{pA} : 74 dB(A);
- Sound power level L_{WA} : 82 dB(A);
- Uncertainty: $K = 3$ dB.

Total vibration value:

- Emission value a_h : 2.7 m/s^2
- Uncertainty: $K = 1.5$ m/s^2

**CAUTION!**

The indicated measurements refer to new power tools. Daily use causes the noise and vibration values to change.

**NOTE**

The declared vibration total value(s) and the declared noise emission level given in this information sheet has been measured in accordance with a measurement method standardized in EN 62841 and may be used to compare one tool with another.

It may be used for a preliminary assessment of exposure. The specified vibration emission level represents the main applications of the tool.

However, if the tool is used for different applications, with different cutting accessories or poorly maintained, the vibration emission level may differ.

This may significantly increase the exposure level over the total working period.

To make an accurate estimation of the vibration exposure level, it is also necessary to take into account the times when the tool is switched off or running but not actually in use.

This may significantly decrease the exposure level over the total working period.

Identify additional safety measures to protect the operator from the effects of vibration such as: maintain the tool and the cutting accessories, keep the hands warm, organization of work patterns.

**WARNING!**

The vibration and noise emissions during actual use of the power tool can differ from the declared value in which the tool is used; In order to protect the operator, user should wear gloves and ear protectors in the actual conditions of use.

**CAUTION!**

Wear ear defenders at a sound pressure above 85 dB(A).

Technical data

Tool	DW 37 12-EC	
Type	Drywall Screwdriver	
Rated voltage	Vdc	12
Collet size	mm	6.4

No-load speed	/min	0-3700	
Weight according to "EPTA Procedure 01/2003" (without battery)	kg	0.7	
Battery	12V	AP 12/2.5 AP 12/5.0 AP 10.8/2.5 AP 10.8/4.0 AP 10.8/6.0	
Weight of battery	kg	AP 12/2.5 AP 12/5.0 AP 10.8/2.5 AP 10.8/4.0 AP 10.8/6.0	0.3 0.4 0.3 0.4 0.4
Working temperature	-10-40°C		
Storage temperature	< 50°C		
Charging temperature	4-40°C		
Charger	CA 12/18, CA 12 CA 10.8/18.0, CA 10.8		

Overview (see figure A)

The numbering of the product features refers to the illustration of the machine on the graphics page.

- 1 Stop sleeve
- 2 Bit sleeve
- 3 Direction-of-rotation selector
- 4 LED worklight
- 5 Impulse mode button
- 6 Lock-on button
- 7 Variable-speed trigger switch
- 8 Strap fixing

For attaching a wrist strap (not included) in order to reduce the chances of dropping your tool.

- 9 Removable belt clip
- 10 Fastening Screw
- 11 Removable bit holder
- 12 Magnetic bit holder

Operating instructions



WARNING!

Remove the battery before carrying out any work on the power tool.

Before switching on the power tool

Unpack the cordless drywall screwdriver and check that here are no missing or damaged parts.



NOTE

The batteries are not fully charged on delivery. Prior to initial operation, charge the batteries fully. Refer to the charger operating manual.

Inserting/replacing the battery

- Press the charged battery into the power tool until it clicks into place (see figure B).
- To remove, press the release button and pull out the battery (see figure C).



CAUTION!

When the device is not in use, protect the battery contacts. Loose metal parts may short circuit the contacts, explosion and fire hazard!

Strap fixing (see figure D)

Strap fixing (8) is provided to attach a wrist strap (not included) in order to reduce the chances of dropping your tool. Wrap the strip around your hand when carrying the tool.

Removable belt clip (see figure E)

- Remove the battery pack from the tool.
- Align the rib and the hole of the belt clip (9) with the opening and the threaded hole on the base of the tool.
- Insert the fastening screw (10) and securely tighten the screw with a screwdriver (not included).
- To remove the belt clip (9), use a screwdriver to loosen the fastening screw.

Removable bit holder (see figure F)

- Remove the battery pack from the tool.
- Align the rib and the hole of the bit holder (11) with the hole on the base of the tool.
- Insert the fastening screw (10) and securely tighten the screw with a screwdriver (not included).

- To remove the bit holder (11), use a screwdriver to loosen the fastening screw.

Installing/removing the bit (see figure G)



CAUTION!

Before carrying out any work on the power tool, move the direction-of-rotation selector (3) to the middle position.

To install bit

- Remove the battery pack.
- Pull the stop sleeve (1) to remove it from the tool.
- With one hand, push the bit sleeve (2) back and hold it in place. With the other hand, insert the magnetic bit holder (12).
- Release the sleeve (2) and check that it returns to its original position.
- Reattach the stop sleeve (1) to the tool. Push it until it snaps into place.

To remove bit

- Remove the battery pack and stop sleeve (1).
- Push the bit sleeve (2) back and hold it in place.
- Remove the magnetic bit holder (12).

Adjusting the depth (see figure H)

The depth can be adjusted by turning the stop sleeve (1). Begin each new job by driving several test screws in scrap material to check and adjust the depth setting.

Turn in the stop sleeve (1) clockwise for less depth and counterclockwise for more depth.

Direction-of-Rotation Selector (see figure I)

- Press the direction-of-rotation selector (3) to the right side for forward rotation.
- Press the direction-of-rotation selector (3) to the left side for reverse rotation.
- Setting the selector in the center (lock) position helps reduce the possibility of accidental starting when not in use.



NOTE

To prevent gear damage, always allow the tool to come to a complete stop before changing the direction of rotation.



NOTE

The tool will not run unless the direction-of-rotation selector is fully engaged to the left or right.

Variable-speed trigger switch (see figure J)

NOTE

When the tool is in the forward rotation, it will only operate when the bit and trigger switch (7) are pressed at the same time.

- To turn the tool ON, press the variable-speed trigger switch (7).
- To turn it OFF, release the variable-speed trigger switch.
- To drive continuously, press and hold the variable-speed trigger switch (7) and then press the lock-on button (6). Release the trigger switch (7).
- To unlock the lock-on button (6) and stop continuous driving, press the trigger switch (7) again.

The variable-speed trigger switch (7) delivers higher speed with increased trigger pressure and lower speed with decreased trigger pressure.

Impulse mode (see figure K)

If the screw is not driven deep enough, press the impulse mode button (5) and the impulse mode indicator light (K-1) will be on.

Remove the stop sleeve, align the screw with the bit, turn on the tool and continue driving the screw. Release the trigger switch when the screws are driven in.

LED Worklight (see figure L)

Your tool is equipped with a LED worklight (4), located on the foot of the tool, will illuminate when the trigger switch is depressed (7). This provides additional light on the surface of the workpiece for operation in lower-light conditions. The LED worklight will automatically turn off approximately 10 seconds after the trigger has been released.

The LED worklight (4) will rapidly flash when the tool and/or battery pack becomes overloaded or too hot, and the internal sensors will turn the tool off. Rest the tool for a while or place the tool and battery pack separately under air flow to cool them.

The LED worklight (4) will flash more slowly to indicate that the battery is at low-battery capacity. Recharge the battery pack.

If the LED worklight (4) fails to light up when you switch on the tool, or it turns off suddenly

during your operation, it may be caused by the internal communication error. Please contact customer service or an authorized service center for assistance.

Operating the drywall screwdriver (see figure M)

- Set the desired screw-in depth.
- Secure the workpiece. Use clamps if necessary.
- Install the battery pack.
- Check the direction-of-rotation selector (3) for the correct setting (forward or reverse).
- Fit the screw on the point of the bit and place the point of the screw on the surface of the workpiece to be fastened. Try to keep the screw perpendicular to the surface.
- Depress the variable-speed trigger switch (7) and lock-on button (6) to start the tool.
- Apply quick, snap-action type pressure to the bit. The pressure applied will engage the clutch and drive the screw.
- The auto start function allows the tool stop automatically once the depth set by the stop sleeve (1) is reached.
- If it does not reach the ideal position, adjust the stop sleeve(1) appropriately and repeat 3-5 actions.

Maintenance and care



WARNING!

Remove the battery before carrying out any work on the power tool.

Cleaning

- Clean the power tool and grille in front of the vent slots regularly. Frequency of cleaning is dependent on the material and duration of use.
- Regularly blow out the housing interior and motor with dry compressed air.

Spare parts and accessories

For other accessories, in particular tools and polishing aids, see the manufacturer's catalogues.

Exploded drawings and spare-part lists can be found on our homepage:

www.flex-tools.com

Disposal information



WARNING!

Render redundant power tools unusable:

- *battery operated power tool by removing the battery.*



EU countries only

Do not throw electric power tools into the household waste!

In accordance with the European Directive 2012/19/EU on Waste Electrical and Electronic Equipment and transposition into national law used electric power tools must be collected separately and recycled in an environmentally friendly manner.



Raw material recovery instead of waste disposal.

Device, accessories and packaging should be recycled in an environmentally friendly manner. Plastic parts are identified for recycling according to material type.



WARNING!

Do not throw batteries into the household waste, fire or water. Do not open used batteries.

EU countries only:

In accordance with Directive 2006/66/EC defective or used batteries must be recycled.



NOTE

Please ask your dealer about disposal options!

CE-Declaration of conformity

We declare on our sole responsibility that the product described in "Technical specifications" conforms to the following standards or normative documents:

EN 62841 in accordance with the regulations of the directives 2014/30/EU, 2006/42/EC, 2011/65/EU.

Responsible for technical documents:

FLEX-Elektrowerkzeuge GmbH, R & D

Bahnhofstrasse 15, D-71711 Steinheim/Murr

i.V.  

Peter Lameli
Technical Director

Klaus Peter Weinper
Head of Quality
Department (QD)

1.12.2023; FLEX-Elektrowerkzeuge GmbH
Bahnhofstrasse 15, D-71711 Steinheim/Murr

UK CA Declaration of Conformity

We as the manufacturer: **FLEX Elektrowerkzeuge GmbH**, Business address: **Bahnhofstr. 15, 71711 Steinheim, Germany** declare under our sole responsibility, that the product(s) described under „Technical specifications“ fulfills all the relevant provisions of **The Supply of Machinery (Safety) Regulations** S.I. 2008/1597 and also fulfills all the relevant provisions of the following UK Regulations:

Electromagnetic Compatibility Regulations S.I. 2016/1091, **The Restriction of the Use of Certain Hazardous Substances in Electrical and Electronic Equipment Regulations**

S.I. 2012/3032 and are manufactured in accordance with the following designated Standards:

BS EN 62841-1:2015+A11:2022

BS EN 62841-2-2:2014+AC:2015

BS EN IEC 55014-1:2021

BS EN IEC 55014-2:2021

Place of declaration: **Steinheim, Germany.**

Responsible person: **Peter Lameli, Technical Director - FLEX-Elektrowerkzeuge GmbH**

Contact details for Great Britain: FLEX Power Tools Limited, Unit 8 Anglo Office Park, Lincoln Road, HP 12, 3RH Buckinghamshire, United Kingdom.



Peter Lameli
Technical Director

Klaus Peter Weinper
Head of Quality
Department (QD)

1.12.2023

Exemption from liability

The manufacturer and his representative are not liable for any damage and lost profit due to interruption in business caused by the product or by an unusable product.

The manufacturer and his representative are not liable for any damage which was caused by improper use of the product or by use of the product with products from other manufacturers.

Symboles utilisés dans ce manuel

AVERTISSEMENT !

Indique un danger imminent. Le non-respect de cet avertissement peut entraîner la mort ou des blessures graves.

ATTENTION !

Indique une situation potentiellement dangereuse. Le non-respect de cet avertissement peut entraîner des blessures légères ou des dommages matériels.

REMARQUE

Indique des conseils et des informations importantes.

Symboles figurant sur l'outil électrique

V Volts

/min Vitesse de rotation



Lisez les instructions



Informations sur l'élimination de l'outil usagé (voir page 22) !

Consignes de sécurité

AVERTISSEMENT !

Avant d'utiliser l'outil électrique, veuillez lire :

- les présentes consignes d'utilisation,
- les « Consignes générales de sécurité » relatives à la manipulation des outils électriques dans le livret fourni (brochure n° : 315.915),
- les règles applicables sur le site et la réglementation relative à la prévention des accidents.

Cet outil électrique est un outil de pointe et a été conçu conformément aux règles de sécurité reconnues.

Néanmoins, lors de l'utilisation, l'outil électrique peut représenter un danger pour la vie et l'intégrité corporelle de l'utilisateur ou d'un tiers, ou l'outil électrique ou d'autres biens peuvent subir des dommages.

Le tournevis sans fil pour placoplâtre ne peut être utilisé

- qu'aux fins prévues, et
- en parfait état de fonctionnement.

En cas de défaillances pouvant compromettre la sécurité, l'appareil doit être réparé immédiatement.

Utilisation prévue

Le tournevis sans fil pour placoplâtre est destiné à un

- usage commercial dans les secteurs de l'industrie et du commerce,
- pour fixer des cloisons sèches, de l'aggloméré ou des panneaux de fibres sur du bois ou de la tôle avec des vis pour placoplâtre.

Consignes de sécurité du tournevis pour placoplâtre

AVERTISSEMENT !

Lisez tous les avertissements de sécurité, consignes, illustrations et spécifications fournis avec cet outil électrique. Le non-respect des consignes figurant ci-dessous peut provoquer un choc électrique, un incendie et/ou des blessures graves.

Conservez tous les avertissements et consignes pour pouvoir vous y référer ultérieurement.

- **Tenez l'outil électrique par ses surfaces de préhension isolées quand vous effectuez une opération pendant laquelle la fixation peut entrer en contact avec un fil électrique non visible.** Si la fixation entre en contact avec un fil électrique sous tension, les parties métalliques non carénées de l'outil électrique peuvent se retrouver sous tension électrique et l'opérateur risque de subir un choc électrique.
- **Utilisez des détecteurs appropriés pour savoir s'il y a des câbles électriques ou des conduites non visibles dans la zone de travail, ou demandez conseil aux fournisseurs locaux d'eau, d'électricité et de gaz.** Le contact avec un câble électrique peut provoquer un incendie et un choc électrique. Endommager une conduite de gaz peut provoquer une explosion. Percer une conduite d'eau peut provoquer des dommages matériels et un choc électrique.
- **Fixez la pièce à usiner.** Des dispositifs de

serrage ou un étau permettront de mieux maintenir la pièce en place, et ce, de façon plus sûre qu'en la tenant à la main.

- Attendez toujours l'arrêt complet de l'outil avant de le poser.

Bruit et vibration

Les valeurs de bruit et de vibration ont été déterminées conformément à la norme EN 62841.

Le niveau acoustique évalué A de l'outil est typiquement :

- Niveau de pression acoustique L_{pA} : 74 dB(A);
- Niveau de puissance acoustique L_{WA} : 82 dB(A);
- Incertitude : $K = 3$ dB.

Valeur de vibration totale :

- Valeur d'émission a_h : 2,7 m/s²
- Incertitude : $K = 1,5$ m/s²

ATTENTION !

Les mesures indiquées font référence à des outils électriques neufs. Un usage quotidien influe sur les valeurs de bruit et de vibration.

REMARQUE

La ou les valeurs totales de vibration déclarée et le niveau d'émission sonore déclaré indiqués ici ont été mesurés conformément à une méthode de mesure standardisée selon la norme EN 62841 et peuvent être utilisés pour comparer les outils entre eux.

Il peut aussi servir pour effectuer une évaluation préliminaire de l'exposition. Le niveau des émissions vibratoires spécifié se réfère aux applications principales de l'outil.

Cependant, si l'outil est utilisé pour différentes applications, avec différents accessoires de coupe ou s'il est mal entretenu, le niveau des émissions vibratoires peut être différent.

Ceci peut augmenter le niveau d'exposition de façon significative au cours de la période totale d'utilisation.

Pour effectuer une estimation exacte du niveau des émissions vibratoires, il est également nécessaire de prendre en compte les fois où l'outil est éteint ou en fonctionnement à vide.

Ceci peut diminuer le niveau d'exposition de façon significative au cours de la période totale d'utilisation.

Identifiez des mesures de sécurité supplémentaires pour protéger l'opérateur des effets des vibrations, telles que : entretien de l'outil et des accessoires de coupe, maintien des mains au chaud, organisation du rythme de travail.

AVERTISSEMENT !

Le niveau de vibration et de bruit lors de l'utilisation réelle de l'outil peut être différent de la valeur déclarée en fonction de la manière dont l'outil est utilisé ; Afin de protéger l'opérateur, l'utilisateur doit porter des gants et des protections auditives en conditions réelles d'utilisation.

ATTENTION !

Portez un casque antibruit à une pression acoustique supérieure à 85 dB(A).

Spécifications techniques

Outil	DW 37 12-EC		
Type	Tournevis pour placoplâtre		
Tension nominale	Vdc	12	
Taille de bague	mm	6,4	
Régime à vide	/min	0-3700	
Poids selon la « Procédure EPTA 01/2003 » (sans batterie)	kg	0.7	
Batterie	12V	AP 12/2.5 AP 12/5.0 AP 10.8/2.5 AP 10.8/4.0 AP 10.8/6.0	
Poids de la batterie	kg	AP 12/2.5 AP 12/5.0 AP 10.8/2.5 AP 10.8/4.0 AP 10.8/6.0	0.3 0.4 0.3 0.4 0.4
Température d'utilisation	-10-40°C		
Température de stockage	< 50°C		
Température de recharge	4-40°C		
Chargeur	CA 12/18, CA 12 CA 10.8/18.0, CA 10.8		

Vue d'ensemble (voir image A)

La numérotation des parties du produit fait référence à l'illustration de l'appareil sur la page des schémas.

- 1 **Manchon d'arrêt**
- 2 **Manchon d'embout**
- 3 **Sélecteur de sens de rotation**
- 4 **Lampe de travail LED**
- 5 **Bouton mode impulsion**
- 6 **Bouton de verrouillage**
- 7 **gâchette à vitesse variable**
- 8 **Fixation pour dragonne**
Pour fixer une dragonne de poignet (non fournie) afin que l'outil ne tombe pas.
- 9 **Clip de ceinture amovible**
- 10 **Vis de fixation**
- 11 **Porte-embout amovible**
- 12 **Porte-embout aimanté**

Consignes d'utilisation

AVERTISSEMENT !

Retirez la batterie avant toute opération sur l'outil électrique.

Avant de mettre l'outil électrique en marche

Déballiez le tournevis sans fil pour placoplâtre et vérifiez qu'aucune pièce ne manque ou n'est endommagée.

REMARQUE

La batterie n'est pas entièrement chargée à la livraison. Avant la première utilisation, chargez la batterie entièrement. Consultez le manuel d'utilisation du chargeur.

Insertion/remplacement de la batterie

- Enfoncez la batterie chargée dans l'outil électrique jusqu'à ce qu'elle se mette en place en émettant un clic (voir figure B).
- Pour la retirer, appuyez sur le bouton d'éjection et sortez la batterie (voir figure C).

ATTENTION !

Lorsque vous n'utilisez pas l'outil, protégez les bornes de la batterie. Des pièces métalliques

lâches peuvent court-circuiter les bornes ; risque d'explosion et d'incendie !

Fixation pour dragonne (voir figure D)

La fixation pour dragonne (8) est prévue pour y attacher une dragonne de poignet (non fournie) afin de réduire le risque de chute de l'outil. Vous pouvez ainsi mettre la dragonne autour de votre main lorsque vous transportez l'outil.

Clip de ceinture amovible (voir figure E)

- Retirez la batterie de l'outil.
- Aligned l'arête et le trou du clip de la ceinture (9) avec l'ouverture et le trou fileté situé à la base de l'outil.
- Insérez la vis de fixation (10) et serrez-la fermement à l'aide d'un tournevis (non fourni).
- Pour enlever le clip ceinture (9), utilisez un tournevis pour desserrer la vis de fixation.

Porte-embout amovible (voir figure F)

- Retirez la batterie de l'outil.
- Aligned la nervure et le trou du porte-embout (11) avec le trou de la base de l'outil.
- Insérez la vis de fixation (10) et serrez-la fermement à l'aide d'un tournevis (non fourni).
- Pour enlever le porte-embout (11), utilisez un tournevis pour desserrer la vis de fixation.

Installation/retrait de l'embout (voir figure G)

ATTENTION !

Avant de commencer tout travail sur l'outil électrique, mettez le sélecteur du sens de rotation (3) sur la position centrale.

Pour installer un embout

- Retirez la batterie.
- Tirez sur le manchon d'arrêt (1) pour le retirer de l'outil.
- D'une main, tirez le manchon d'embout (2) vers l'arrière et maintenez-le en place. De l'autre main, insérez le porte-embout magnétique (12).
- Relâchez le manchon (2) et vérifiez qu'il revient bien dans sa position d'origine.

- Remettez le manchon d'arrêt (1) sur l'outil. Poussez-le jusqu'à ce qu'il s'enclenche.

Pour enlever un embout

- Retirez la batterie et le manchon d'arrêt (1).
- Tirez le manchon d'embout (2) vers l'arrière et maintenez-le en place.
- Enlevez le porte-embout aimanté (12).

Réglage de la profondeur (Voir figure H)

La profondeur peut être réglée en tournant le manchon d'arrêt (1). Commencez chaque nouveau travail en vissant plusieurs vis de test dans des chutes pour vérifier et ajuster le réglage de profondeur.

Tournez le manchon d'arrêt (1) dans le sens des aiguilles d'une montre pour moins de profondeur et dans le sens inverse pour plus de profondeur.

Sélecteur de sens de rotation (voir figure I)

- Actionnez le sélecteur de sens de rotation (3) vers la droite pour une rotation vers l'avant.
- Actionnez le sélecteur de sens de rotation (3) vers la gauche pour une rotation vers l'arrière.
- Le réglage du sélecteur en position centrale (de verrouillage) permet de réduire le risque de démarrage accidentel lorsque l'outil n'est pas utilisé.

i REMARQUE

Pour éviter d'endommager le boîtier de vitesses, laissez toujours l'outil s'arrêter complètement avant de changer de sens de rotation.

i REMARQUE

L'outil ne fonctionnera que si le sélecteur de sens de rotation est complètement engagé vers la gauche ou la droite.

Gâchette à vitesse variable (voir figure J)

i REMARQUE

Lorsque l'outil est en rotation vers l'avant, il ne fonctionne que lorsque l'embout et la gâchette (7) sont actionnés en même temps.

- Pour allumer l'outil, appuyez sur la gâchette à vitesse variable (7).

- Pour l'éteindre, relâchez la gâchette à vitesse variable.
- Pour visser en continu, maintenez enfoncée la gâchette à vitesse variable (7) puis appuyez sur le bouton de verrouillage (6). Relâchez la gâchette (7).
- Pour déverrouiller le bouton de verrouillage (6) et arrêter le vissage continu, appuyez à nouveau sur la gâchette (7).

Avec la gâchette à vitesse variable (7), plus vous appuyez sur la gâchette, plus la vitesse augmente, et inversement.

Mode impulsion (voir figure K)

Si la vis n'est pas enfoncée assez profondément, appuyez sur le bouton du mode impulsion (5) ; le témoin du mode impulsion (K-1) s'allumera.

Retirez le manchon d'arrêt, alignez la vis avec l'embout, allumez l'outil et continuez à enfoncer la vis. Relâchez la gâchette lorsque les vis sont toutes enfoncées.

Lampe de travail à LED (voir figure L)

Votre outil est équipé d'une lampe de travail à LED (4), située sur le pied de l'outil, qui s'allume lorsque la gâchette est enfoncée (7).

Cela permet un éclairage supplémentaire de la surface de travail dans les endroits peu éclairés. La lampe de travail LED s'éteint automatiquement environ 10 secondes après le relâchement de la gâchette.

La lampe de travail à LED (4) se met à clignoter rapidement en cas de surcharge ou de surchauffe de l'outil et/ou de la batterie, et les capteurs internes forcent alors l'arrêt de l'outil. Laissez l'outil reposer pendant un certain temps ou placez l'outil et la batterie séparément à l'air pour qu'ils refroidissent.

La lampe de travail à LED (4) clignote plus lentement pour indiquer que la batterie est presque vide. Rechargez la batterie.

Si la lampe de travail à LED (4) ne s'allume pas lorsque vous allumez l'outil, ou s'il s'éteint soudainement pendant votre opération, cela peut être dû à une erreur de communication interne. Veuillez contacter le service client ou un centre de service agréé pour obtenir de l'aide.

Utilisation du tournevis pour placoplâtre (voir figure M)

- Réglez la profondeur de vissage souhaitée.
- Fixez la pièce à usiner. Utilisez un étau si nécessaire.
- Installez la batterie.
- Vérifiez que le sélecteur de sens de rotation (3) est bien réglé (vers l'avant ou l'arrière).
- Appliquez le pointe de l'embout sur la vis et appliquez la pointe de la vis sur la surface de la pièce à fixer. Efforcez-vous de garder la vis bien perpendiculaire à la surface.
- Appuyez sur la gâchette à vitesse variable (7) et sur le bouton de verrouillage (6) pour démarrer l'outil.
- Appliquez une pression rapide et instantanée sur l'embout. La pression appliquée engage l'embrayage et visse la vis.
- La fonction de démarrage automatique permet à l'outil de s'arrêter automatiquement une fois atteinte la profondeur réglée par le manchon d'arrêt (1).
- S'il n'atteint pas la position idéale, ajustez le manchon d'arrêt (1) comme il le faut et répétez 3 à 5 actions.

Maintenance et entretien

 **AVERTISSEMENT !**
Retirez la batterie avant toute opération sur l'outil électrique.

Nettoyage

- Nettoyez l'outil électrique régulièrement ainsi que la grille située devant les fentes d'aération. La fréquence de nettoyage dépend du matériau et de la durée d'utilisation.
- Nettoyez régulièrement l'intérieur du boîtier et le moteur avec de l'air comprimé sec.

Pièces de rechange et accessoires

Pour les autres accessoires, en particulier les outils et les accessoires de polissage, consultez les catalogues du fabricant.

Vous trouverez des dessins éclatés et des listes de pièces de rechange sur notre site internet :

www.flex-tools.com

Informations relatives à l'élimination des déchets

 **AVERTISSEMENT !**
Rendre les outils électriques usagés inutilisables :

- en retirant la batterie des outils sans fil.

 Pays de l'UE uniquement
Ne jetez pas les outils électriques avec les ordures ménagères !

Conformément à la directive européenne 2012/19/UE relative aux déchets d'équipements électriques et électroniques et à sa transposition dans la législation nationale, les outils électriques usagés doivent être collectés séparément et recyclés dans le respect de l'environnement.

 **Récupération des matières premières à la place de l'élimination des déchets.**

L'appareil, les accessoires et l'emballage doivent être recyclés dans le respect de l'environnement. Les pièces en plastique sont identifiées pour le recyclage selon le type de matériau.

 **AVERTISSEMENT !**
Ne jetez pas les batteries avec les ordures ménagères, ni dans un feu ou dans l'eau. N'ouvrez pas des batteries usagées.

Pays de l'UE uniquement :
Conformément à la directive 2006/66/CE, les batteries défectueuses ou usagées doivent être recyclées.

 **REMARQUE**
N'hésitez pas à demander à votre revendeur des informations concernant l'élimination du produit !

☞ Déclaration de conformité

Nous déclarons sous notre seule responsabilité que le produit décrit dans les « Spécifications techniques » est conforme aux normes ou documents normatifs suivants :

EN 62841 conformément aux réglementations des directives 2014/30/UE, 2006/42/CE, 2011/65/UE.

Responsable pour les documents techniques :
FLEX-Elektrowerkzeuge GmbH, R & D
Bahnhofstrasse 15, D-71711 Steinheim/Murr



Peter Lameli
Directeur
technique

Klaus Peter Weinper
Chef du Service Qualité
(QD)

1.12.2023; FLEX-Elektrowerkzeuge GmbH
Bahnhofstrasse 15, D-71711 Steinheim/Murr

Exemption de responsabilité

Le fabricant et son représentant déclinent toute responsabilité pour les dommages et les gains manqués liés à l'interruption des activités causée par le produit ou un produit inutilisable.

Le fabricant et son représentant déclinent toute responsabilité pour les dommages liés à une mauvaise utilisation du produit ou à une utilisation avec des produits provenant d'autres fabricants.

Simboli utilizzati in questo manuale

AVVERTENZA!

Indica un pericolo imminente. Il mancato rispetto di questa avvertenza comporta il rischio di morte o lesioni gravi.

ATTENZIONE!

Indica una situazione potenzialmente pericolosa. Il mancato rispetto di questa avvertenza comporta il rischio di lesioni lievi o danni materiali.

NOTA

Indica suggerimenti per l'uso e informazioni importanti.

Simboli sull'utensile elettrico

V Volt
/min Velocità di rotazione



Leggere le istruzioni



Informazioni sullo smaltimento degli apparecchi elettrici (v. pagina 28)

Per la propria sicurezza

AVVERTENZA!

Prima di usare l'utensile elettrico, leggere e rispettare:

- Queste istruzioni per l'uso
- Le "Istruzioni di sicurezza generali" sull'uso degli utensili elettrici nel libretto incluso (libretto n. 315.915)
- Le leggi e le normative locali in vigore relative alla prevenzione degli incidenti

Questo utensile elettrico di ultima generazione è stato costruito conformemente alle normative di sicurezza in vigore.

Tuttavia, quando è in funzione, l'utensile elettrico comporta il rischio di lesioni, anche mortali, all'operatore o a terze parti e il rischio di danni all'utensile o ad altre proprietà.

Questo avvitatore per cartongesso cordless deve essere utilizzato esclusivamente:

- Per gli scopi previsti
- Se perfettamente funzionante

Eventuali difetti che ne compromettono la sicurezza devono essere immediatamente corretti.

Destinazione d'uso

Questo avvitatore per cartongesso cordless è progettato:

- Per l'uso in ambito industriale e commerciale.
- Per fissare pannelli in cartongesso o truciolato su superfici in legno o lamine metalliche con viti per cartongesso.

Avvertenze di sicurezza specifiche per avvitatori per cartongesso

AVVERTENZA!

Consultare tutte le avvertenze di sicurezza, le istruzioni, le illustrazioni e le specifiche fornite insieme a questo utensile elettrico.

Il mancato rispetto delle istruzioni sotto riportate comporta il rischio di scossa elettrica, incendio e/o gravi infortuni.

Conservare tutte le avvertenze e le istruzioni per futuro riferimento.

- **Tenere l'utensile elettrico tramite le impugnature isolanti durante le operazioni in cui l'accessorio di fissaggio può entrare a contatto con cavi elettrici nascosti.** Se l'accessorio tocca un cavo elettrificato può trasmettere la corrente alle parti metalliche dell'utensile, esponendo l'operatore al rischio di scossa elettrica.
- **Individuare l'eventuale presenza di cavi elettrici o tubature nascosti nell'area di lavoro con appositi rilevatori o contattando le relative società responsabili.** Il contatto con cavi elettrici comporta il rischio di incendio e scossa elettrica. Il danneggiamento di tubi del gas comporta il rischio di esplosione. La rottura di un tubo dell'acqua comporta il rischio di danni materiali o scossa elettrica.
- **Fissare il materiale in lavorazione.** L'uso di una morsa permette di fissare il materiale in modo migliore e più sicuro rispetto alla mano.
- Attendere che l'utensile si arresti completamente prima di appoggiarlo.

Emissioni acustiche e vibrazioni

I valori di emissione acustica e delle vibrazioni sono stati determinati ai sensi dello standard EN 62841.

Di seguito sono riportati i livelli di emissione acustica A tipici dell'utensile.

- Livello di pressione sonora L_{pA} : 74 dB(A)
- Livello di potenza sonora L_{WA} : 82 dB(A)
- Incertezza: $K = 3$ dB

Valore totale di emissione delle vibrazioni:

- Valore di emissione a_h : 2,7 m/s^2
- Incertezza: $K = 1,5$ m/s^2

ATTENZIONE!

I valori indicati sono relativi a utensili elettrici nuovi. L'uso quotidiano può influire sui valori di emissione acustica e delle vibrazioni.

NOTA

I valori di emissione acustica e delle vibrazioni dichiarati sono stati misurati tramite il metodo di collaudo standard descritto in EN 62841 e possono essere utilizzati per confrontare l'utensile elettrico con altri prodotti analoghi.

Possono essere utilizzati anche per una valutazione preliminare dei livelli di esposizione. Il livello di vibrazioni dichiarato corrisponde all'applicazione principale dell'utensile elettrico.

Tuttavia, se l'utensile è utilizzato per applicazioni diverse, con altri accessori di taglio, o viene mantenuto in cattive condizioni, il livello di vibrazioni potrebbe differire.

Ciò può aumentare significativamente il livello di esposizione durante il periodo di lavoro complessivo.

Per calcolare una stima accurata del livello di esposizione, è necessario prendere in considerazione anche le fasi in cui l'utensile è spento o in funzione a vuoto.

Ciò può ridurre significativamente il livello di esposizione durante il periodo di lavoro complessivo.

Adottare ulteriori misure di sicurezza per proteggere l'operatore dagli effetti delle vibrazioni, ad esempio mantenere l'utensile e gli accessori di taglio in buone condizioni, tenere le mani al caldo, pianificare il lavoro.

AVVERTENZA!

I valori di emissione acustica e delle vibrazioni durante l'uso effettivo dell'utensile elettrico possono variare rispetto al valore totale dichiarato in base alla modalità di utilizzo dell'utensile. Per proteggersi, l'operatore deve indossare guanti e dispositivi di protezione per le orecchie in base alle condizioni di utilizzo effettive.

ATTENZIONE!

Indossare protezioni per le orecchie quando la pressione sonora è superiore a 85 dB(A).

Specifiche tecniche

Utensile	DW 37 12-EC		
Tipo	Avvitatore per cartongesso		
Tensione nominale	V CC	12	
Dimensioni colletto	mm	6,4	
Velocità a vuoto	/min	0-3700	
Peso ai sensi della procedura EPTA 01/2003 (senza batteria)	kg	0.7	
Batteria	12V	AP 12/2.5 AP 12/5.0 AP 10.8/2.5 AP 10.8/4.0 AP 10.8/6.0	
Peso della batteria	kg	AP 12/2.5 AP 12/5.0 AP 10.8/2.5 AP 10.8/4.0 AP 10.8/6.0	0.3 0.4 0.3 0.4 0.4
Temperatura di funzionamento	Da 10 a 40°C		
Temperatura di conservazione	< 50°C		
Temperatura di ricarica	Da 4 a 40°C		
Caricabatteria	CA 12/18, CA 12 CA 10.8/18.0, CA 10.8		

Descrizione dell'utensile (Fig. A)

I numeri accanto ai componenti fanno riferimento all'illustrazione dell'utensile nella pagina delle figure.

- 1 **Mandrino di arresto**
- 2 **Mandrino porta-punta**
- 3 **Selettore della direzione di rotazione**
- 4 **Luce di lavoro LED**
- 5 **Pulsante della modalità a impulsi**
- 6 **Pulsante di bloccaggio**
- 7 **Interruttore a velocità variabile**
- 8 **Fermaglio per laccio**
Per fissare un laccio da polso, non incluso, e ridurre il rischio di caduta del dispositivo.
- 9 **Clip per cintura removibile**
- 10 **Vite di fissaggio**
- 11 **Porta-punte removibile**
- 12 **Porta-punte magnetico**

Utilizzo

AVVERTENZA!

Rimuovere la batteria prima di effettuare qualsiasi operazione sull'utensile.

Prima di avviare l'utensile elettrico

Estrarre l'avvitatore per cartongesso cordless dall'imballaggio e verificare che siano presenti tutti i componenti e che non siano danneggiati.

NOTA

Le batterie incluse sono parzialmente cariche. Prima di usare l'utensile, ricaricarle completamente. Consultare il manuale di istruzioni del caricabatteria.

Inserimento e sostituzione della batteria

- Inserire la batteria carica nell'utensile finché non si blocca in posizione (figura B).
- Per rimuoverla, premere il pulsante di rilascio ed estrarla (figura C).

ATTENZIONE!

Quando l'utensile non è in uso, proteggere i

contatti della batteria. Piccoli oggetti metallici possono causare il corto circuito dei contatti, con il rischio di incendio ed esplosione.

Fermaglio per laccio (figura D)

L'utensile è dotato di un fermaglio (8) per fissare un laccio da polso (non incluso) e ridurre il rischio di caduta dell'utensile. Avvolgere il laccio intorno al polso durante il trasporto dell'utensile.

Clip per cintura removibile (figura E)

- Rimuovere il gruppo batteria dall'utensile.
- Allineare la sporgenza e il foro della clip per cintura (9) con l'apertura e il foro filettato sulla base dell'utensile.
- Inserire la vite di fissaggio (10) e serrarla saldamente con un cacciavite (non incluso).
- Per rimuovere la clip per cintura (9), allentare la vite di fissaggio con un cacciavite.

Porta-punte removibile (figura F)

- Rimuovere il gruppo batteria dall'utensile.
- Allineare la sporgenza e il foro del porta-punte (11) con il foro sulla base dell'utensile
- Inserire la vite di fissaggio (10) e serrarla saldamente con un cacciavite (non incluso).
- Per rimuovere il porta-punte (11), allentare la vite di fissaggio con un cacciavite.

Installazione e rimozione delle punte (figura G)

ATTENZIONE!

Prima di eseguire qualsiasi lavoro sull'utensile, portare il selettore della direzione di rotazione (3) in posizione centrale.

Installazione della punta

- Rimuovere il gruppo batteria.
- Tirare il mandrino di arresto (1) per rimuoverlo dall'utensile.
- Con una mano, spingere il mandrino porta-punta (2) all'indietro e tenerlo in posizione. Inserire il porta-punta magnetico (12) con l'altra mano.
- Rilasciare il mandrino porta-punta (2) e verificare che ritorni nella posizione originale.
- Riposizionare il mandrino di arresto (1) sull'utensile. Spingerlo finché non si blocca in posizione.

Rimozione della punta

- Rimuovere il gruppo batteria e il mandrino di arresto (1).
- Spingere il mandrino porta-punta (2) all'indietro e tenerlo in posizione.
- Rimuovere il porta-punta magnetico (12).

Regolazione della profondità (figura H)

È possibile regolare la profondità ruotando il mandrino di arresto (1). Prima di iniziare il lavoro, effettuare alcuni test su un materiale di scarto per controllare e regolare la profondità di inserimento delle viti.

Ruotare il mandrino di arresto (1) in senso orario per ridurre la profondità e in senso antiorario per aumentarla.

Direzione di rotazione (figura I)

- Portare il selettore della direzione di rotazione (3) verso destra per la rotazione in avanti.
- Portare il selettore della direzione di rotazione (3) verso sinistra per la rotazione all'indietro.
- Portare il selettore in posizione centrale (bloccaggio) per ridurre il rischio di avvio accidentale quando l'utensile non è in uso.



NOTA

Per evitare danni agli ingranaggi, attendere che l'utensile si arresti completamente prima di modificare la direzione di rotazione.



NOTA

L'utensile non entrerà in funzione se il selettore della direzione di rotazione non è posizionato completamente a destra o a sinistra.

Interruttore a velocità variabile (figura J)



NOTA

Quando la direzione di rotazione è impostata in avanti, l'utensile entrerà in funzione esclusivamente premendo l'interruttore a grilletto (7) e spingendo la punta simultaneamente.

- Per avviare l'utensile, premere l'interruttore a velocità variabile (7).
- Per arrestare l'utensile, rilasciare l'interruttore a velocità variabile.
- Per avvitare in modo continuo, tenere premuto l'interruttore a velocità variabile

(7) e premere il pulsante di bloccaggio (6). Rilasciare l'interruttore a grilletto (7).

- Per annullare il funzionamento continuo, sbloccare il pulsante di bloccaggio (6) premendo nuovamente l'interruttore a velocità variabile (7).

Premere l'interruttore a velocità variabile (7) con più forza per aumentare la velocità o con meno forza per ridurla.

Modalità a impulsi (figura K)

Se la vite non è penetrata abbastanza in profondità, premere il pulsante della modalità a impulsi (5); l'indicatore della modalità a impulsi (K-1) si illuminerà.

Rimuovere il mandrino di arresto, allineare la vite con la punta, avviare l'utensile e continuare ad avvitare la vite. Rilasciare l'interruttore a grilletto al raggiungimento della profondità desiderata.

Luce di lavoro LED (figura L)

L'utensile è dotato di una luce di lavoro LED (4), situata sulla base, che si accende alla pressione dell'interruttore a grilletto (7).

La luce illumina la superficie del materiale in condizioni di scarsa luminosità. La luce di lavoro LED si spegne circa 10 secondi dopo il rilascio dell'interruttore a grilletto.

Se l'utensile e/o il gruppo batteria sono sovraccarichi o troppo caldi, la luce di lavoro LED (4) lampeggerà rapidamente e i sensori interni arresteranno automaticamente l'utensile. Lasciare riposare l'utensile, o posizionare l'utensile e il gruppo batteria, separatamente, sotto un flusso d'aria affinché si raffreddino.

Quando la batteria è in esaurimento, la luce di lavoro LED (4) lampeggerà lentamente. Ricaricare il gruppo batteria.

Se la luce di lavoro LED (4) non si accende all'avvio dell'utensile, o se si spegne improvvisamente durante l'uso, potrebbe essersi verificato un errore di comunicazione interna. Contattare il servizio clienti o un centro di assistenza autorizzato per ricevere assistenza.

Utilizzo dell'avvitatore per cartongesso (figura M)

- Regolare la profondità di avvitatura.
- Fissare il materiale in lavorazione. Usare una morsa, se necessario.

- Installare il gruppo batteria.
- Portare il selettore della direzione di rotazione (3) nella posizione corretta (rotazione in avanti o all'indietro).
- Fissare la vite sulla punta e posizionare l'estremità della vite sulla superficie del materiale da fissare. Cercare di mantenere la vite perpendicolare rispetto alla superficie.
- Premere l'interruttore a velocità variabile (7) e il pulsante di bloccaggio (6) per avviare l'utensile.
- Applicare una pressione rapida e a scatto sulla punta. La pressione applicata innesterà la frizione e inserirà la vite.
- L'utensile si arresta automaticamente al raggiungimento della profondità impostata con il mandrino di arresto (1).
- Se la vite non raggiunge la profondità desiderata, regolare il mandrino di arresto (1) 3-5 volte.

Pulizia e manutenzione



AVVERTENZA!

Rimuovere la batteria prima di effettuare qualsiasi operazione sull'utensile.

Pulizia

- Pulire regolarmente l'utensile e la griglia davanti alle aperture di ventilazione. La frequenza della pulizia dipende dal tipo di materiale lavorato e dalla frequenza di utilizzo.
- Pulire l'interno dell'involucro e il motore con aria compressa.

Parti di ricambio e accessori

Ulteriori accessori, in particolare per forare e lucidare, sono disponibili nei cataloghi del costruttore.

Le viste esplose e l'elenco delle parti di ricambio sono disponibili sul nostro sito web:

www.flex-tools.com

Informazioni sullo smaltimento



AVVERTENZA!

Renderne inutilizzabili gli utensili elettrici come descritto di seguito.

- *Per gli utensili cordless: rimuovere la batteria.*



Solo Paesi UE

Non smaltire l'utensile elettrico insieme ai rifiuti domestici.

Ai sensi della direttiva europea 2012/19/EU sui rifiuti di apparecchiature elettriche ed elettroniche e della sua applicazione nella giurisdizione nazionale, gli apparecchi elettrici devono essere raccolti separatamente e riciclati nel rispetto dell'ambiente.



Riciclare le materie prime invece di smaltirle insieme ai rifiuti.

L'apparecchio, gli accessori e i materiali di imballaggio devono essere smaltiti nel rispetto dell'ambiente. Le parti in plastica sono riciclabili in base al tipo di materiale.



AVVERTENZA!

Non gettare le batterie insieme ai rifiuti domestici, nel fuoco o nell'acqua. Non aprire le batterie usate.

Solo Paesi UE

Ai sensi della direttiva 2006/66/EC, le batterie usate o difettose devono essere riciclate.



NOTA

Rivolgersi al rivenditore per informazioni sullo smaltimento.

☞ Dichiarazione di conformità

Si dichiara sotto propria responsabilità che il prodotto descritto alla sezione "Specifiche tecniche" è conforme ai seguenti standard o documenti normativi.

EN 62841 ai sensi dei regolamenti delle direttive 2014/30/EU, 2006/42/EC, 2011/65/EU.

Responsabile dei documenti tecnici:
FLEX-Elektrowerkzeuge GmbH, R & D
Bahnhofstrasse 15, D-71711 Steinheim/Murr



Peter Lameli
Responsabile
tecnico

Klaus Peter Weinper
Responsabile dell'Ufficio
Qualità (UQ)

1.12.2023; FLEX-Elektrowerkzeuge GmbH
Bahnhofstrasse 15, D-71711 Steinheim/Murr

Esonero dalla responsabilità

Il costruttore e il suo rappresentante non sono responsabili per danni e mancato profitto a causa dell'interruzione dell'attività commerciale dovuta al prodotto o a un prodotto inutilizzabile.

Il costruttore e il suo rappresentante non sono responsabili per danni causati dall'uso improprio del prodotto o dall'uso del prodotto con accessori di altri costruttori.

Símbolos utilizados en este manual

¡ADVERTENCIA!

Indica un peligro inminente. Si no se tiene en cuenta esta advertencia puede producirse la muerte o lesiones muy graves.

¡PRECAUCIÓN!

Indica la posibilidad de una situación de peligro. Si no se tiene en cuenta esta advertencia pueden producirse lesiones leves o daños materiales.

NOTA

Indica consejos de aplicación e información importante.

Símbolos en la herramienta eléctrica

V Voltios

/min Velocidad de giro



Lea las instrucciones



¡Información para la eliminación de la herramienta vieja (consulte la página 34)!

Por su seguridad

¡ADVERTENCIA!

Antes de usar la herramienta eléctrica, lea los documentos siguientes:

- estas instrucciones de funcionamiento,
- las «Instrucciones generales de seguridad» sobre el manejo de herramientas eléctricas incluidas en el folleto adjunto (n.º: 315.915),
- los reglamentos locales vigentes actualmente y las normativas sobre prevención de accidentes.

Esta herramienta eléctrica incorpora la tecnología más avanzada y ha sido fabricada cumpliendo las normativas de seguridad reconocidas.

No obstante, cuando se utiliza la herramienta eléctrica, podría producirse un riesgo para la integridad física y la vida del usuario y de terceros, o daños en la herramienta u otros daños

materiales.

El destornillador inalámbrico para paneles de yeso puede utilizarse únicamente

- del modo previsto,
- en perfecto estado de funcionamiento.

Los fallos que afecten a la seguridad deben repararse inmediatamente.

Uso previsto

El destornillador inalámbrico para paneles de yeso está previsto

- para uso comercial en la industria y el comercio,
- para fijar paneles de yeso, aglomerado o tableros de fibra sobre madera o chapa metálica con tornillos para paneles de yeso.

Instrucciones de seguridad para el destornillador para paneles de yeso

¡ADVERTENCIA!

Lea todas las advertencias de seguridad, instrucciones, ilustraciones y especificaciones incluidas con esta herramienta eléctrica. Si no se cumplen todas las instrucciones que se enumeran a continuación, pueden producirse descargas eléctricas, incendios o lesiones graves. Conserve todas las instrucciones y advertencias para poder consultarlas en el futuro.

- **Sujete la herramienta eléctrica por las superficies de agarre aisladas en aquellos trabajos donde el elemento de sujeción pueda entrar en contacto con cables ocultos.** El contacto de los elementos de sujeción con un cable bajo tensión podría hacer que las piezas metálicas expuestas de la herramienta eléctrica transmitan tensión y provoquen una descarga eléctrica al usuario.
- **Use detectores adecuados para determinar si hay líneas de suministro ocultas en la zona de trabajo, o llame a la compañía de servicios públicos local para obtener ayuda.** El contacto con las líneas eléctricas puede provocar incendios y descargas eléctricas. Una tubería de gas dañada puede provocar una explosión. Perforar una tubería de agua causa daños materiales o puede causar una descarga eléctrica.
- **Sujete la pieza de trabajo.** Para mantener la pieza de trabajo en su lugar, es mejor y más

seguro utilizar dispositivos de sujeción o un tornillo de banco que sujetarla con la mano.

- Espere siempre hasta que la herramienta se haya detenido por completo antes de depositarla.

Ruido y vibración

Los valores de ruido y vibración se han determinado según la norma EN 62841.

Un nivel de ruido con evaluación A de la herramienta eléctrica es típicamente:

- Nivel de presión acústica L_{pA} : 74 dB(A);
- Nivel de potencia acústica L_{WA} : 82 dB(A);
- Incertidumbre: $K = 3$ dB.

Valor de vibración total:

- Valor de emisión a_h : 2,7 m/s²
- Incertidumbre: $K = 1,5$ m/s²

¡PRECAUCIÓN!

Las mediciones indicadas se refieren a herramientas eléctricas nuevas. El uso diario hace que cambien los valores de ruido y vibración.

NOTA

El valor o los valores de vibración total declarados y el nivel de emisión de ruido especificado en esta hoja informativa han sido medidos conforme a un método de medición estandarizado en la norma EN 62841 y puede utilizarse para hacer comparaciones entre herramientas.

También se puede usar en una valoración preliminar de la exposición. El nivel de emisión de vibraciones especificado representa las principales aplicaciones de la herramienta.

No obstante, si la herramienta se usa para diferentes aplicaciones, con distintos accesorios de corte o con un mantenimiento deficiente, el nivel de emisión de vibraciones puede diferir.

Esto podría aumentar considerablemente el nivel de exposición a lo largo de todo el periodo de trabajo.

Para hacer una estimación precisa del nivel de exposición a la vibración, también hay que tener en cuenta los periodos en los que la herramienta está apagada, o está encendida pero no se está utilizando realmente.

Esto podría reducir significativamente el nivel de exposición a lo largo de todo el periodo de trabajo. Identifique medidas de seguridad adicionales

para proteger al usuario de los efectos de la vibración. Por ejemplo: realizar un mantenimiento correcto de la herramienta y los accesorios de corte, mantener las manos calientes, organizar los procesos de trabajo.

¡ADVERTENCIA!

Las vibraciones y el ruido generados durante el uso real de la herramienta eléctrica pueden diferir del valor declarado en función de la manera en que se utilice. Como protección, el usuario debería utilizar guantes y protectores auditivos en condiciones reales de uso.

¡PRECAUCIÓN!

Lleve protectores auditivos cuando la presión acústica sea mayor que 85 dB(A).

Datos técnicos

Herramienta	DW 37 12-EC		
Tipo	Destornillador para paneles de yeso		
Tensión nominal	Vcc	12	
Tamaño de la pinza de sujeción	mm	6.4	
Velocidad sin carga	/min	0-3700	
Peso según el «procedimiento EPTA 01/2003» (sin batería)	kg	0.7	
Batería	12V	AP 12/2.5 AP 12/5.0 AP 10.8/2.5 AP 10.8/4.0 AP 10.8/6.0	
Peso de la batería	kg	AP 12/2.5 AP 12/5.0 AP 10.8/2.5 AP 10.8/4.0 AP 10.8/6.0	0.3 0.4 0.3 0.4 0.4
Temperatura de funcionamiento	De -10 a 40 °C		
Temperatura de almacenamiento	<50 °C		
Temperatura de carga	de 4 a 40 °C		
Cargador	CA 12/18, CA 12 CA 10.8/18.0, CA 10.8		

Vista general (ver la figura A)

La numeración de los elementos del producto se refiere a la ilustración de la herramienta en la página de gráficos.

- 1 **Manguito de tope**
- 2 **Manguito de broca**
- 3 **Selector de sentido de giro**
- 4 **Luz de trabajo LED**
- 5 **Botón de modo de impulso**
- 6 **Botón de bloqueo**
- 7 **Gatillo interruptor para la velocidad variable**
- 8 **Fijación de correa**
Para sujetar una correa de muñeca (no incluida) y reducir el riesgo de que se caiga la herramienta.
- 9 **Pinza extraíble para el cinturón**
- 10 **Tornillo de fijación**
- 11 **Portapuntas extraíble**
- 12 **Portapuntas magnético**

Instrucciones de funcionamiento

¡ADVERTENCIA!

Quite la batería antes de realizar cualquier trabajo en la herramienta eléctrica.

Antes de encender la herramienta eléctrica

Saque el destornillador inalámbrico para paneles de yeso del embalaje y compruebe que no falte ninguna pieza ni esté dañada.

NOTA

Las baterías no se suministran totalmente cargadas. Antes del primer uso, cargue las baterías completamente. Consulte el manual de funcionamiento del cargador.

Insertar/cambiar la batería

- Introduzca la batería cargada en la herramienta eléctrica presionando hasta que se oiga un clic (ver figura B).
- Para quitarla, presione el botón de liberación y saque la batería tirando de ella (ver figura C).



¡PRECAUCIÓN!

Proteja los contactos de la batería cuando no se esté utilizando el aparato. Las piezas de metal sueltas pueden cortocircuitar los terminales: ¡peligro de explosión e incendio!

Fijación de correa (ver la figura D)

La fijación de correa (8) se ofrece para sujetar una correa de muñeca (no incluida) y reducir el riesgo de que se caiga la herramienta. Enrolle la correa alrededor de la mano cuando lleve la herramienta.

Pinza desmontable para el cinturón (ver figura E)

- Quite la batería de la herramienta.
- Alinee la nervadura y el orificio de la pinza para el cinturón (9) con la abertura y el orificio roscado en la base de la herramienta.
- Inserte el tornillo de fijación (10) y apriete de forma segura el tornillo con un destornillador (no incluido).
- Para quitar la pinza para el cinturón (9), use un destornillador para aflojar el tornillo de sujeción.

Portapuntas extraíble (ver figura F)

- Quite la batería de la herramienta.
- Alinee la nervadura y el orificio del portapuntas (11) con el orificio de la base de la herramienta.
- Inserte el tornillo de fijación (10) y apriete de forma segura el tornillo con un destornillador (no incluido).
- Para quitar el portapuntas (11), use un destornillador para aflojar el tornillo de fijación.

Instalación/extracción de la broca (ver figura G)



¡PRECAUCIÓN!

Antes de realizar cualquier trabajo en la herramienta eléctrica, ponga el selector de sentido de giro (3) en la posición central.

Para instalar la broca

- Quite la batería recargable.
- Tire del manguito de tope (1) para retirarlo de la herramienta.
- Con una mano, empuje el manguito de la broca (2) hacia atrás y manténgalo

en su lugar. Con la otra mano, inserte el portapuntas magnético (12).

- Suelte el manguito (2) y compruebe que vuelve a su posición original.
- Vuelva a colocar el manguito de tope (1) en la herramienta. Empújelo hasta que encaje en su lugar.

Para quitar la broca

- Quite la batería y el manguito de tope (1).
- Empuje el manguito de la broca (2) hacia atrás y manténgalo en su lugar.
- Retire el portapuntas magnético (12).

Ajuste de la profundidad (ver figura H)

La profundidad se puede ajustar girando el manguito de tope (1). Comience cada nuevo trabajo introduciendo varios tornillos de prueba en el material de desecho para verificar y ajustar la configuración de profundidad.

Gire el manguito de tope (1) en sentido horario para obtener menos profundidad y en sentido antihorario para obtener más profundidad.

Selector de sentido de giro (ver figura I)

- Presione el selector de sentido de giro (3) hacia el lado derecho para girar hacia adelante.
- Presione el selector de sentido de giro (3) hacia el lado izquierdo para girar a la inversa.
- Colocar el selector en la posición central (bloqueo) ayuda a reducir la posibilidad de arranque accidental cuando no está en uso.

i **NOTA**

Para evitar daños en los engranajes, espere siempre hasta que la herramienta se detenga por completo antes de cambiar el sentido de giro.

i **NOTA**

La herramienta no funcionará a menos que el selector de sentido de giro esté completamente acoplado hacia la izquierda o hacia la derecha.

Gatillo interruptor para la velocidad variable (ver figura J)

i **NOTA**

Cuando la herramienta está en la rotación

hacia adelante, solo funcionará cuando se presionen la broca y el gatillo interruptor (7) al mismo tiempo.

- Para encender la herramienta, presione el gatillo interruptor para la velocidad variable (7).
- Suelte el gatillo interruptor para la velocidad variable para parar la herramienta.
- Para que funcione continuamente, mantenga presionado el gatillo interruptor para la velocidad variable (7) y después presione el botón de bloqueo (6). Suelte el gatillo interruptor (7).
- Para desbloquear el botón de bloqueo (6) y detener el funcionamiento continuo, presione de nuevo el gatillo interruptor (7).

El gatillo interruptor para la velocidad variable (7) genera mayor velocidad al aumentar presión en el gatillo, y menor velocidad al reducir la presión en el gatillo.

Modo de impulso (ver figura K)

Si el tornillo no se introduce lo suficientemente profundo, presione el botón de modo de impulso (5) y la luz indicadora de modo de impulso (K-1) se encenderá.

Retire el manguito de tope, alinee el tornillo con la broca, encienda la herramienta y continúe atornillando el tornillo. Suelte el gatillo interruptor cuando los tornillos estén introducidos.

Luz de trabajo LED (ver la figura L)

La herramienta está equipada con una luz de trabajo LED (4), ubicada en la base de la herramienta, que se iluminará cuando se presione el gatillo interruptor (7).

Proporciona una iluminación adicional de la superficie de la pieza de trabajo para utilizar la máquina en condiciones de poca luz. La luz de trabajo LED se apagará automáticamente unos 10 segundos después de que se haya soltado el gatillo.

La luz de trabajo LED (4) parpadeará rápidamente si se sobrecarga o se calienta demasiado la herramienta y/o la batería, y los sensores internos apagarán la herramienta. Deje reposar la herramienta un rato o coloque la herramienta y la batería por separado en una corriente de aire para enfriarlas.

La luz de trabajo LED (4) parpadeará más despacio, indicando que la capacidad de la batería es baja. Recargue la batería.

Si la luz de trabajo LED (4) no se enciende cuando se pone en marcha la herramienta, o si se apaga repentinamente durante el funcionamiento, puede deberse a un error de comunicación interno. Póngase en contacto con el servicio de atención al cliente o con un centro de servicio autorizado para obtener ayuda.

Funcionamiento del destornillador para paneles de yeso (ver figura M)

- Ajuste la profundidad de atornillado deseada.
- Sujete la pieza de trabajo. Use abrazaderas si es necesario.
- Instale la batería.
- Compruebe el selector de sentido de giro (3) para ver si el ajuste es correcto (hacia adelante o a la inversa).
- Coloque el tornillo en la punta de la broca y coloque la punta del tornillo en la superficie de la pieza de trabajo que se va a sujetar. Trate de mantener el tornillo perpendicular a la superficie.
- Presione el gatillo interruptor para la velocidad variable (7) y el botón de bloqueo (6) para poner en marcha la herramienta.
- Aplique presión rápida y de acción a la broca. La presión aplicada activará el embrague y accionará el tornillo.
- La función de arranque automático permite que la herramienta se detenga automáticamente una vez que se alcanza la profundidad establecida por el manguito de tope (1).
- Si no alcanza la posición ideal, ajuste el manguito de tope (1) adecuadamente y repita la acción de 3 a 5 veces.

Mantenimiento y cuidado del producto



¡ADVERTENCIA!

Quite la batería antes de realizar cualquier trabajo en la herramienta eléctrica.

Limpieza

- Limpie regularmente la herramienta eléctrica y la rejilla situada delante de las ranuras de ventilación. La frecuencia de limpieza depende del material y la duración de uso.
- Sople regularmente con aire comprimido seco el interior de la carcasa y el motor.

Piezas de recambio y accesorios

Para obtener información sobre otros accesorios, en particular herramientas y medios de pulido, consulte los catálogos del fabricante.

En nuestra página web encontrará planos de despiece y listas de recambios:

www.flex-tools.com

Información para la eliminación del producto



¡ADVERTENCIA!

Las herramientas viejas deben dejarse inutilizables:

– *si funcionan con batería, quite la batería.*



Solo países de la UE

¡No tire los aparatos eléctricos a la basura doméstica!

Según la Directiva Europea 2012/19/UE sobre residuos eléctricos y electrónicos, y su implementación en las legislaciones nacionales, los aparatos eléctricos usados deben recogerse por separado y reciclarse de forma respetuosa con el medio ambiente.

Recuperación de materias primas en lugar de eliminación de residuos.

Los dispositivos, accesorios y embalajes deben reciclarse de forma respetuosa con el medio ambiente. Las piezas de plástico están identificadas para el reciclaje según el tipo de material.



¡ADVERTENCIA!

No elimine las baterías tirándolas a la basura doméstica ni arrojándolas al agua o al fuego. No abra las baterías usadas.

Solo países de la UE:

De acuerdo con la Directiva 2006/66/CE, las baterías defectuosas o usadas deben reciclarse.



NOTA

¡Pregunte a su distribuidor las opciones de eliminación!

CE-Declaración de conformidad

Por la presente, declaramos bajo nuestra exclusiva responsabilidad que el producto descrito en las «Especificaciones técnicas» cumple las siguientes normas o documentos estandarizados:

EN 62841 de acuerdo con las disposiciones de las directivas 2014/30/UE, 2006/42/CE, 2011/65/UE.

Responsable de la documentación técnica:
FLEX-Elektrowerkzeuge GmbH, R & D
Bahnhofstrasse 15, D-71711 Steinheim/Murr

Peter Lameli
Director técnico

Klaus Peter Weinper
Jefe del departamento de
calidad (QD)

1.12.2023; FLEX-Elektrowerkzeuge GmbH
Bahnhofstrasse 15, D-71711 Steinheim/Murr

Exención de responsabilidad

El fabricante y su representante no son responsables de los daños y la pérdida de beneficio debido a la interrupción de la actividad causada por el producto o por un producto que no se pueda utilizar.

El fabricante y su representante no son responsables de los daños provocados por el uso indebido del producto o por el uso del mismo con productos de otros fabricantes.

Símbolos usados neste manual

AVISO!

Existem perigos iminentes. O desrespeito por este aviso pode dar origem à morte ou a ferimentos extremamente graves.

CUIDADO!

Existe a possibilidade de uma situação perigosa. O desrespeito por este aviso pode dar origem a ferimentos ligeiros ou danos patrimoniais.

NOTA

Existem dicas de utilização e informação importante.

Símbolos na ferramenta elétrica

V Volts

/min Taxa de rotação



Leia as instruções



Informação sobre a eliminação de uma máquina velha (consulte a página 40)!

Para sua segurança

AVISO!

Antes de usar a ferramenta elétrica, leia o seguinte:

- Estas instruções de funcionamento,
- As “Instruções gerais de segurança” sobre o manuseamento de ferramentas elétricas no folheto fornecido (folheto n.º: 315.915),
- As regras e normas atuais nas instalações quanto à prevenção de acidentes.

Esta ferramenta elétrica é topo de gama e foi fabricada de acordo com as normas de segurança conhecidas.

No entanto, durante a utilização, a ferramenta elétrica pode constituir um perigo de vida para o utilizador ou poderá haver danos na ferramenta elétrica ou patrimoniais.

A aparafusadora sem fios para placas de gesso só pode ser usada

- conforme previsto,

- num perfeito estado de funcionamento. As falhas que impeçam a segurança têm de ser reparadas imediatamente.

Utilização prevista

A aparafusadora sem fios para placas de gesso foi criada

- para um uso comercial na indústria e comércio,
- para fixar placas de gesso, tábuas de contraplacado ou placas de fibra em madeira ou chapas de metal com parafusos para placas de gesso.

Instruções de segurança da aparafusadora para placas de gesso

AVISO!

Leia todos os avisos de segurança, instruções e especificações fornecidas com esta ferramenta elétrica.

Não seguir todas as instruções apresentadas abaixo pode resultar em choque elétrico, incêndio e/ou ferimentos graves. Guarde todos os avisos e instruções para futuras referências.

- **Segure a ferramenta apenas através das superfícies isoladas quando executar uma operação onde o acessório de corte possa entrar em contacto com cabos elétricos escondidos.** O contacto dos fixadores com um cabo “vivo” fará com que as peças de metal expostas da ferramenta elétrica deem um choque ao operador.
- **Use detetores adequados para encontrar linhas utilitárias ocultas na área de trabalho, ou contacte a empresa local da respetiva utilidade para obter ajuda.** O contacto com fios elétricos pode dar origem a fogo e choque elétrico. Danificar um tubo do gás pode causar uma explosão. Quebrar a tubagem da água causará danos patrimoniais ou um choque elétrico.
- **Fixe a peça a ser trabalhada.** Uma peça a ser trabalhada fixada por um torno ou com um dispositivo de fixação fica mais segura do que se a segurar com a mão.
- Espere sempre que a ferramenta pare por completo antes de a deixar.

Ruído e vibração

Os valores de ruído e vibração foram determinados de acordo com a norma EN 62841.

O nível de ruído avaliado A da ferramenta elétrica é habitualmente:

- Nível de pressão sonora L_{pA} : 74 dB(A);
- Nível de potência sonora L_{WA} : 82 dB(A);
- Incerteza: $K = 3$ dB.

Valor total da vibração:

- Valor da emissão a_{ii} : 2,7 m/s^2
- Incerteza: $K = 1,5 m/s^2$

CUIDADO!

As medições indicadas dizem respeito a ferramentas elétricas novas. O uso diário causa a alteração dos valores de vibração e ruído.

NOTA

O valor total declarado da vibração e o nível de emissão de ruído apresentado nesta folha de informações foi medido de acordo com um método de medição padrão apresentado em EN 62841, e pode ser usado para comparar ferramentas.

Pode ser usado para uma avaliação preliminar da exposição. O nível de emissão da vibração especificado representa as aplicações principais da ferramenta.

No entanto, se a ferramenta for usada para diferentes aplicações, com diferentes acessórios de corte, ou tendo uma má manutenção, os níveis de emissão da vibração podem diferir.

Isto pode aumentar significativamente o nível de exposição sobre o período total de funcionamento.

Para fazer uma estimativa precisa do nível de exposição da vibração, também tem de ter em conta as vezes que desliga a ferramenta, ou quando esta está a funcionar, mas não está realmente a ser utilizada.

Isto pode diminuir significativamente o nível de exposição sobre o período total de funcionamento.

Identifique as medidas adicionais de segurança para proteger o operador dos efeitos de vibração, como: Manter a ferramenta e os acessórios de corte em bom estado, manter as mãos quentes, organizar padrões de trabalho.

AVISO!

A emissão de vibrações e ruído durante a utilização da ferramenta elétrica pode diferir do valor declarado em que a ferramenta é usada. De modo a proteger o utilizador, este deverá usar luvas e proteção auditiva nas condições atuais de utilização.

CUIDADO!

Use proteção auditiva quando a pressão do som estiver acima dos 85 dB(A).

Características técnicas

Ferramenta	DW 37 12-EC	
Tipo	Aparafusadora para placas de gesso	
Voltagem nominal	V DC	12
Tamanho da pinça de aperto	mm	6,4
Velocidade sem carga	/min	0-3700
Peso de acordo com o Procedimento EPTA 01/2003 (sem bateria)	kg	0.7
Bateria	12V	AP 12/2.5 AP 12/5.0 AP 10.8/2.5 AP 10.8/4.0 AP 10.8/6.0
Peso da bateria	kg	AP 12/2.5 0.3 AP 12/5.0 0.4 AP 10.8/2.5 0.3 AP 10.8/4.0 0.4 AP 10.8/6.0 0.4
Temperatura de funcionamento	-10 - 40 °C	
Temperatura de armazenamento	< 50 °C	
Temperatura de carregamento	4 - 40 °C	
Carregador	CA 12/18, CA 12 CA 10.8/18.0, CA 10.8	

Vista pormenorizada (consulte a Imagem A)

A numeração das funcionalidades do produto refere-se à imagem da máquina na página das imagens.

- 1 Manga de batente
- 2 Manga da cabeça de aperto
- 3 Seletor da direção de rotação
- 4 Luz de trabalho LED
- 5 Botão do modo de impulso
- 6 Botão de bloqueio
- 7 Interruptor do gatilho de velocidade variável
- 8 Fixação da alça

Para fixar uma alça para o pulso (não incluída), para reduzir as possibilidades de deixar cair a sua ferramenta.
- 9 Clipe para o cinto amovível
- 10 Parafuso de fixação
- 11 Suporte da cabeça de aperto amovível
- 12 Suporte magnético para cabeças de aperto

Instruções de funcionamento

AVISO!

Retire a bateria antes de efetuar quaisquer trabalhos na ferramenta elétrica.

Antes de ligar a ferramenta elétrica

Retire a aparafusadora para placas de gesso sem fios da caixa e certifique-se de que não existem peças em falta ou danificadas.

NOTA

As baterias não vêm completamente carregadas na altura da entrega. Antes da primeira utilização, carregue a bateria por completo. Consulte o manual de funcionamento do carregador.

Inserir/Substituir a bateria

- Pressione a bateria carregada para a ferramenta elétrica até ficar fixada no respetivo lugar (consulte a Imagem B).
- Para retirar a bateria, prima o botão de libertação e puxe a bateria para fora

(consulte a Imagem C).



CUIDADO!

Quando o aparelho não for usado, proteja os contactos da bateria. Peças soltas de metal podem colocar os contactos em curto-circuito, podendo dar origem a explosão ou fogo!

Fixação da alça (consulte a Imagem D)

É fornecido um fixador da alça (8) para fixar uma alça para o pulso (não incluída), para reduzir as possibilidades de deixar cair a sua ferramenta. Envolve a alça à volta da mão quando transportar a ferramenta.

Clipe para o cinto amovível (consulte a Imagem E)

- Retire a bateria da ferramenta.
- Alinhe a nervura e o orifício do clipe para o cinto (9) com a abertura e orifício roscado na base da ferramenta.
- Insira o parafuso de fixação (10) e aperte bem o parafuso com uma chave de fendas (não incluída).
- Para retirar o clipe para o cinto (9), use uma chave de fendas para desapertar o parafuso de fixação.

Suporte da cabeça de aperto amovível (consulte a Imagem F)

- Retire a bateria da ferramenta.
- Alinhe a nervura e o orifício do suporte das cabeças de aperto (11) com o orifício na base da ferramenta.
- Insira o parafuso de fixação (10) e aperte bem o parafuso com uma chave de fendas (não incluída).
- Para retirar o suporte das cabeças de aperto (11), use uma chave de fendas para desapertar o parafuso de fixação.

Instalar/retirar a cabeça de aperto (consulte a Imagem G)



CUIDADO!

Antes de efetuar quaisquer trabalhos na ferramenta elétrica, mova o seletor da direção de rotação (3) para a posição central.

Instalar a cabeça de aperto

- Retire a bateria.
- Puxe a manga de batente (1) para a retirar da ferramenta.

- Com uma mão, pressione a manga da cabeça de aperto (2) para trás e segure-a no respetivo lugar. Com a outra mão, insira o suporte magnético para cabeças de aperto (12).
- Liberte a manga (2) e certifique-se de que volta à sua posição original.
- Volte a fixar a manga de batente (1) na ferramenta. Pressione até ficar fixada no respetivo lugar.

Para retirar a cabeça de aperto

- Retire a bateria e a manga de batente (1).
- Pressione a manga da cabeça de aperto (2) para trás e segure-a no respetivo lugar.
- Retire o suporte magnético para cabeças de aperto (12).

Ajustar a profundidade (consulte a Imagem H)

A profundidade pode ser ajustada rodando a manga de batente (1). Comece cada novo trabalho orientando vários parafusos de teste em material de refugo para verificar e ajustar as definições de profundidade.

Rode a manga de batente (1) no sentido dos ponteiros do relógio para menos profundidade, e no sentido inverso ao dos ponteiros do relógio para mais profundidade.

Seletor da direção de rotação (consulte a Imagem I)

- Pressione o seletor da direção de rotação (3) para a direita para uma rotação para a frente.
- Pressione o seletor da direção de rotação (3) para a esquerda para uma rotação para trás.
- Colocar o seletor no centro (fixado) ajuda a reduzir a possibilidade de arranque acidental enquanto a ferramenta não é usada.



NOTA

Para evitar danos nos carretos, deixe a ferramenta parar por completo antes de mudar a direção de rotação.



NOTA

A ferramenta não funciona se o seletor de direção da rotação não estiver completamente para a esquerda ou para a direita.

Interruptor do gatilho de velocidade variável (consulte a Imagem J)



NOTA

Quando a ferramenta estiver na rotação para a frente, só funciona quando a cabeça de aperto e o interruptor do gatilho (7) forem pressionados em simultâneo.

- Para ligar a ferramenta, pressione o interruptor do gatilho de velocidade variável (7).
- Para desligar, deixe de pressionar o interruptor do gatilho de velocidade variável.
- Para aparafusar continuamente, prima e mantenha premido o interruptor do gatilho de velocidade variável (7) e depois pressione o botão de bloqueio (6). Liberte o interruptor do gatilho (7).
- Para desbloquear o botão de bloqueio (6) e parar o aparafusar contínuo, pressione de novo o interruptor do gatilho (7).

O interruptor do gatilho de velocidade variável (7) oferece uma velocidade superior com uma maior pressão do gatilho, e uma velocidade inferior ao deixar de pressionar o gatilho.

Modo de impulso (consulte a imagem K)

Se o parafuso não for aparafusado com a profundidade suficiente, prima o botão do modo de impulso (5) e o indicador luminoso do modo de impulso (K-1) acende.

Retire a manga de batente, alinhe o parafuso com a cabeça de aperto, ligue a ferramenta e continue a aparafusar o parafuso. Liberte o interruptor do gatilho quando os parafusos estiverem aparafusados.

Luz de trabalho LED (consulte a Imagem L)

A sua ferramenta vem equipada com uma luz de trabalho LED (4) no pé da ferramenta, que acende quando o interruptor do gatilho (7) for pressionado.

Isto fornece iluminação adicional na superfície da peça a ser trabalhada em áreas com fraca iluminação. A luz de trabalho LED desliga-se cerca de 1 minuto após libertar o gatilho.

A luz de trabalho LED (4) pisca rapidamente

quando a ferramenta e/ou a bateria se sobrecarregarem ou ficarem demasiado quentes, e os sensores internos desligam a ferramenta. Largue a ferramenta durante um momento, ou separe a ferramenta da bateria e coloque as duas expostas a um fluxo do ar que as arrefeça.

A luz de trabalho LED (4) pisca mais lentamente para indicar que a bateria está fraca. Recarregue a bateria.

Se a luz de trabalho LED (4) não acender quando ligar a ferramenta, ou se se desligar de repente durante a operação, isso pode dever-se a um erro de comunicação interno. Contacte o serviço de apoio ao cliente ou um centro de reparação autorizado para obter assistência.

Operar a aparafusadora para placas de gesso (consulte a Imagem M)

- Defina a profundidade para aparafusar.
- Fixe a peça a ser trabalhada. Se necessário, use uma abraçadeira.
- Instale a bateria.
- Verifique o seletor da direção de rotação (3) quando à definição correta (avanço ou retrocesso).
- Coloque o parafuso na ponta da cabeça de aperto e coloque a ponta do parafuso na superfície da peça a ser trabalhada para ser apertado. Tente manter o parafuso perpendicular à superfície.
- Pressione o interruptor do gatilho de velocidade variável (7) e o botão de bloqueio (6) para ligar a ferramenta.
- Aplique uma pressão rápida de encaixe na cabeça de aperto. A pressão aplicada ativa a embraiagem e aparafusa o parafuso.
- A função de início automático permite à ferramenta parar automaticamente quando a profundidade definida pela manga de batente (1) for atingida.
- Se não atingir a posição ideal, ajuste a manga de batente (1) adequadamente e repita os passos 3 a 5.

Cuidados e manutenção



AVISO!

Retire a bateria antes de efetuar quaisquer trabalhos na ferramenta elétrica.

Limpeza

- Limpe regularmente a ferramenta elétrica e a grelha na frente das ranhuras de ventilação. A frequência da limpeza está dependente do material e do tempo de utilização.
- Sobre regularmente o interior da estrutura e o motor com ar comprimido seco.

Peças sobresselentes e acessórios

Para outros acessórios, especialmente ferramentas e acessórios de polir, consulte os catálogos do fabricante.

As imagens pormenorizadas e lista de peças sobresselentes podem ser encontradas na nossa página web.

www.flex-tools.com

Informação acerca da eliminação



AVISO!

Torne as ferramentas elétricas inutilizáveis no fim:

- *Retire a bateria das ferramentas que funcionem a bateria.*



Apenas países da UE

Não elimine ferramentas elétricas juntamente com o lixo doméstico comum!

De acordo com a diretiva europeia 2012/19/UE relativa aos Resíduos de Equipamento Elétrico e Eletrónico e transposição para a lei nacional, as ferramentas elétricas usadas têm de ser recolhidas em separado e recicladas de um modo amigo do ambiente.



Recuperação de matérias-primas em vez de eliminação de resíduos.

O aparelho, acessórios e material de empacotamento deverão ser reciclados de um modo amigo do ambiente. As peças de plástico estão identificadas para reciclagem de acordo com o tipo de material.

**AVISO!**

Não elimine as baterias no lixo doméstico comum, água ou fogo. Não abra baterias usadas.

Apenas para países da UE:

De acordo com a diretiva 2006/66/CE, as baterias defeituosas ou gastas têm de ser recicladas.

**NOTA**

Contacte o seu revendedor quanto às opções de eliminação!

CE-Declaração de conformidade

Declaramos, sob nossa responsabilidade, que o produto descrito em "Características técnicas" se encontra em conformidade com as seguintes normas ou documentos normativos:

EN 62841 de acordo com as normas das diretivas 2014/30/UE, 2006/42/CE, 2011/65/UE.

Responsável pelos documentos técnicos:
FLEX-Elektrowerkzeuge GmbH, R & D
Bahnhofstrasse 15, D-71711 Steinheim/Murr

Peter Lameli
Diretor técnico

Klaus Peter Weinper
Chefe do Departamento da
Qualidade

1.12.2023; FLEX-Elektrowerkzeuge GmbH
Bahnhofstrasse 15, D-71711 Steinheim/Murr

Desresponsabilização

O fabricante e o seu representante não se responsabilizam por quaisquer danos ou perda de lucros devido à interrupção comercial causada pelo produto ou por um produto inutilizável.

O fabricante e o seu representante não se responsabilizam por quaisquer danos causados por uma utilização inadequada do produto, ou do produto com produtos de outros fabricantes.

Gebruikte symbolen in deze handleiding

WAARSCHUWING!

Verwijst naar dreigend gevaar. Het niet in acht nemen van deze waarschuwing kan resulteren in ernstig of dodelijk letsel.





OPGELET!

Verwijst naar een mogelijk gevaarlijke situatie. Het niet in acht nemen van deze waarschuwing kan resulteren in gering letsel of materiële schade.

OPMERKING

Verwijst naar tips en belangrijke informatie.

Symbolen op het elektrisch gereedschap

	Volt
	/min Draaisnelheid
	Lees de instructies
	Informatie over het verwijderen van oude machines (zie pagina 46)!

Voor uw eigen veiligheid

WAARSCHUWING!

Voor het gebruik van het elektrisch gereedschap eerst het volgende lezen:

- deze gebruiksaanwijzing,
- de "Algemene veiligheidsinstructies" over de omgang met elektrisch gereedschap in de bijgesloten brochure (brochure nr.: 315.915),
- de actueel geldige regels en wetgevingen voor het voorkomen van ongevallen op de plaats van gebruik.

Dit elektrisch gereedschap is gemaakt volgens de nieuwste technieken en in overeenstemming met de erkende veiligheidsvoorschriften.

Desalniettemin kan het elektrisch gereedschap tijdens het gebruik een gevaar voor lijf en leven van de gebruiker of derden veroorzaken en kan het elektrisch gereedschap materiële schade veroorzaken.

De accu-gipsplaatschroevendraaier mag alleen worden gebruikt

- volgens het beoogde gebruik,
- in een perfecte staat.

Storingen die de veiligheid verminderen moeten direct worden gerepareerd.

Beoogd gebruik

De accu-gipsplaatschroevendraaier is bedoeld

- voor commercieel gebruik in de industrie en handel,
- Voor het bevestigen van gipsplaat, spaanplaat of vezelplaat op hout of plaatwerk met gipsplaatschroeven.

Veiligheidsinstructie voor accu-gipsplaatschroevendraaiers

WAARSCHUWING!

Lees alle veiligheids waarschuwingen, instructies, illustraties en specificaties die met dit elektrisch gereedschap zijn meegeleverd. Het niet opvolgen van alle onderstaande instructies kan leiden tot elektrische schokken en/of ernstig letsel. Bewaar alle waarschuwingen en instructies voor toekomstig gebruik.

- **Houd het elektrisch gereedschap vast aan de geïsoleerde greepvlakken, als u een handeling uitvoert waarbij het schroevendraaier in contact kan komen met verborgen bedrading.** Als de schroevendraaier in aanraking komt met een onder stroom staande draad, kan de blootgestelde metalen onderdelen van het elektrisch gereedschap onder stroom zetten en de gebruiker een elektrische schok geven.
- **Gebruik geschikte detectoren om te bepalen of er verborgen stroomkabels zijn of neem contact op met het plaatselijke nutsbedrijf voor hulp.** Contact met elektrische kabels kan brand en elektrische schokken veroorzaken. Beschadigde gasleidingen kunnen tot een explosie leiden. Het doorboren van een waterleiding veroorzaakt materiële schade of kan een elektrische schok veroorzaken.
- **Zet het werkstuk vast.** Kleminrichtingen of een bankschroef houden het werkstuk beter en veiliger op zijn plaats dan het met de hand vast te houden.

- Wacht altijd tot het elektrisch gereedschap volledig tot stilstand is gekomen voordat u het neerlegt.

Geluid en trilling

Het geluidniveau en trillingswaarden werden bepaald in overeenstemming met EN 62841. Het A-geëvalueerde geluidniveau van het elektrisch gereedschap is typisch:

- Geluidsdruk L_{pA} : 74 dB(A);
- Geluidsvermogen L_{WA} : 82 dB(A);
- Onzekerheid: $K = 3$ dB.

Totale trillingswaarde:

- Emissiewaarde a_h : 2,7 m/s²
- Onzekerheid: $K = 1,5$ m/s²

OPGELET!

De aangegeven waarden hebben betrekking op nieuwe elektrische gereedschappen. Door het dagelijks gebruik kunnen het geluidniveau en trillingswaarden veranderen.

OPMERKING

De opgegeven totale trillingswaarde(n) en de opgegeven geluidsemissiewaarde in dit informatieblad werden gemeten in overeenstemming met een gestandaardiseerde meetmethode conform EN 62841 en kunnen worden gebruikt voor vergelijkingen met ander gereedschap.

Dit kan worden gebruikt voor een voorlopige beoordeling van de blootstelling. Het gespecificeerde trillingsemissieniveau representeert de primaire toepassingen van het gereedschap.

Als het gereedschap echter voor andere toepassingen wordt gebruikt, met andere snijaccessoires of als het slecht wordt onderhouden, kan de trillingsniveau afwijken.

Dit kan het blootstellingsniveau significant verhogen tijdens de werkduur.

Om een nauwkeurige inschatting van de het blootstellingsniveau aan trillingen te maken, is het ook noodzakelijk rekening te houden met de tijd waarin het gereedschap is ingeschakeld of ingeschakeld maar niet in gebruik is.

Dit kan het blootstellingsniveau significant verlagen tijdens de werkduur.

Bepaal ook aanvullende veiligheidsmaatregelen om de gebruiker te beschermen tegen de effecten van trillingen

zoals: onderhoud van het gereedschap en de accessoires, de handen warmhouden, werkpatronen organiseren, etc.

WAARSCHUWING!

De trillings- en geluidsemissie tijdens het werkelijk gebruik van het elektrisch gereedschap kunnen verschillen van de opgegeven totale waarde; Om de gebruiker te beschermen dient de gebruiker tijdens het gebruik handschoenen en gehoorbescherming te dragen.

OPGELET!

Draag gehoorbescherming bij een geluidsdruk van meer dan 85 dB(A).

Technische gegevens

Gereedschap		DW 37 12-EC	
Type		Gipsplaats-chroevendraaier	
Nominale spanning	Vdc	12	
Spankop	mm	6.4	
Snelheid zonder belasting	/min	0-3700	
Gewicht in overeenstemming met de 'EPTA procedure 01/2003' (zonder accu)	kg	0.7	
Accu	12V	AP 12/2.5 AP 12/5.0 AP 10.8/2.5 AP 10.8/4.0 AP 10.8/6.0	
Gewicht van de accu	kg	AP 12/2.5	0.3
		AP 12/5.0	0.4
		AP 10.8/2.5	0.3
		AP 10.8/4.0	0.4
		AP 10.8/6.0	0.4
Gebruiks-temperatuur	-10 - 40 °C		
Opslag-temperatuur	< 50 °C		
Oplad-temperatuur	4 - 40 °C		
Lader	CA 12/18, CA 12 CA 10.8/18.0, CA 10.8		

Overzicht (zie afbeelding A)

De nummering heeft betrekking tot de illustratie van de machine op de pagina met afbeeldingen.

- 1 Aanslaghuls
- 2 Bithuls
- 3 Draairichting
- 4 Led-werklamp
- 5 Knop voor impulsmodus
- 6 Vergrendelingsknop
- 7 Trekkerschakelaar met variabele snelheid
- 8 Riembevestiging
Voor het bevestigen van een band of polsband om vallen te verhinderen.
- 9 Afneembare riemclip
- 10 Bevestigingsschroef
- 11 Verwijderbare bithouder
- 12 Magnetische bithouder

Gebruiksaanwijzingen

WAARSCHUWING!

Verwijder de accu voordat u werkzaamheden aan uw elektrisch gereedschap uitvoert.

Voor het inschakelen van het elektrisch gereedschap

Pak de accu-gipsplaatschroevendraaier uit en controleer of er onderdelen ontbreken of defect zijn.

OPMERKING

De accu's zijn bij levering niet volledig opgeladen. Voorafgaand aan het eerste gebruik moeten de accu's volledig worden opgeladen. Raadpleeg de gebruiksaanwijzing van de oplader.

Plaatsen/vervangen van de accu

- Druk de opgeladen accu in het elektrisch gereedschap totdat hij vastklikt (zie afbeelding B).
- Om de accu te verwijderen drukt u op de accuvrijgaveknop en trekt u de accu eruit (zie afbeelding C).

OPGELET!

Als het gereedschap niet wordt gebruikt, moeten de accucontacten worden

beschermd. Losse metalen delen kunnen de contacten kortsluiten; gevaar voor explosie en brand!

De riem bevestigen (zie afbeelding D)

Een riembevestiging (8) is voorzien om een polsband (niet inbegrepen) te bevestigen. Wikkel de band rond uw pols als u het gereedschap draagt.

Verwijderbare riemclip (zie afbeelding E)

- Verwijder het accupack uit het gereedschap.
- Lijn de rib en het gat van de riemclip (9) uit met de opening en het schroefgat op de basis van het gereedschap.
- Plaats de bevestigingsschroef 10 en maak de schroef vast met een schroevendraaier (niet inbegrepen).
- Om de riemclip (9) te verwijderen, gebruikt u een schroevendraaier om de bevestigingsschroef los te draaien.

Verwijderbare bithouder (zie afbeelding F)

- Verwijder het accupack uit het gereedschap.
- Lijn de rib en het gat van de bithouder (11) uit met het gat op de basis van het gereedschap.
- Plaats de bevestigingsschroef 10 en maak de schroef vast met een schroevendraaier (niet inbegrepen).
- Om de bithouder (11) te verwijderen, gebruikt u een schroevendraaier om de bevestigingsschroef los te draaien.

Bits plaatsen/verwijderen (zie afbeelding G)

OPGELET!

Voordat u werkzaamheden uitvoert aan het elektrisch gereedschap, moet u de richtingskeuzeschakelaar (3) op de middelste positie zetten.

Bits plaatsen

- Het accupack verwijderen.
- Trek aan de aanslaghuls (1) en verwijder het uit het gereedschap.
- Duw met één hand de bithuls (2) naar achteren. Steek een bit in de magnetische

- bithouder (12).
- Laat de huls (2) los en controleer of deze terugkeert naar zijn oorspronkelijke positie.
- Bevestig de aanslaghuls (1) weer aan het gereedschap. Druk aan tot het vastklikt.

Bits verwijderen

- Verwijder het accupack en de aanslaghuls (1).
- Duw de bithuls (2) naar achteren.
- Verwijder de magnetische bithouder (12).

De diepte aanpassen (zie afbeelding H)

De diepte kan worden ingesteld door aan de aanslaghuls (1) te draaien. Begin elke nieuwe klus door meerdere testschroeven in afvalmateriaal te draaien om de dieptestelling te controleren en aan te passen.

Draai de aanslaghuls (1) met de klok mee in voor minder diepte en tegen de klok in voor meer diepte.

De draairichting selecteren (zie afbeelding I)

- Druk de draairichtingkiezer (3) naar rechts om vooruit te draaien.
- Druk de draairichtingkiezer (3) naar links om achteruit te draaien.
- Door de keuzeschakelaar in de middelste (vergrendelings)stand te zetten, wordt de kans op onbedoeld starten verkleind wanneer het gereedschap niet in gebruik is.

i **OPMERKING**

Om schade aan de tandwielen te voorkomen, moet u het gereedschap altijd volledig tot stilstand laten komen voordat u van richting verandert.

i **OPMERKING**

De schroevendraaier draait niet tenzij de keuzeschakelaar in de stand links of rechts staat.

Trekverschakelaar met variabel toerental (zie afbeelding J)

i **OPMERKING**

Wanneer het gereedschap in voorwaartse rotatie staat, werkt het alleen als het bit en de trekverschakelaar (7) tegelijkertijd worden ingedrukt.

- Druk op de trekverschakelaar (7) om de schroevendraaier in te schakelen.
- Laat de trekverschakelaar los om de schroevendraaier te stoppen.
- Voor continue gebruik, houdt u de trekverschakelaar (7) ingedrukt en drukt u vervolgens op de vergrendelknop (6). Laat de trekverschakelaar 7 los.
- Om de vergrendelknop (6) te ontgrendelen en het continu draaien te stoppen, drukt u nogmaals op de trekverschakelaar (7).

De trekverschakelaar (7) levert een hogere snelheid met verhoogde druk op de schakelaar en omgekeerd.

Impulsmodus (zie afbeelding K)

Als de schroef niet diep genoeg is ingedraaid, drukt u op de impulsmodusknop (5) en het indicatielampje voor de impulsmodus (K-1) gaat branden.

Verwijder de aanslaghuls, lijn de schroef uit met het bit, zet het gereedschap aan en ga verder met het indraaien van de schroef. Laat de trekverschakelaar los wanneer de schroeven zijn ingedraaid.

Ledwerklamp (zie afbeelding L)

Uw gereedschap is uitgerust met een ledwerklamp (4), die zich aan de voet van het gereedschap bevindt. Het licht gaat branden wanneer de trekverschakelaar (7) wordt ingedrukt.

Dit biedt een aanvullend licht op het oppervlak van het werkstuk voor het gebruik in omgevingen met weinig licht. De licht gaat automatisch ongeveer 10 seconden nadat de trekverschakelaar wordt losgelaten uit.

De ledwerklamp (4) knippert snel als het gereedschap en/of het accupack overbelast raken of te heet worden en de interne sensors schakelen het gereedschap uit. Laat het gereedschap een poosje afkoelen en plaats het gereedschap en de accu apart om ze af te koelen.

De ledwerklamp (4) knippert langzamer om aan te geven dat de accu nog maar een geringe capaciteit heeft. Laad het accupack op.

Als de ledwerklamp (4) niet oplicht wanneer u het gereedschap inschakelt of als het tijdens de werking plotseling wordt uitgeschakeld, kan dit worden veroorzaakt door een interne

communicatiefout. Neem voor hulp contact op met de klantenservice of een erkend servicecentrum.

Bediening van de gipsplaatschroevendraaier (zie afbeelding M)

- Stel de gewenste inschroefdiepte in.
- Zet het werkstuk vast. Gebruik indien nodig klemmen.
- Installeer het accupack.
- Controleer of de richting keuzeschakelaar (3) de juiste instelling heeft (linksom of rechtsom).
- Monteer de schroef op de punt van het bit en plaats de punt van de schroef op het oppervlak van het te bevestigen werkstuk. Probeer de schroef loodrecht op het oppervlak te houden.
- Druk op de trekkerschakelaar (7) en de vergrendeling (6) om het gereedschap te starten.
- Oefen snelle druk uit op het bit. Door de uitgeoefende druk wordt de koppeling ingeschakeld en wordt de schroef aangedreven.
- Met de automatische startfunctie kan het gereedschap automatisch stoppen zodra de door de aanslaghuls (1) ingestelde diepte is bereikt.
- Als het niet de ideale positie bereikt, stel dan de aanslaghuls (1) op de juiste manier af en herhaal 3-5 keer.

Onderhoud en zorg

 **WAARSCHUWING!**
Verwijder de accu voordat u werkzaamheden aan uw elektrisch gereedschap uitvoert.
Reiniging

- Reinig het elektrisch gereedschap en de luchtopeningen regelmatig. Het reinigingsinterval is afhankelijk van het materiaal en de duur van het gebruik.
- Blaas het binnenste van de behuizing en de motor regelmatig schoon met droge perslucht.

Reserveonderdelen en accessoires

Voor andere accessoires, in het bijzonder gereedschap en polijstulpmiddelen, zie de catalogi van de fabrikant.

Opengewerkte tekeningen en lijsten met reserveonderdelen zijn terug te vinden op onze homepage:

www.flex-tools.com

Informatie over de afvoer



WAARSCHUWING!

Zorg dat defect en afgedankt elektrisch gereedschap niet gebruikt kan worden:

- Verwijder de accu.



Alleen EU-landen

Gooi het elektrisch gereedschap niet bij het huishoudelijk afval!

In overeenkomst met de Europese Richtlijn 2012/19/EU betreffende afgedankte elektrische en elektronische apparatuur en omzetting naar nationale wetgeving moet afgedankt elektrisch gereedschap apart worden ingezameld en gerecycled op een milieuvriendelijke manier.



Grondstoffen terugwinnen in plaats van afval verwijderen.

Apparaten, accessoires en verpakking moeten worden gerecycled op een milieuvriendelijke manier. Plastic onderdelen kunnen aan de hand van het materiaaltype worden gerecycled.



WAARSCHUWING!

Gooi accu's nooit met het huishoudelijk afval weg. Gooi accu's niet in het water of in vuur. Open verbruikte accu's nooit.

Alleen voor EU-landen:

In overeenstemming met de Richtlijn 2006/66/EC moeten defecte of verbruikte accu's worden gerecycled.



OPMERKING

Vraag uw dealer naar de verwijderingsmogelijkheden!

CE-Conformiteitsverklaring

Hierbij verklaren wij dat het product beschreven in de 'Technische specificaties' conform de volgende standaarden en normatieve documenten is:

EN 62841 in overeenstemming met de regelgevingen van de Richtlijnen 2014/30/EU, 2006/42/EC, 2011/65/EU.

Verantwoordelijk voor de technische documentatie: FLEX-Elektrowerkzeuge GmbH, R & D Bahnhofstrasse 15, D-71711 Steinheim/Murr



Peter Lameli
Technisch
Directeur

Klaus Peter Weinper
Hoofd van de
kwaliteitsafdeling (QD)

1.12.2023; FLEX-Elektrowerkzeuge GmbH
Bahnhofstrasse 15, D-71711 Steinheim/Murr

Uitsluiting van de aansprakelijkheid

De fabrikant en zijn vertegenwoordigers zijn niet verantwoordelijk voor schade of gederfde winst als gevolg van werkonderbrekingen veroorzaakt door het product of door een onbruikbaar product.

De fabrikant en zijn vertegenwoordigers zijn niet verantwoordelijk voor schade veroorzaakt door onjuist gebruik van het product of door het gebruik van het product met producten die afkomstig zijn van andere fabrikanten.

Symboler, der bruges i denne brugsanvisning

ADVARSEL!

Betyder forestående fare. Manglende overholdelse af denne advarsel, kan føre til dødsfald eller ekstremt alvorlige skader.

FORSIGTIG!

Betyder mulig farlig situation. Manglende overholdelse af denne advarsel, kan føre til mindre personskader eller skade på ejendom.

BEMÆRK

Betyder at der er tips og vigtige oplysninger om apparatet.

Symboler på elværktøjet

V Volt

/min Drejhastighed



Læs instruktionerne



Oplysninger om bortskaffelse af gamle apparater (se side 52)!

Af hensyn til din sikkerhed

ADVARSEL!

Læs venligst følgende, inden elværktøjet tages i brug:

- Disse brugsanvisninger,
- afsnittet »Generelle sikkerhedsanvisninger« om håndtering af elværktøjet i den medfølgende brochure (brochurenummer: 315.915),
- Gældende regler på stedet, hvor produktet bruges, for at undgå ulykker.

Dette elværktøjet er af høj kvalitet, og det er fremstillet i henhold til de vedstående sikkerhedsforordninger.

Men når værktøjet er i brug, kan det stadig være en fare for brugerens eller en tredjeparts liv og lemmer, eller elværktøjet eller anden ejendom kan blive beskadiget.

Den batteridrevne gipsskruetrækker må kun bruges til

- tiltænkte formål,
- og den skal altid være i god tilstand. Skader og fejl, der påvirker sikkerheden, skal straks repareres.

Anvendelsesformål

Den trådløse gipsskruetrækker er beregnet

- til erhvervsbrug inden for industri og handel,
- til fastgørelse af gipsvægge, spånplader eller fiberplader på træ eller metalplader med skruer til gipsvægge.

Sikkerhedsinstruktioner til denne gipsskruetrækker

ADVARSEL!

Læs alle sikkerhedsadvarsler, anvisninger, billeder og specifikationer, der følger med dette elværktøj. Hvis anvisningerne nedenfor ikke følges, kan det føre til elektrisk stød, brand og/eller alvorlig personskade. Gem alle advarsler og instruktioner til fremtidig reference.

- **Hold kun elværktøjet på de isolerede gribeblader, hvis det bruges på steder, hvor skruetrækkeren kan komme i kontakt med strømførende ledninger.** Hvis værktøjet kommer i kontakt med en strømførende ledning, kan dets metaldele blive strømførende og give brugeren elektrisk stød.
- **Brug en detektor til at se, om der er skjulte forsyningsledninger i arbejdsområdet, eller kontakt dit lokale forsyningsselskab for hjælp.** Kontakt med elektriske ledninger kan føre til brand og elektrisk stød. Beskadigelse af en gasledning kan føre til eksplosion. Gennemtrængning af en vandledning forårsager materielle skader eller kan forårsage elektrisk stød.
- **Fastgør emnet.** Spændeanordninger eller en skruestik holder emnet bedre og mere sikkert fast, end hvis det holdes i hånden.
- Vent altid, indtil værktøjet er standset helt, før den lægges ned.

Støj og vibrationer

Støj- og vibrationsværdierne er blevet bestemt i henhold til EN 62841. Elværktøjets A-evaluerede støjniveau er

typisk:

- Lydtrykniveau L_{PA} : 74 dB(A);
- Lydeffektniveau L_{WA} : 82 dB(A);
- Usikkerhed: $K = 3$ dB.

Samlet vibrationsværdi:

- Emissionsværdi a_{rh} : 2,7 m/s^2
- Usikkerhed: $K = 1,5$ m/s^2



FORSIGTIG!

De indikerede målinger refererer til nye elværktøjer. Støj- og vibrationsværdierne ændres med tiden ved daglig brug.



BEMÆRK

De erklærede vibrationsværdier og det erklæret støjemissionsniveau, der er angivet i dette oplysningsskema, er målt i overensstemmelse med en målemetode, der er standarden, som er angivet i EN 62841, og som kan bruges til at sammenligne et værktøj med et andet.

Den kan bruges til en foreløbig vurdering af eksponeringen. Den angivne vibrationsemission er fra normal brug af værktøjet.

Men hvis værktøjet bruges til forskellige ting, med forskelligt boretilbehør eller hvis det er dårligt vedligeholdt, kan vibrationsemissionerne være forskellige.

Dette kan forøge eksponeringsniveauet markant over den samlede driftstid.

For at foretage en nøjagtig vurdering af vibrationseksponeringsniveauet, skal tiden, hvor værktøjet er slukket eller kører, men ikke er i brug, tages i betragtning.

Dette kan reducere eksponeringsniveauet markant over den samlede driftstid.

Brug yderligere sikkerhedsforanstaltninger for at beskytte brugeren mod virkningerne af vibrationerne, såsom: Vedligeholdelse af værktøjet og boretilbehør. Og hold hænderne varme og organiser arbejdsmonstrene.



ADVARSEL!

Vibrations- og støjemissionen ved faktisk brug af elværktøjet kan afvige fra den angivne værdi, hvor værktøjet bruges. For at beskytte brugeren, skal brugeren bruge handsker og høreværn i de faktiske brugsforhold.



FORSIGTIG!

Brug høreværn, når lydtrykket kommer over 85 dB(A).

Tekniske data

Værktøj		DW 37 12-EC	
Type		Gipsskruetrækker	
Nominal spænding	Vdc	12	
Spændepatron	mm	6.4	
Hastighed uden belastning	/min	0-3700	
Vægt i henhold til »EPTA Procedure 01/2003« (uden batteri)	kg	0.7	
Batteri	12V	AP 12/2.5 AP 12/5.0 AP 10.8/2.5 AP 10.8/4.0 AP 10.8/6.0	
Batteriets vægt	kg	AP 12/2.5 AP 12/5.0 AP 10.8/2.5 AP 10.8/4.0 AP 10.8/6.0	0.3 0.4 0.3 0.4 0.4
Driftstemperatur	-10 - 40°C		
Opbevarings-temperatur	< 50°C		
Opladnings-temperatur	4-40°C		
Oplader	CA 12/18, CA 12 CA 10.8/18.0, CA 10.8		

Oversigt (se figur A)

Nummereringen af produkttegenskaberne refererer til billedet af maskinen på grafiksiden.

- 1 **Stopbøsning**
- 2 **Bit-bøsning**
- 3 **Retningsknap**
- 4 **LED-arbejdslygte**
- 5 **Impuls-funktionsknap**
- 6 **Låseknap**
- 7 **Startknap**
- 8 **Fastspænding af stroppen**

Til montering af et spændebånd (medfølger ikke) så du ikke taber værktøjet.

9 Aftagelig bælteklemme**10 Spændeskruer****11 Aftagelig bit-holder****12 Magnetisk bit-holder****Brugsanvisninger****⚠ ADVARSEL!**

Tag batteriet ud, før der udføres nogen form for arbejde på elværktøjet.

Inden elværktøjet tændes

Pak den batteridrevne skruetrækker til gipsvægge ud, og sørg for at der ikke mangler nogen dele, og at ingen af delene er beskadiget.

i BEMÆRK

Batterierne er ikke ladet helt op, når de leveres. Lad batterierne helt op, inden produktet tages i brug. Se opladningsoplysningerne i brugsanvisningen.

Isætning og udskiftning af batteriet

- Tryk det opladede batteri i elværktøjet, indtil det klikker på plads (se figur B).
- Batteriet tages ud ved at trykke på frigivelsesknappen, hvorefter det kan trækkes ud (se figur C).

⚠ FORSIGTIG!

Når enheden ikke er i brug, skal du beskytte batterikontakterne. Løse metaldele kan kortslutte kontakterne, som kan føre til eksplosion eller brand!

Fastgørelse af strop (se figur D)

Ringene til stroppen (8) bruges til montering af en håndledsstrop (medfølger ikke) så der er mindre chancer for, at du taber værktøjet. Vikl stroppen om hånden, når du bærer værktøjet.

Aftagelig bælteklemme (se figur E)

- Fjern batteripakken fra værktøjet.
- Sørg for, at ribben og hullet på bælteklemmen (9) passer sammen med åbningen og gevindhullet på bunden af værktøjet.
- Sæt spændeskruen (10) i, og stram skruen med en skruetrækker (medfølger ikke).
- For at tage bælteklemmen (9) af, skal

du bruge en skruetrækker til at løsne spændeskruen.

Aftagelig bit-holder (se figur F)

- Fjern batteripakken fra værktøjet.
- Sørg for, at ribben og hullet på bitholderen (11) passer med hullet på bunden af værktøjet.
- Sæt spændeskruen (10) i, og stram skruen med en skruetrækker (medfølger ikke).
- For at fjerne bitholderen (11) skal du bruge en skruetrækker til at løsne spændeskruen.

Montering/afmontering af bitten (se figur G)**⚠ FORSIGTIG!**

Stil retningsknappen (3) i midten, før du udfører noget arbejde på værktøjet.

Sådan sættes bitten i

- Fjern batteripakken.
- Træk i stopbøsningen (1) for at tage den af værktøjet.
- Træk bit-bøsningen (2) tilbage med den ene hånd, og hold den på plads. Sæt den magnetiske bit-holder (12) i med den anden hånd.
- Slip bøsningen (2), og se, om den gør tilbage til sin oprindelige position.
- Sæt stopbøsningen (1) på værktøjet igen. Tryk på den, indtil den klikker på plads.

Sådan tages bitten ud

- Tag batteripakken og stopbøsningen (1) af.
- Træk bit-bøsningen (2) tilbage, og hold den på plads.
- Fjern den magnetiske bit-holder (12).

Justering af dybden (se figur H)

Dybden kan justeres ved at dreje på stopbøsningen (1). Start hvert nyt job med at bore et par testskruer i skrotmateriale, så du kan se og justere dybdeindstillingen.

Drej stopbøsningen (1) ind med uret for mindre dybde og mod uret for mere dybde.

Retningsknap (se figur I)

- Tryk retningsknappen (3) til højre side for at dreje fremad.
- Tryk retningsknappen (3) til venstre side for at dreje tilbage.
- Sæt knappen i midten (låst), hvilket

reducerer chancen for utilsigtet start, når værktøjet ikke er i brug.



BEMÆRK

For at undgå beskadigelse af gearet, skal du sørge for at værktøjet standser helt, før du skifter drejeretning.



BEMÆRK

Værktøjet kan ikke køre, medmindre retningsknappen er helt til venstre eller højre.

Startknap (se figur J)



BEMÆRK

Når værktøjet står på fremad drejeretning, kan det kun køre, når bit- og startknappen (7) trykkes ned på samme tid.

- Tryk på startknappen (7), for at tænde værktøjet.
- Slip startknappen, for at slukke værktøjet.
- For at køre uafbrudt, skal du hold startknappen (7) nede og derefter trykke på låseknappen (6). Slip startknappen (7).
- For at låse låseknappen (6) op og stoppe uafbrudt kørsel, skal du trykke på startknappen (7) igen.

Jo mere startknappen (7) trykkes ind, jo hurtigere kører værktøjet.

Impuls-funktion (se figur K)

Hvis skruen ikke skrues nok ind, skal du trykke på impuls-funktionsknappen (5), hvorefter impuls-funktionsindikatoren (K-1) lyser.

Fjern stopbøsningen, tilpas skruen til bitten, tænd for værktøjet og fortsæt med at skrue skruen i. Slip startknappen, når skruerne er skruet helt ind.

LED-arbejdslyset (se figur L)

Dit værktøj er udstyret med en LED-arbejdslampe (4), som sidder på foden af værktøjet, og som lyser, når startknappen trykkes ned (7).

Dette giver ekstra lys på emnets overflade på steder med mindre lys. LED-arbejdslyset slukker automatisk cirka 10 sekunder efter startknappen slippes.

LED-arbejdslyset (4) blinker hurtigt, når værktøjet og/eller batteripakken overbelastes eller bliver for varm, og de interne sensorer slukker for værktøjet. Giv værktøjet en pause, eller anbring værktøjet og batteripakken separat under en luftstrøm for at afkøle dem.

LED-arbejdslyset (4) blinker langsommere for at vise, at batteriet er ved at være brugt op. Oplad batteripakken.

Hvis LED-arbejdslyset (4) ikke lyser, når du tænder for værktøjet, eller det pludseligt slukker under brug, er der muligvis opstået en intern kommunikationsfejl. Kontakt venligst kundeservice eller et autoriseret servicecenter for hjælp.

Betjening af gipsskruetrækkeren (se figur M)

- Indstil den ønskede skruedybde.
- Fastgør emnet. Brug klemmer, hvis nødvendigt.
- Sæt batteripakken i.
- Sørg for at retningsknappen (3) står på den rigtige indstilling (fremad eller bagud).
- Sæt skruen på spidsen af bitten, og placer skruens spids på overfladen af det emne, der skal fastgøres. Prøv at holde skruen vinkelret på overfladen.
- Tryk på startknappen (7) og låseknappen (6) for at starte værktøjet.
- Tryk hurtigt på bitten. Det påførte tryk aktiverer koblingen og skruer skruen i.
- Autostart-funktionen gør, at værktøjet stopper automatisk, når den dybde, der er indstillet med stopbøsningen (1), nås.
- Hvis den ikke når den ideelle position, skal du justere stopbøsningen (1) og gentage 3-5 gange.

Vedligeholdelse og pleje



ADVARSEL!

Tag batteriet ud, før der udføres nogen form for arbejde på elværktøjet.

Rengøring

- Rengør regelmæssigt elværktøjet og skærmen foran ventilationsåbningerne. Rengøringshyppigheden afhænger af materialet, og hvor meget værktøjet bruges.
- Blæs regelmæssigt kabinettet indeni og motoren med tør trykluft.

Reserve dele og tilbehør

For andet tilbehør, især værktøjer og

poleringsudstyr, bedes du se producentens kataloger.

Tegninger og lister over reservedele kan findes på vores hjemmeside:

www.flex-tools.com

Oplysninger om bortskaffelse

ADVARSEL!

Gør opbrugte elværktøjer ubrugelige ved at:
– fjerne batteriet på batteridrevne elværktøjer.

 Kun EU-lande
Elværktøj må ikke smides ud sammen med husholdningsaffald!

I overensstemmelse med europæisk direktiv 2012/19/EU om affald af elektrisk og elektronisk udstyr og gennemførelse i national ret, skal elværktøj indsamles separat og genanvendes på en miljøvenlig måde.

 **Genbrug af råmaterialer i stedet for bortskaffelse af affald.**

Enheden, tilbehøret og emballagen skal genbruges på en miljøvenlig måde. Plastdele separeres til genbrug efter materialetype.

ADVARSEL!

Batterier må ikke smides ud sammen med husholdningsaffald. Og de må ikke brændes eller smides i vandet. Åbn ikke brugte batterier.

Kun EU-lande:

I overensstemmelse med direktiv 2006/66/EF skal defekte og opbrugte batterier genbruges.

BEMÆRK

Spørg din forhandler om dine bortskaffelsesmuligheder!

CE-Overensstemmelseserklæring

Vi erklærer under eget ansvar at produktet, der er beskrevet under "Tekniske specifikationer" overholder følgende standarder eller normative dokumenter:

EN 62841 i overensstemmelse med forskrifterne i direktiverne 2014/30/EU, 2006/42/EF, 2011/65/EU.

Ansvarlig for tekniske dokumenter:
FLEX-Elektrowerkzeuge GmbH, R & D
Bahnhofstrasse 15, D-71711 Steinheim/Murr

i.V.  

Peter Lameli
Teknisk direktør

Klaus Peter Weinper
Chef for
kvalitetsafdeling (QD)

1.12.2023; FLEX-Elektrowerkzeuge GmbH
Bahnhofstrasse 15, D-71711 Steinheim/Murr

Ansvarsfraskrivelse

Fabrikanten og dennes repræsentant er ikke ansvarlige for nogen skader eller tabt fortjeneste på grund af afbrydelser i forretninger, forårsaget af produktet eller et ubrugeligt produkt.

Fabrikanten og dennes repræsentant er ikke ansvarlige for nogen skader, der skyldes forkert brug af produktet eller ved brug af produktet med produkter fra andre fabrikanter.

Symboler som brukes i denne håndboken

ADVARSEL!

Betegner en umiddelbar fare. Unnlatelse av å følge denne advarselen kan føre til død eller alvorlige personskader.

FORSIKTIG!

Betegner en mulig farlig situasjon. Manglende overholdelse av denne advarselen kan føre til lettere personskade eller skade på eiendom.

MERK

Angir brukertips og viktig informasjon.

Symboler på elektroverktøyet

V Volt
/min Rotasjonshastighet



Les instruksjonene



Avhendingsinformasjon for den gamle maskinen (se side 57)!

For din sikkerhet

ADVARSEL!

Les følgende før du bruker verktøyet:

- disse driftsinstruksjonene,
- "Generelle sikkerhetsinstruksjoner" om håndtering av elektroverktøy i vedlagte hefte (brosjyre-nr.: 315.915),
- gjeldende områdereglene og regelverket for forebygging av ulykker.

Dette elektroverktøyet er toppmoderne og er konstruert i samsvar med de anerkjente sikkerhetsforskriftene.

Likevel, når det er i bruk, kan elektroverktøyet utgjøre en fare for liv og lemmer for brukeren eller en tredjepart, eller elektroverktøyet eller annen eiendom kan bli skadet.

Den trådløse gipsskrutrekkeren kan kun brukes

- som ment,
- i perfekt stand.

Feil som svekker sikkerheten må utbedres

umiddelbart.

Tiltenkt bruk

- Den trådløse gipsskrutrekkeren er beregnet
- for kommersiell bruk i industri og handel,
 - for å feste gipsplater, sponplater eller fiberplater på tre eller metallplater med gipsskruer.

Sikkerhetsinstruksjoner for gipsskrutrekker

ADVARSEL!

Les alle sikkerhetsadvarsler, instruksjoner, illustrasjoner og spesifikasjoner som følger med dette elektroverktøyet. Unnlatelse av å følge alle instruksjonene nedenfor kan føre til elektrisk støt, brann og/eller alvorlig skade. Lagre alle advarsler og instruksjoner for fremtidig referanse.

- **Hold elektroverktøyet i de isolerte gripeflatene når du utfører en operasjon der festet kan komme i kontakt med skjulte ledninger.** Festemidler som kommer i kontakt med en "strømførende" ledning kan gjøre eksponerte metalldeleer på elektroverktøyet "strømførende" og kan gi operatøren et elektrisk støt.
- **Bruk egnede detektorer for å finne ut om ledninger er skjult i arbeidsområdet eller ring det lokale forsyningssselskapet for å få hjelp.** Kontakt med elektriske ledninger kan føre til brann og elektrisk støt. Å skade en gassledning kan føre til eksplosjon. Å trenge gjennom en vannledning forårsaker skade på eiendom eller kan forårsake elektrisk støt.
- **Sikre arbeidsstykket.** Klemmeanordninger eller skrustikke vil holde arbeidsstykket på plass bedre og sikrere enn å holde det for hånd.
- Vent alltid til verktøyet har stoppet helt før du legger det ned.

Støy og vibrasjoner

Støy- og vibrasjonsverdiene er fastsatt i henhold til EN 62841.

A evaluert støy nivå for elektroverktøyet er vanligvis:

- Lydeffektnivå L_{pA} : 74 dB(A);
- Målt lydeffektnivå L_{WA} : 82 dB(A);
- Usikkerhet: K = 3 dB.

Total vibrasjonsverdi:

- Utslippsverdi a_h : 2.7 m/s²
- Usikkerhet: $K = 1,5 \text{ m/s}^2$

 **FORSIKTIG!**

De indikerte målingene henviser til nye elektroverktøy. Daglig bruk fører til at støy- og vibrasjonsverdiene endres.

 **MERK**

Den oppgitte totale vibrasjonsverdien(e) og det deklarete støyutslippsnivået gitt i dette informasjonsbladet er målt i samsvar med en målemetode standardisert i EN 62841 og kan brukes til å sammenligne ett verktøy med et annet.

Det kan brukes til en foreløpig vurdering av eksponering. Det angitte vibrasjonsnivået representerer hovedapplikasjonene til verktøyet.

Men hvis verktøyet brukes til forskjellige bruksområder, med forskjellig skjærtilbehør eller dårlig vedlikeholdt, kan vibrasjonsutslippsnivået variere.

Dette kan øke eksponeringsnivået betydelig over den totale arbeidsperioden.

For å gjøre et nøyaktig estimat av vibrasjonseksponeringsnivået, er det også nødvendig å ta hensyn til tidspunktene når verktøyet er slått av eller går, men faktisk ikke er i bruk.

Dette kan redusere eksponeringsnivået betydelig i løpet av den totale arbeidsperioden.

Identifiser ytterligere sikkerhetstiltak for å beskytte operatøren mot virkningene av vibrasjoner som: vedlikehold av verktøyet og skjærtilbehøret, hold hendene varme, organisering av arbeidsmønstre.

 **ADVARSEL!**

Vibrasjons- og støyutslippene under faktisk bruk av elektroverktøyet kan avvike fra den oppgitte verdien som verktøyet brukes i; For å beskytte operatøren bør brukeren bruke hansker og hørselvern under de faktiske bruksforholdene.

 **FORSIKTIG!**

Bruk hørselvern med et lydtrykk over 85 dB(A).

Tekniske data

Verktøy	DW 37 12-EC		
Type	Gips Skrutrekker		
Merkespennning	Vdc	12	
Hylsestørrelse	mm	6.4	
Hastighet uten belastning	/min	0-3700	
Vekt i henhold til "EPTA-prosedyre 01/2003" (uten batteri)	kg	0.7	
Batteri	12V	AP 12/2.5 AP 12/5.0 AP 10.8/2.5 AP 10.8/4.0 AP 10.8/6.0	
Vekt på batteri	kg	AP 12/2.5 AP 12/5.0 AP 10.8/2.5 AP 10.8/4.0 AP 10.8/6.0	0.3 0.4 0.3 0.4 0.4
Arbeids-temperatur	10 - 40°C		
Lagrings-temperatur	< 50°C		
Ladete-mpertatur	4-40°C		
Lader	CA 12/18, CA 12 CA 10.8/18.0, CA 10.8		

Oversikt (se figur A)

Nummereringen av produktfunksjonene refererer til illustrasjonen av maskinen på grafikkens side.

- 1 Stopp hylse
- 2 Bitshylse
- 3 Rotasjonsretningsvelger
- 4 LED arbeidslys
- 5 Impulsmodusknapp
- 6 Låsekknapp
- 7 Utløserbryter med variabel hastighet
- 8 Reimfeste

For å feste en håndleddsstropp (ikke inkludert) for å redusere sjansene for å miste verktøyet.

9 Avtakbar belteklips

10 Festeskruer

11 Avtakbar bitsholder

12 Magnetisk bitsholder

Bruksanvisningen

ADVARSEL!

Ta ut batteriet før du utfører noe arbeid på elektroverktøyet.

Før du slår på elektroverktøyet

Pakk ut den trådløse gipsskrutrekkeren og sjekk at her ikke mangler eller er skadde deler.

MERK

Batteriene er ikke fulladet ved levering. Lad batteriene helt opp før første gangs bruk. Se laderens bruksanvisning.

Sette inn/bytte batteri

- Trykk det ladede batteriet inn i elektroverktøyet til det klikker på plass (se figur B).
- For å fjerne, trykk på utløserknappen og trekk ut batteriet (se figur C).

FORSIKTIG!

Beskytt batterikontaktene når enheten ikke er i bruk. Løse metalldele kan kortslutte kontaktene, eksplosjons- og brannfare!

Feste av stropper (se figur D)

Stroppfeste (8) følger med for å feste en håndleddsstropp (ikke inkludert) for å redusere sjansene for å miste verktøyet. Pakk stripen rundt hånden når du bærer verktøyet.

Avtakbar belteklips (se figur E)

- Fjern batteripakken fra verktøyet.
- Rett inn ribben og hullet på belteklipsen (9) med åpningen og det gjengede hullet på bunnen av verktøyet.
- Sett inn festeskruen (10) og stram skruen godt med en skrutrekk (ikke inkludert).
- For å fjerne belteklipsen (9), bruk en skrutrekk for å løse festeskruen.

Avtakbar bitsholder (se figur F)

- Fjern batteripakken fra verktøyet.
- Rett inn ribben og hullet på bitsholderen

(11) med hullet på bunnen av verktøyet.

- Sett inn festeskruen (10) og stram skruen godt med en skrutrekk (ikke inkludert).
- For å fjerne bitsholderen (11), bruk en skrutrekk for å løse festeskruen.

Installere/fjerne bits (se figur G)

FORSIKTIG!

Før du utfører noe arbeid på elektroverktøyet, flytt dreieretningsvelgeren (3) til midtstilling.

For å installere bit

- Ta ut batteripakken.
- Trekk i stopphylsen (1) for å fjerne den fra verktøyet.
- Skyv bitshylsen (2) tilbake med én hånd og hold den på plass. Sett inn den magnetiske bitsholderen (12) med den andre hånden.
- Slipp hylsen (2) og kontroller at den går tilbake til sin opprinnelige posisjon.
- Fest stopphylsen (1) til verktøyet igjen. Skyv den til den klikker på plass.

For å fjerne bit

- Fjern batteripakken og stopphylsen (1).
- Skyv bitshylsen (2) tilbake og hold den på plass.
- Fjern den magnetiske bitsholderen (12).

Justering av dybden (se figur H)

Dybden kan justeres ved å vri på stopphylsen (1). Begynn hver ny jobb ved å skru inn flere testskruer i skrapmateriale for å kontrollere og justere dybdeinnstillingen.

Vri inn stopphylsen (1) med klokken for mindre dybde og mot klokken for mer dybde.

Rotasjonsretningsvelger (se figur I)

- Trykk rotasjonsretningsvelgeren (3) til høyre side for foroverrotasjon.
- Trykk rotasjonsretningsvelgeren (3) til venstre side for reversering.
- Å sette velgeren i midtstilling (låst) bidrar til å redusere muligheten for utilsiktet start når den ikke er i bruk.

MERK

For å unngå skade på giret, la alltid verktøyet stoppe helt før du endrer rotasjonsretningen.

MERK

Verktøyet vil ikke kjøre med mindre rotasjonsretningsvelgeren er helt innkoblet til venstre eller høyre.

Utløserbryter med variabel hastighet (se figur J)

i **MERK**

Når verktøyet er i foroverrotasjon, vil det kun fungere når borkronen og utløserbryteren (7) trykkes inn samtidig.

- For å slå PÅ verktøyet, trykk på utløserbryteren for variabel hastighet (7).
- For å slå den AV, slipp utløserbryteren for variabel hastighet.
- For å kjøre kontinuerlig, trykk og hold inne utløserbryteren for variabel hastighet (7) og trykk deretter på låseknappen (6). Slipp utløserbryteren (7).
- For å låse opp låseknappen (6) og stoppe kontinuerlig kjøring, trykk på utløserbryteren (7) igjen.

Utløserbryteren med variabel hastighet (7) gir høyere hastighet med økt utløsertrykk og lavere hastighet med redusert utløsertrykk.

Impulsmodus (se figur K)

Hvis skruen ikke er trukket dypt nok, trykker du på impulsmodusknappen (5) og impulsmodusindikatorlampen (K-1) vil lyse.

Fjern stopphylsen, juster skruen med biten, slå på verktøyet og fortsett å skru skruen. Slipp utløserbryteren når skruene er skrudd inn.

LED arbeidslys (se figur L)

Verktøyet ditt er utstyrt med et LED-arbeidslys (4), plassert på foten av verktøyet, som vil lyse når utløserbryteren trykkes inn (7).

Dette gir ekstra lys på overflaten av arbeidsstykket for drift under dårlige lysforhold. LED-arbeidslyset vil automatisk slå seg av ca. 10 sekunder etter at avtrekkeren er sluppet.

LED-arbeidslyset (4) vil blinke raskt når verktøyet og/eller batteripakken blir overbelastet eller for varmt, og de interne sensorene vil slå av verktøyet. Hvil verktøyet en stund eller plasser verktøyet og batteripakken separat under luftstrøm for å avkjøle dem.

LED-arbeidslyset (4) vil blinke saktere for å indikere at batteriet har lav batterikapasitet. Lad opp batteripakken.

Hvis LED-arbeidslyset (4) ikke lyser når du slår på verktøyet, eller det slår seg plutselig av

under operasjonen, kan det være forårsaket av den interne kommunikasjonsfeilen. Ta kontakt med kundeservice eller et autorisert servicesenter for å få hjelp.

Betjening av gipsskretrekkeren (se figur M)

- Still inn ønsket innskruingsdybde.
- Sikre arbeidsstykket. Bruk klemmer om nødvendig.
- Installer batteripakken.
- Kontroller rotasjonsretningsvelgeren (3) for riktig innstilling (forover eller bakover).
- Monter skruen på spissen av boret og plasser spissen av skruen på overflaten av arbeidsstykket som skal festes. Prøv å holde skruen vinkelrett på overflaten.
- Trykk på utløserbryteren for variabel hastighet (7) og låseknappen (6) for å starte verktøyet.
- Påfør hurtig trykk av typen snap-action på biten. Trykket som påføres vil koble inn clutchen og drive skruen.
- Autostartfunksjonen gjør at verktøyet stopper automatisk når dybden innstilt av stopphylsen (1) er nådd.
- Hvis den ikke når den ideelle posisjonen, juster stopphylsen (1) riktig og gjenta 3-5 handlinger.

Vedlikehold og pleie



ADVARSEL!

Ta ut batteriet før du utfører noe arbeid på elektroverktøyet.

Rengjøring

- Rengjør elektroverktøyet og gitteret foran ventilasjonsåpningene regelmessig. Hyppigheten av rengjøringen er avhengig av materialet og bruksvarigheten.
- Blås regelmessig ut innsiden av huset og motoren med tørr trykkluft.

Reservedeler og tilbehør

For annet tilbehør, spesielt verktøy og poleringshjelpemidler, se produsentens kataloger.

Forstørrede tegninger og lister over

reservedeler finner du på hjemmesiden vår:
www.flex-tools.com

Informasjon om avfallshåndtering



ADVARSEL!

*Gjør overflødige elektroverktøy ubrukelige:
 – batteridrevne verktøy ved å ta ut batteriet.*



Bare EU-land
 Ikke kast elektroverktøy med
 husholdningsavfall!

I henhold til EU-direktiv 2012/19/EU om kassering av elektrisk og elektronisk utstyr og innarbeiding i nasjonal lovgivning, skal brukte elektroverktøy samles inn separat og resirkuleres på en miljøvennlig måte.



Gjenvinning av råvarer i stedet for avfallshåndtering.

Enheten, tilbehøret og emballasjen skal resirkuleres på en miljøvennlig måte. Plastdeler skal resirkuleres i henhold til materialtype.



ADVARSEL!

Ikke kast batterier i husholdningsavfall, ild eller vann. Ikke åpne brukte batterier.

Kun EU-land:

I henhold til direktiv 2006/66/EF må defekte eller brukte batterier resirkuleres.



MERK

Spør forhandleren din om hvilke alternativer du har for avfallshåndtering!

CE-Samsvarserklæring

Vi erklærer på eget ansvar at produktet beskrevet i "Tekniske spesifikasjoner" er i samsvar med følgende standarder eller normative dokumenter:

EN 62841 i henhold til forskriftene i direktivene 2014/30/EU, 2006/42/EC, 2011/65/EU.

Ansvarlig for tekniske dokumenter:
 FLEX-Elektrowerkzeuge GmbH, R & D
 Bahnhofstrasse 15, D-71711 Steinheim/Murr

i.V.  

Peter Lameli
 Teknisk sjef

Klaus Peter Weinper
 kvalitetsavdelingen
 (QD)

1.12.2023; FLEX-Elektrowerkzeuge GmbH
 Bahnhofstrasse 15, D-71711 Steinheim/Murr

Fritak fra ansvar

Produsenten og produsentens representant er ikke ansvarlig for skade og tapte fortjeneste på grunn av avbrudd i virksomheten forårsaket av produktet eller av et ubrukbart produkt.

Produsenten og hans representant er ikke ansvarlig for skader som er forårsaket av feil bruk av produktet eller ved bruk av produktet sammen med produkter fra andre produsenter.

Symboler som används i denna manual

VARNING!

Indikerar överhängande fara. Om inte dessa varningar följs kan det resultera i dödsfall eller extremt allvarliga skador.





FÖRSIKTIGHET!

Indikerar en eventuell farlig situation. Om inte dessa varningar följs kan det leda till lättare skador eller skador på egendom.

NOTERA

Indikerar programtips och viktig information.

Symboler på elverkytet

	Volt
	/min Varvtal
	Läs instruktionerna
	Avyttringsinformation för den gamla maskinen (se sidan 62)!

För din säkerhet

VARNING!

Innan elverket används, läs igenom och följ:

- dessa driftinstruktioner,
- de "Allmänna säkerhetsinstruktionerna" om hantering av elverktyg i bifogad broschyr (häfte nr.: 315.915),
- nuvarande giltiga anläggningsregler och bestämmelserna för att förhindra olyckor.

Detta elverktyg är toppmodernt och har skapats i enlighet med godkända säkerhetsbestämmelser.

När elverket används kan det dock utgöra en livsfara för användaren eller tredje part, eller så kan elverket eller egendom skadas. Den sladdlösa gipsskruvdragaren får endast användas

- såsom avsetts,
- i perfekt funktion.

Fel som påverkar säkerheten skall repareras omedelbart.

Avsedd användning

Den sladdlösa gipsskruvdragaren är avsedd

- för kommersiell användning inom industri och handel,
- för festsättning av gips-, spån- eller fiberskivor på trä eller plåt med gipsskruvar.

Säkerhetsanvisningar för gipsskruvdragaren

VARNING!

Läs igenom alla säkerhetsvarningar, instruktioner, illustrationer och specifikationer som medföljer detta elverktyg. Underlåtenhet att följa alla instruktioner som listas nedan kan resultera i elektriska stötar, brand och/eller allvarliga personskador. Spara alla varningar och instruktioner för framtida referens.

- **Håll endast elverket i de isolerade greppytorna när arbete utförs där sågtillbehöret kan komma i kontakt med dolda elledningar.** Fästelement som kommer i kontakt med en strömförande ledning kan göra de exponerade metalldelarna på det elverktyg strömförande, vilket kan resultera i att operatören utsätts för elektriska stötar.
- **Använd lämpliga detektorer för att avgöra om det finns dolda elledningar i arbetsområdet eller kontakta det lokala elbolaget för hjälp.** Kontakt med elektriska ledningar kan leda till brand och elektriska stötar. Om en gasledning skadas kan det leda till en explosion. Inträngning i en vattenledning orsakar materiella skador eller kan orsaka elektriska stötar.
- **Säkra arbetsstycket.** Klämanordningar eller skruvstäd håller arbetsstycket på plats bättre och säkrare än om du håller det för hand.
- Vänta alltid tills verktyget helt har stannat helt innan du lägger ner den.

Buller och vibrationer

Buller- och vibrationsvärden har avgjorts i enlighet med EN 62841.

Den värderade bullernivån för elverktyg är vanligtvis:

- Ljudtrycksnivå L_{PA} : 74 dB(A).
- Ljudeffektnivå L_{WA} : 82 dB(A).

- Osäkerhet: $K = 3 \text{ dB}$.
- Totalt vibrationsvärde:
- Utstrålningsvärde a_{h1} : $2,7 \text{ m/s}^2$
- Osäkerhet: $K = 1,5 \text{ m/s}^2$

 **FÖRSIKTIGHET!**

De angivna mätvärdena refererar till nya elverktyg. Daglig användning gör att buller- och vibrationsvärdena ändras.

 **NOTERA**

Det deklarerade totala vibrationsvärdet och den deklarerade ljudnivån som anges i detta informationsblad har uppmätts i enlighet med en mätmetod som är standardiserad i EN 62841 och kan användas för att jämföra ett verktyg med ett annat.

Det kan användas för ett preliminär uppskattning av exponeringen. Den specificerade nivån för vibrationsutstrålningen representerar huvudanvändning av verktyget.

Emellertid om verktyget används för olika arbeten med olika tillbehör eller är dåligt underhållet kan vibrationsvärdet skilja sig åt.

Det kan signifikant öka exponeringsnivån över den totala arbetsperioden.

För att göra en korrekt bedömning av exponeringsnivån för vibrationer är det också nödvändigt att även räkna med tiden som verktyget är avstängt eller körs med faktiskt inte används.

Det kan signifikant minska exponeringsnivån över den totala arbetsperioden.

Identifiera ytterligare säkerhetsåtgärder för att skydda operatören från effekterna av vibrationer såsom: bibehålla verktyget och tillbehören, håll händerna varma, organisation av arbetsmönstret.

 **VARNING!**

Vibrations- och bullerutstrålningen under verklig användning av elverktyg kan skilja sig från det deklarerade värdet i vilken verktyget används. För att skydda användaren skall skyddshandskar och hörselskydd användas under faktiska användningsförhållandet.

 **FÖRSIKTIGHET!**

Använd hörselskydd vid ljudnivåer över 85 dB(A).

Tekniska data

Verktyg	DW 37 12-EC		
Typ	Gipsskruvdragare		
Märkspänning	Vdc	12	
Hylsstorlek	mm	6.4	
Ingen belastningshastighet	/min	0-3700	
Vikt enligt "EPTA Procedur 01/2003" (utan batteri)	kg	0,7	
Batteri	12V	AP 12/2.5 AP 12/5.0 AP 10.8/2.5 AP 10.8/4.0 AP 10.8/6.0	
Vikt för batteri	kg	AP 12/2.5 AP 12/5.0 AP 10.8/2.5 AP 10.8/4.0 AP 10.8/6.0	0.3 0.4 0.3 0.4 0.4
Arbets-temperatur	-10 - 40°C		
Förvarings-temperatur	< 50°C		
Laddnings-temperatur	4-40°C		
Laddare	CA 12/18, CA 12 CA 10.8/18.0, CA 10.8		

Översikt (se bild A)

Numreringen av produktfunktionerna refererar till illustrationen på maskinen på den grafiska sidan.

- 1 **Stoppflysa**
- 2 **Bithylsa**
- 3 **Väljare för rotationsriktning**
- 4 **LED-arbetslampa**
- 5 **Knapp för impulsläge**
- 6 **Låsknapp**
- 7 **Hastighetsreglage**

8 Remfäste

För fästsättning av en handledsrem (medföljer inte) för att minska risken att verktyget tappas.

9 Löstagbar bältesklämma**10 Fästskruv****11 Avtagbar bitshållare****12 Magnetisk bitshållare****Driftinstruktioner****⚠ VARNING!**

Ta bort batteriet innan något arbete utförs på elverktyget.

Innan elverktyget slås på

Packa upp den sladdlösa gipsskruvdragaren och kontrollera att inga delar saknas eller är skadade.

i NOTERA

Batterierna är inte laddade fullt vid leveransen. Innan första användning, ladda batterierna fullt. Se laddarens bruksanvisning.

Sätta i/byta batteriet

- Tryck in det laddade batteriet i elverktyget tills det klickar på plats, (se bild B).
- För att ta bort, tryck på låsknappen och dra ut batteriet. (se bild C).

⚠ FÖRSIKTIGHET!

När enheten inte används, skydda batteriets kontakter. Lösa metalldelar kan kortsluta kontakterna, risk för explosion och brand!

Fastsättning av spännband (se bild D)

Remfäste 8 är till för fästsättning av en handledsrem (medföljer inte) för att minska risken att verktyget tappas. Linda remmen runt handen när verktyget bärs.

Löstagbar bältesklämma (se bild E)

- Ta ut batteripaketet från verktyget.
- Rikta in listen och hålet på bältesklämman (9) mot öppningen och det gängade hålet på basen på verktyget.
- Sätt i fästskruven (10) och dra åt skruven ordentligt med en skruvmejsel (ingår ej).
- Ta bort bältesklämman (9) med en skruvmejsel för att lossa fästskruven.

Avtagbar bitshållare (se figur F)

- Ta ut batteripaketet från verktyget.
- Rikta in ribban och hålet på bitshållaren (11) med hålet på verktygets bas.
- Sätt i fästskruven (10) och dra åt skruven ordentligt med en skruvmejsel (ingår ej).
- Ta bort bitshållaren (11) med en skruvmejsel för att lossa fästskruven.

Montera/ta bort bitset (se figur G)**⚠ FÖRSIKTIGHET!**

Innan något arbete utförs på elverktyget, flytta riktningssrotationsväljaren (3) till mittenpositionen.

Installera bitset:

- Ta ut batteripaketet.
- Dra i stopphylsan (1) för att ta bort den från verktyget.
- Tryck tillbaka bitshylsan (2) med en hand och håll den på plats. Med den andra handen sätter du i den magnetiska bitshållaren (12).
- Lossa hylsan (2) och kontrollera att den återgår till sitt ursprungliga läge.
- Sätt tillbaka stopphylsan (1) på verktyget. Tryck på den tills den snäpper på plats.

Ta bort bitset

- Ta bort batteripaketet och stopphylsan (1).
- Skjut tillbaka bitshylsan (2) och håll den på plats.
- Ta bort den magnetiska bitshållaren (12).

Justera djupet (se figur H)

Djupet kan justeras genom att vrida stopphylsan (1). Börja varje nytt jobb med att skriva flera testskruvar i skrotmaterial för att kontrollera och justera djupinställningen.

Vrid in stopphylsan (1) medurs för mindre djup och moturs för större djup.

Rotationsriktningsväljare (se figur I)

- Tryck rotationsriktningsväljaren (3) åt höger för framåtroteration.
- Tryck rotationsriktningsväljaren (3) åt vänster för bakåtroteration.
- Om väljaren ställs i mittläget (låst) minskar risken för oavsiktlig start när den inte används.

i NOTERA

Undvik skador på växeln genom att alltid låta verktyget stanna helt innan du ändrar rotationsriktningen.

i NOTERA

Verktyget kommer inte att köras om inte rotationsriktningsväljaren är helt åt vänster eller höger.

Utlösningsbrytare med variabel hastighet (se bild J)**i NOTERA**

När verktyget är i framåtrotsrotation fungerar det endast när biten och avtryckaren (7) trycks in samtidigt.

- Slå på verktyget genom att trycka på avtryckaren för variabel hastighet (7).
- Stäng av den genom att släppa avtryckaren med variabel hastighet.
- Kör kontinuerligt genom att trycka ned avtryckaren för variabel hastighet (7) och tryck sedan på spärknappen (6). Släpp avtryckaren (7).
- Lås upp spärknappen (6) och stoppa den kontinuerliga körningen genom att trycka på avtryckaren (7) igen.

Hastighetsreglaget (7) ger högre hastighet med ökat tryck och lägre hastighet med minskat tryck.

Impulsläge (se figur K)

Om skruven inte drivs tillräckligt djupt ska du trycka på knappen för impulsläge (5) och indikatorlampan för impulsläge (K-1) tänds.

Ta bort stopphylsan, rikta in skruven med bitset, sätt på verktyget och fortsätt skruva. Lossa avtryckaren när skruvarna är inskruvade.

LED-arbetslampa (se bild L)

Ditt verktyg har en LED-arbetslampa (4) som sitter på verktygets fot och tänds när avtryckaren trycks in (7).

Detta ger extra ljus på ytan på arbetsstycket för arbete i svagt belysta förhållanden. LED-arbetsbelysningen släcks automatiskt ca 10 sekunder efter det att avtryckaren har släppts.

LED-arbetslampan (4) kommer att blinka snabbt när verktyget och/eller batteripaketet blir överbelastat eller alltför hett och en interna sensorn kommer att stänga av verktyget. Låt verktyget vila en stund

eller placera verktyget och batteripaketet separerade under luftflöde för att de skall svalna.

Arbetslampan (4) kommer att blinka saktare för att indikera att batteriets kapacitet är lågt. Ladda batteripaketet.

Om LED-arbetslampan (4) inte lyser när du slår på verktyget, eller om den plötsligt stängs av under arbetet, kan det bero på det interna kommunikationsfelet. Kontakta kundtjänst eller ett auktoriserat servicecenter för hjälp.

Användning av gipsskruvdragare (se figur M)

- Ställ in önskat inskruvningsdjup.
- Säkra arbetsstycket. Använd klämmor vid behov.
- Montera batteripaketet.
- Kontrollera att rotationsriktningsväljaren (3) är rätt inställd (framåt eller bakåt).
- Montera skruven på bitsets spets och placera skruvens spets på ytan av arbetsstycket som ska fästas. Försök att hålla skruven vinkelrät mot ytan.
- Tryck in avtryckaren för variabel hastighet (7) och spärknappen (6) för att starta verktyget.
- Tryck på bitset så att det snäpper på plats. Det tryck som appliceras kommer att koppla in kopplingen och driva skruven.
- Den automatiska funktionen gör att verktyget stannar automatiskt när det djup som ställts in av stopphylsan (1) har uppnåtts.
- Om den inte når det idealiska läget, justera stopphylsan (1) på lämpligt sätt och upprepa 3-5 åtgärder.

Underhåll och skötsel**! VARNING!**

Ta bort batteriet innan något arbete utförs på elverktyget.

Rengöring

- Rengör elverktyget och gallret framför ventilationsöppningarna regelbundet. Frekvensen för rengöring beror på använt material och hur länge den använts.
- Blås regelbundet ur höljets inre delar med torr tryckluft.

Reservdelar och tillbehör

För att tillbehör, särskilt verktygs- och poleringshjälp, se tillverkarens kataloger.

Sprängnitningar och reservdelslistor kan hittas på vår hemsida:

www.flex-tools.com

Information om avyttring

VARNING!

Gör förbrukade elverktyg obrukbara:

- *genom att ta bort batteriet från batteridrivna elverktyg.*



Endast EU-länder

Kasta inte elektriska elverktyg i hushållssoporna!

I enlighet med Europeiska direktivet 2012/19/EU om hantering av elektriskt och elektroniskt avfall och överfört till nationella lagar måste dessa samlas in separat och återvinnas på ett miljövänligt sätt.

Råmaterial återanvänds istället för att kastas som avfall.

Enheter, tillbehör och förpackning skall återvinnas på ett miljövänligt sätt. Plastdelar identifieras för återvinning enligt materialtyp.

VARNING!

Kasta inte batterier i hushållssoporna, i en öppen eld eller i vatten. Öppna inte förbrukade batterier.

Endast EU-länder:

I enlighet med direktiv 2006/66/EG måste defekta och förbrukade batterier återvinnas.

NOTERA

Fråga din återförsäljare om alternativ för avyttring!

CE-Deklaration om överensstämmelse

Vi deklarerar under vårt exklusiva ansvar att produkten som beskrivs under "Tekniska specifikationer" uppfyller följande standarder eller normgivande dokument:

EN 62841 i enlighet med bestämmelserna i direktiv 2014/30/EU, 2006/42/EG, 2011/65/EU.

Ansvarig för tekniska dokumenten:

FLEX-Elektrowerkzeuge GmbH, R & D

Bahnhofstrasse 15, D-71711 Steinheim/Murr

i.V.  

Peter Lameli
Teknisk direktör

Klaus Peter Weinper
Chef för Quality
Department (QD)

1.12.2023; FLEX-Elektrowerkzeuge GmbH
Bahnhofstrasse 15, D-71711 Steinheim/Murr

Undantag från ansvar

Tillverkaren och dess representanter är inte ansvariga för några skador och förlust av förtjänst på grund avbrott i affärsverksamheten orsakat av produkten eller av en oanvändbar produkt.

Tillverkaren och dess representant är inte ansvarig för några skador som orsakats av felaktig användning av produkten eller av användning av produkten med produkter från andra tillverkare.

Käyttöoppaassa käytetyt symbolit

VAROITUS!

Ilmaisee uhkaavaa vaaraa. Tämän varoituksen noudattamatta jättäminen voi johtaa kuolemaan tai erittäin vakaviin vammoihin.

HUOMIO!

Ilmaisee mahdollisesti vaarallisen tilanteen. Tämän varoituksen noudattamatta jättäminen voi johtaa lieviin vammoihin tai omaisuusvahinkoihin.

HUOMAUTUS

Ilmaisee käyttövinkkejä ja tärkeitä tietoja.

Sähkötyökalussa olevat symbolit

V Volts
/min Rotation rate



Read the instructions



Disposal information for the old machine (see page 67)!

Turvallisuutesi takia

VAROITUS!

Ennen sähkötyökalun käyttämistä lue seuraavat:

- nämä käyttöohjeet,
- ”Yleiset turvallisuusohjeet” sähkötyökalujen käsittelyyn mukana tulevasta lehtisestä (julkaisunumero: 315.915),
- nykyiset voimassa olevat työpaikan säännöt ja onnettomuuksien ehkäisemistä koskevat säännöt.

Tämä työkalu on uusinta tekniikkaa ja se on rakennettu hyväksytyjen turvallisuusmääräysten mukaisesti.

Sähkötyökalun käyttö saattaa kuitenkin aiheuttaa hengenvaaran tai loukkaantumisvaaran käyttäjälle tai kolmannelle osapuolelle tai sähkötyökalu tai

muu omaisuus voi vaurioitua.

Akkukäyttöistä kipsilevyn ruuvinväännintä saa käyttää vain

- sen käyttötarkoituksen mukaisesti,
 - täydellisessä toimintakunnossa.
- Turvallisuuteen vaikuttavat häiriöt on korjattava välittömästi.

Käyttötarkoitus

Akkukäyttöinen ruuvinväännin kipsilevylle on tarkoitettu

- ammattikäyttöön teollisuudessa ja kaupan alalla,
- kipsilevyn, lastulevyn tai kuitulevyn kiinnittämiseen puuhun tai metallilevyyn kipsilevyruuveilla.

Turvaohjeet ruuvinvääntimelle kipsilevylle

VAROITUS!

Lue kaikki tämän sähkötyökalun mukana tulleet turvallisuusvaroitukset, ohjeet, piirustukset ja tekniset tiedot. Jos kaikkia alla olevia ohjeita ei noudateta, seurauksena saattaa olla sähköiskku, tulipalo ja/tai vakava loukkaantuminen. Säilytä kaikki varoitukset ja ohjeet myöhempää käyttöä varten.

- **Pidä sähkötyökalua työskentelyn aikana vain eristetyistä tartuntapinnoista, koska kiinnitin voi osua piilossa oleviin johtoihin.** Kiinnittimien kosketus ”jännitteiseen” johtoon saattaa tehdä myös sähkötyökalun metalliosat ”jännitteisiksi” ja aiheuttaa sähköiskun käyttäjälle.
- **Käytä sopivia ilmaisimia selvittääksesi, onko työalueella piilossa olevia sähköjohtoja, tai soita paikalliselle sähkötyötiölle saadaksesi apua.** Kosketus sähköjohtoihin voi aiheuttaa tulipalon tai sähköiskun. Kaasulinjan vaurioituminen voi aiheuttaa räjähdyksen. Vesijohdon puhkaiseminen aiheuttaa omaisuusvahinkoja tai voi aiheuttaa sähköiskun.
- **Kiinnitä työkappale.** Kiinnityslaitteet tai ruuvipuristin pitävät työkappaleen paikallaan paremmin ja turvallisemmin kuin käsin pitämällä.
- **Odota aina, kunnes työkalu on pysähtynyt kokonaan, ennen kuin lasket sen alas.**

Melu ja värinä

Melu- ja värinäarvot on mitattu standardin EN 62841 mukaan.

Sähkötyökalun A-painotettu melutaso on tyypillisesti:

- Äänenpainetaso L_{pA} : 74 dB (A);
- Äänitehotaso L_{WA} : 82 dB (A);
- Epävarmuus: $K = 3$ dB.

Kokonaistärinäarvo:

- Päästöarvo a_h : 2,7 m/s²
- Epävarmuus: $K = 1,5$ m/s²

HUOMIO!

Ilmoitetut mittausarvot koskevat uusia sähkötyökaluja. Päivittäisessä käytössä melu- ja värinäarvot muuttuvat.

HUOMAUTUS

Tässä tietolehdessä ilmoitetut värinän kokonaisarvot ja ilmoitettu melupäästötaso on mitattu standardissa EN 62841 normitetulla mittaumenetelmällä ja sitä voidaan käyttää sähkötyökalujen keskinäiseen vertailuun.

Se soveltuu myös altistuksen alustavaan arviointiin. Määritetty värinätaso tarkoittaa altistumisen tasoa työkalun pääasiallisessa käyttötarkoituksessa.

Jos työkalua käytetään muihin käyttötarkoituksiin, erilaisilla terävarusteilla tai sitä ei ole huollettu riittävästi, värinätaso saattaa poiketa ilmoitetusta.

Tällöin koko työaika koskeva värinäaltistus voi olla selvästi suurempi.

Värinälle altistumistason tarkassa arvioinnissa on otettava huomioon myös jaksot, kun työkalu on kytketty pois päältä tai kun se käy, mutta sillä ei varsinaisesti työskennellä.

Tällöin koko työaika koskeva värinäaltistus voi olla selvästi pienempi.

Määrittäkää lisätoimenpiteet koneen käyttäjän suojaamiseksi värinän vaikutuksilta, kuten esimerkiksi: työkalun ja lisävarusteiden huolto, käsien suojaaminen kylmältä, työnkulun suunnittelu.

VAROITUS!

Työkalun käytön aikana mitatut todelliset värinä- ja melupäästöt voivat poiketa ilmoitetuista arvoista työkalun käyttötavasta johtuen. Käyttäjän suojaamiseksi tulee käyttää

käsineitä ja kuulonsuojaimia todellisissa käyttöolosuhteissa.



HUOMIO!

Käytä kuulonsuojaimia melutason ylittäessä 85 dB (A).

Tekniset tiedot

Työkalu	DW 37 12-EC	
Tyyppi	Ruuvinväännin kipsilevyille	
Nimelli-sjännite	V DC	12
Istukan koko	mm	6,4
Tyhjäkäy-ntinopeus	/min	0-3700
Paino "EPTA-menettelyn 01/2003" mukaisesti (ilman akkua)	kg	0,7
Akku	12 V	AP 12/2.5 AP 12/5.0 AP 10.8/2.5 AP 10.8/4.0 AP 10.8/6.0
Akun paino	kg	AP 12/2.5 0.3 AP 12/5.0 0.4 AP 10.8/2.5 0.3 AP 10.8/4.0 0.4 AP 10.8/6.0 0.4
Käyttölämpötila	-10-40 °C	
Varastoin-tilämpötila	< 50 °C	
Lataus-ämpötila	4-40 °C	
Laturi	CA 12/18, CA 12 CA 10.8/18.0, CA 10.8	

Yleiskatsaus (katso kuva A)

Tuotteen ominaisuuksien numerointi viittaa koneen kuvaan grafiikkasivulla.

- 1 Rajoitinholkki**
- 2 Teräholkki**
- 3 Pyörimissuunnan valitsin**

- 4 LED-työvalo**
- 5 Impulssitilapainike**
- 6 Lukituspainike**
- 7 Portaaton nopeuden liipaisinkytkin**
- 8 Hihnan kiinnitys**
Rannehihnan kiinnitys (ei mukana), estää työkalun pudottamisen.
- 9 Irrotettava vyöpidike**
- 10 Kiinnitysruuvi**
- 11 Irrotettava teränpidin**
- 12 Magneettinen teränpidin**

Käyttöohjeet



VAROITUS!

Irrota akku ennen minkään toimenpiteiden suorittamista sähkötyökalulle.

Ennen sähkötyökalun käynnistämistä

Pura akkukäyttöinen ruuvinväännin kipsilevyille pakkauksesta ja tarkista, ettei tässä ole puuttuvia tai vaurioituneita osia.



HUOMAUTUS

Akkuja ei ole ladattu täyteen toimitettaessa. Lataa akut täyteen ennen käytön aloittamista. Katso laturin käyttöopas.

Akun asentaminen/vaihtaminen

- Paina ladattua akkua sähkötyökaluun, kunnes se napsahtaa paikalleen (katso kuva B).
- Irrota painamalla vapautuspainiketta ja vetämällä akku irti (katso kuva C).



HUOMIO!

Kun laite ei ole käytössä, suojaa akun koskettimet. Irralliset metalliosat voivat aiheuttaa oikosulun koskettimiin; räjähdys- ja palovaara!

Hihnan kiinnitys (katso kuva D)

Hihnan kiinnitys (8) on tarkoitettu rannehihnan (ei mukana) kiinnittämiseen, se vähentää työkalun putoamismahdollisuutta. Kiedo hihna ranteesi ympärille, kun kannat työkalua.

Irrotettava vyökiinnike (katso kuva E)

- Irrota akku työkalusta.
- Kohdista uloke ja vyökiinnikkeen (9) reikä

työkalun pohjassa olevaan kierteiseen reikään.

- Aseta kiinnitysruuvi (10) paikoilleen ja kiristä ruuvi ruuvimeisselillä (ei mukana).
- Irrota vyökiinnike (9) irrottamalla kiinnitysruuvi ruuvimeisselillä.

Irrotettava teränpidin (katso kuva F)

- Irrota akku työkalusta.
- Kohdista uloke ja teränpitimen (11) reikä työkalun pohjassa olevaan reikään.
- Aseta kiinnitysruuvi (10) paikoilleen ja kiristä ruuvi ruuvimeisselillä (ei mukana).
- Irrota teränpidin (11) irrottamalla kiinnitysruuvi ruuvimeisselillä.

Terän asentaminen/irrottaminen (katso kuva G)



HUOMIO!

Siirrä pyörimissuunnan valitsin (3) keskiasentoon ennen kuin teet mitään työtä sähkötyökalulla.

Terän asentaminen

- Poista akku.
- Irrota se työkalusta vetämällä rajoitinholkkia (1).
- Työnnä teräholkki (2) toisella kädellä taakse ja pidä sitä paikallaan. Aseta toisella kädellä magneettinen teränpidin (12) paikalleen.
- Vapauta holkki (2) ja tarkista, että se palaa alkuperäiseen asentoonsa.
- Kiinnitä rajoitinholkki (1) takaisin työkaluun. Työnnä sitä, kunnes se napsahtaa paikalleen.

Terän poistaminen

- Poista akku ja rajoitinholkki (1).
- Työnnä teräholkki (2) taakse ja pidä sitä paikallaan.
- Poista magneettinen teränpidin (12).

Syvyiden säätäminen (katso kuva H)

Syvyttä voidaan säätää kääntämällä rajoitinholkkia (1). Aloita jokainen uusi työ kiertämällä useita testiruuveja romumateriaaliin syvyysasetuksen tarkistamiseksi ja säätämiseksi.

Käännä rajoitinholkkia (1) myötäpäivään vähentääksesi syvyttä ja vastapäivään lisätäksesi syvyttä.

Pyörimissuunnan valitsin (katso kuva I)

- Paina pyörimissuunnan valitsin (3) oikealle puolelle vääntääksesi eteenpäin.
- Paina pyörimissuunnan valitsin (3) vasemmalle puolelle vääntääksesi taaksepäin.
- Kun valitsin asetetaan keskiasentoon (lukitus), voit vähentää vahingossa tapahtuvan käynnistymisen mahdollisuutta, kun laitetta ei käytetä.

i HUOMAUTUS

Anna työkalun pysähtyä aina kokonaan ennen pyörimissuunnan muuttamista, jotta vältät vaihteiden vaurioitumisen.

i HUOMAUTUS

Työkalu ei toimi, ellei pyörimissuunnan valitsin ole käännetty täysin vasemmalle tai oikealle.

Portaaton nopeuden liipaisinkytkin (katso kuva J)

i HUOMAUTUS

Kun työkalu pyörii eteenpäin, se toimii vain, kun terää ja liipaisinkytkintä (7) painetaan samanaikaisesti.

- Kytke työkalu päälle painamalla portaaton nopeuden liipaisinkytkintä (7).
- Sammuta se vapauttamalla portaaton nopeuden liipaisinkytkin.
- Jos haluat vääntää jatkuvasti, pidä portaaton nopeuden liipaisinkytkintä (7) painettuna ja paina sitten lukituspainiketta (6). Vapauta liipaisinkytkin (7).
- Voit avata lukituspainikkeen (6) lukituksen ja lopettaa jatkuvan vääntämisen painamalla liipaisinkytkintä (7) uudelleen.

Portaaton nopeuden liipaisinkytkin (7) tuottaa suuremman nopeuden kovemmalla liipaisimen puristuksella ja pienemmän nopeuden kevyemmällä liipaisimen puristuksella.

Impulssitila (katso kuva K)

Jos ruuvia ei väännä riittävän syväälle, paina impulssitilan painiketta (5) ja impulssitilan merkkivalo (K-1) syttyy.

Irrota rajoitinholkki, kohdista ruuvi terään, kytke työkalu päälle ja jatka ruuvien vääntämistä. Vapauta liipaisinkytkin, kun ruuvit on väännetty sisään.

LED-työvalo (katso kuva L)

Työkalu on varustettu työkalun jalassa olevalla LED-työvalolla (4), joka syttyy, kun liipaisinkytkintä (7) painetaan.

Tämä antaa lisävaloa työkalun pinnalle, kun työskennellään heikon valaistuksen olosuhteissa. LED-työvalo sammuu automaattisesti noin 10 sekunnin kuluttua liipaisimen vapauttamisesta.

LED-työvalo (4) alkaa vilkkua nopeasti, kun työkalu ja/tai akku ylikuormittuu tai tulee liian kuumaksi ja sisäiset anturit kytkevät työkalun pois päältä. Anna työkalun levätä vähän aikaa tai aseta työkalu ja akku erillään jäähtymään ilmavirtaukseen.

LED-työvalo (4) vilkkuu hitaammin ilmaisten, että akun varaus on vähissä. Lataa akku uudelleen.

Jos LED-työvalo (4) ei syty, kun käynnistät työkalun, tai se sammuu äkillisesti käytön aikana, kyseessä voi olla sisäinen tiedonsiirtovirhe. Ota yhteyttä asiakaspalveluun tai valtuutettuun huoltoliikkeeseen avun saamiseksi.

Ruuvinvääntimen kipsilevyllä käyttäminen (katso kuva M)

- Aseta haluttu ruuvaussyvyys.
- Kiinnitä työkalu. Käytä tarvittaessa puristimia.
- Aseta akku paikalleen.
- Tarkista pyörimissuunnan valitsimen (3) oikea asetus (eteenpäin tai taaksepäin).
- Kiinnitä ruuvi terään ja aseta ruuvien pää kiinnitettävän työkalun pinnalle. Yritä pitää ruuvi kohtisuorassa pintaan nähden.
- Käynnistä työkalu painamalla portaaton nopeuden liipaisinkytkintä (7) ja lukituspainiketta (6).
- Käytä terään nopeaa, napsauttavan tyyppistä painetta. Käytetty paine kytkee kytkimen ja vääntää ruuvia.
- Automaattisen käynnistystoiminnon avulla työkalu pysähtyy automaattisesti, kun rajoitinholkin (1) asettama syvyys on saavutettu.
- Jos se ei saavuta ihanteellista kohtaa, säädä rajoitinholkkia (1) asianmukaisesti ja toista toimenpide 3-5 kertaa.

Huolto ja hoito

VAROITUS!

Irrota akku ennen minkään toimenpiteiden suorittamista sähkötyökalulle.

Puhdistaminen

- Puhdista sähkötyökalu ja tuuletusaukkojen edessä oleva ritilä säännöllisesti. Puhdistusväli riippuu materiaalista ja käyttöajan pituudesta.
- Puhalla kotelon sisätila ja moottori puhtaaksi kuivalla paineilmalla säännöllisin välein.

Varaosat ja lisätarvikkeet

Katso muut lisätarvikkeet, etenkin työkalut ja kiillotustarvikkeet, valmistajan tuoteluetteloista.

Räjähätyksuvat ja varaosaluettelot löydät kotisivuiltamme:

www.flex-tools.com

Hävittämistä koskevat tiedot

VAROITUS!

Tee käytöstä poistetut sähkötyökalut käyttökelvottomiksi:

- akkukäyttöiset poista akku.

 Vain EU-maat
Älä hävitä sähkötyökaluja kotitalousjätteen joukossa!

Vanhoja sähkö- ja elektroniikkalaitteita koskevan eurooppalaisen direktiivin 2012/19/EU ja sen maakohtaisten sovellusten mukaisesti käytetyt sähkötyökalut on kerättävä erikseen ja kierrätettävä ympäristöystävällisellä tavalla.

 **Raaka-aineiden hyödyntäminen jätteenä hävittämisen sijaan.**

Laitteet, lisävarusteet ja pakkaukset pitää kierrättää ympäristöystävällisellä tavalla. Muoviset osat on merkitty kierrätykseen materiaalityypin mukaisesti.

VAROITUS!

Älä hävitä akkuja tai paristoja kotitalousjätteen seassa, polttamalla tai heittämällä veteen. Älä avaa käytettyjä akkuja tai paristoja.

Vain EU-maat:
Direktiivin 2006/66/EY mukaan vialliset tai käytetyt akut ja paristot on kierrätettävä.



HUOMAUTUS

Kysy jälleenmyyjältä tietoa hävitysvaihtoehtoista!

CE-Vaatimustenmukaisuusvakuutus

Vakuutamme yksinomaan omalla vastuullamme, että kohdassa "Tekniset tiedot" kuvattu tuote täyttää seuraavien standardien tai normatiivisten asiakirjojen vaatimukset: EN 62841-standardin, direktiivien 2014/30/EU, 2006/42/EY, 2011/65/EU määräykset.

Teknisistä asiakirjoista vastaava: FLEX-Elektrowerkzeuge GmbH, R & D
Bahnhofstrasse 15, D-71711 Steinheim/Murr

i.V.  

Peter Lameli
Tekninen johtaja

Klaus Peter Weinper
Laatuosaston
päällikkö (QD)

1.12.2023; FLEX-Elektrowerkzeuge GmbH
Bahnhofstrasse 15, D-71711 Steinheim/Murr

Vastuun poissulkeminen

Valmistaja ja valmistajan edustaja eivät vastaa vahingoista tai voiton menetyksestä, joiden syynä on liiketoiminnan keskeytyminen johtuen tuotteesta tai siitä, ettei tuotetta mahdollisesti voida käyttää.

Valmistaja ja valmistajan edustaja eivät vastaa vahingoista, joiden syynä on ohjeiden vastainen käyttö tai tuotteen käyttäminen muiden kuin valmistajan tuotteiden kanssa.

Σύμβολα που χρησιμοποιούνται σε αυτό το εγχειρίδιο

ΠΡΟΕΙΔΟΠΟΙΗΣΗ!

Υποδηλώνει επικείμενο κίνδυνο. Η μη τήρηση αυτής της προειδοποίησης μπορεί να οδηγήσει σε θάνατο ή σε εξαιρετικά σοβαρό τραυματισμό.

ΠΡΟΣΟΧΗ!

Υποδηλώνει το ενδεχόμενο μιας επικίνδυνης κατάστασης. Η μη τήρηση αυτής της προειδοποίησης μπορεί να οδηγήσει σε ελαφρύ τραυματισμό ή υλικές ζημιές.

ΣΗΜΕΙΩΣΗ

Υποδηλώνει συμβουλές χρήσης και σημαντικές πληροφορίες.

Σύμβολα επάνω στο ηλεκτρικό εργαλείο

V Volts

/min Ταχύτητα περιστροφής



Διαβάστε τις οδηγίες



Οδηγίες διάθεσης του άχρηστου ηλεκτρικού εργαλείου (βλ. σελίδα 73)

Για τη δική σας ασφάλεια

ΠΡΟΕΙΔΟΠΟΙΗΣΗ!

Πριν από τη χρήση του ηλεκτρικού εργαλείου, διαβάστε και τηρείτε:

- τις παρούσες οδηγίες χρήσης,
- τις «Γενικές οδηγίες ασφαλείας» για το χειρισμό ηλεκτρικών εργαλείων στο βιβλιάρaki που περιλαμβάνεται στη συσκευασία (αριθ. φυλλαδίου: 315.915),
- τους κανόνες που ισχύουν στην εγκατάσταση, και τους κανονισμούς πρόληψης ατυχημάτων.

Αυτό το ηλεκτρικό εργαλείο ανταποκρίνεται στην πιο σύγχρονη τεχνολογία και έχει κατασκευαστεί σύμφωνα με τους

αναγνωρισμένους κανονισμούς ασφαλείας. Ωστόσο, όταν χρησιμοποιείται το ηλεκτρικό εργαλείο μπορεί να αποτελέσει κίνδυνο για τη ζωή και τη σωματική ακεραιότητα του χρήστη ή τρίτων, όπως και να προκληθεί υλική ζημιά στο ηλεκτρικό εργαλείο ή σε άλλη περιουσία.

Το ασύρματο κατασβίδι γυψοσανίδων μπορεί να χρησιμοποιηθεί μόνο

- σύμφωνα με την προβλεπόμενη χρήση,
 - σε άριστη κατάσταση λειτουργίας.
- Βλάβες με επίπτωση στην ασφάλεια θα πρέπει να αποκαθίστανται αμέσως.

Προβλεπόμενη χρήση

Το ασύρματο κατασβίδι γυψοσανίδων προορίζεται

- για εμπορική χρήση στη βιομηχανία και το εμπόριο,
- για την τοποθέτηση γυψοσανίδων, μοριοσανίδων ή ινοσανίδων επάνω σε ξύλο ή μεταλλικά ελάσματα με βίδες γυψοσανίδων.

Οδηγίες ασφαλείας για το κατασβίδι γυψοσανίδων

ΠΡΟΕΙΔΟΠΟΙΗΣΗ!

Μελετήστε όλες τις προειδοποιήσεις ασφαλείας, τις οδηγίες, τις εικόνες και τις προδιαγραφές που συνοδεύουν αυτό το ηλεκτρικό εργαλείο. Εάν δεν τηρηθούν όλες οι οδηγίες που αναφέρονται παρακάτω, μπορεί να προκληθεί ηλεκτροπληξία, πυρκαγιά και/ή σοβαρός τραυματισμός. Φυλάξτε όλες τις προειδοποιήσεις και τις οδηγίες για μελλοντική αναφορά.

- **Κρατάτε το ηλεκτρικό εργαλείο από τις μονωμένες λαβές, όταν πραγματοποιείτε μια εργασία κατά την οποία ο συνδετήρας μπορεί να έρθει σε επαφή με κρυφές καλωδιώσεις.** Η επαφή σφιγκτήρα με καλώδιο υπό τάση ενδέχεται να θέσει υπό τάση τα εκτεθειμένα μεταλλικά εξαρτήματα, προκαλώντας ηλεκτροπληξία στο χειριστή.
- **Χρησιμοποιήστε κατάλληλους ανιχνευτές για την εύρεση κρυμμένων γραμμών παροχής ενέργειας στον χώρο εργασίας ή καλέστε την τοπική επιχείρηση κοινής ωφελείας για βοήθεια.** Η επαφή με ηλεκτρικές γραμμές μπορεί να οδηγήσει σε πυρκαγιά και ηλεκτροπληξία. Η καταστροφή μιας γραμμής αερίου μπορεί

να οδηγήσει σε έκρηξη. Η διείσδυση σε αγωγό νερού προκαλεί ζημιά στην ιδιοκτησία ή μπορεί να προκαλέσει ηλεκτροπληξία.

- **Ασφαλίστε το κατεργαζόμενο τεμάχιο.**
Οι συσκευές σύσφιξης ή μια μέγγενη θα συγκρατήσουν το τεμάχιο επεξεργασίας στη θέση του καλύτερα και με μεγαλύτερη ασφάλεια από ό,τι εάν το κρατάτε με το χέρι.
- Περιμένετε πάντα μέχρι να σταματήσει τελείως το εργαλείο πριν το τοποθετήσετε κάτω.

Θόρυβος και δόνηση

Οι τιμές θορύβου και δόνησης έχουν προσδιοριστεί σύμφωνα με το πρότυπο EN 62841.

Το αξιολογημένο επίπεδο θορύβου A του ηλεκτρικού εργαλείου είναι τυπικά:

- Στάθμη ηχητικής πίεσης L_{pA} : 74 dB(A),
- Στάθμη ηχητικής ισχύος L_{WA} : 82 dB(A),
- Αβεβαιότητα: K = 3 dB.

Συνολική τιμή δόνησης:

- Τιμή εκπομπών a_h : 2,7 m/s²
- Αβεβαιότητα: K = 1,5 m/s²

ΠΡΟΣΟΧΗ!

Οι αναφερόμενες τιμές αφορούν καινούρια ηλεκτρικά εργαλεία. Η καθημερινή χρήση προκαλεί αλλαγές στις τιμές θορύβου και δόνησης.

ΣΗΜΕΙΩΣΗ

Οι δηλωμένες συνολικές τιμές μετάδοσης δόνησης και το δηλωμένο επίπεδο εκπομπής θορύβου που αναφέρεται στο παρόν ενημερωτικό φύλλο έχουν μετρηθεί σύμφωνα με μια τυποποιημένη μέθοδο μέτρησης κατά το πρότυπο EN 62841 και μπορούν να χρησιμοποιηθούν για τη σύγκριση εργαλείων μεταξύ τους.

Μπορεί να χρησιμοποιηθεί για μια προκαταρκτική αξιολόγηση έκθεσης. Το προσδιορισμένο επίπεδο εκπομπής κραδασμών ανταποκρίνεται στις κύριες εφαρμογές του εργαλείου.

Ωστόσο, εάν το εργαλείο χρησιμοποιηθεί για άλλες εφαρμογές, με διαφορετικά παρελκόμενα κοπής ή υπό ελλιπή συντήρηση, τότε το επίπεδο εκπομπής κραδασμών ενδέχεται να διαφέρει.

Αυτό μπορεί να αυξήσει σημαντικά το επίπεδο έκθεσης κατά τη διάρκεια της συνολικής περιόδου εργασίας.

Προκειμένου να εκτιμηθεί με ακρίβεια το επίπεδο έκθεσης σε κραδασμούς, θα πρέπει να λαμβάνεται επίσης υπόψη ο χρόνος που το εργαλείο είναι απενεργοποιημένο ή σε λειτουργία χωρίς να χρησιμοποιείται.

Αυτό μπορεί να μειώσει σημαντικά το επίπεδο έκθεσης κατά τη διάρκεια της συνολικής περιόδου εργασίας.

Προσδιορίστε επιπρόσθετα μέτρα ασφαλείας για την προστασία του χειριστή από τις συνέπειες της δόνησης, όπως: συντηρείτε το εργαλείο και τα εξαρτήματα κοπής, διατηρείτε τα χέρια ζεστά, και δημιουργήστε πρότυπα εργασίας.

ΠΡΟΕΙΔΟΠΟΙΗΣΗ!

Η μετάδοση δόνησης και η εκπομπή θορύβου κατά τη διάρκεια της πραγματικής χρήσης του ηλεκτρικού εργαλείου μπορεί να διαφέρουν από τις δηλωθείσες τιμές στις οποίες χρησιμοποιείται το εργαλείο. Για την προστασία του χειριστή υπό πραγματικές συνθήκες χρήσης, πρέπει να χρησιμοποιούνται γάντια και ωτοασπίδες.

ΠΡΟΣΟΧΗ!

Φοράτε ωτοασπίδες όταν η ηχητική πίεση είναι άνω των 85 dB(A).

Τεχνικά Χαρακτηριστικά

Εργαλείο	DW 37 12-EC	
Τύπος	Κατσαβίδι γυψοσανίδων	
Ονομαστική τάση	Vdc	12
Διάσταση σφιγκτήρα	mm	6.4
Ταχύτητα χωρίς φορτίο	/min	0-3700
Βάρος σύμφωνα με τη «Διαδικασία ΕΡΤΑ 01/2003» (χωρίς μπαταρία)	kg	0.7

Μπαταρία	12V	AP 12/2.5 AP 12/5.0 AP 10.8/2.5 AP 10.8/4.0 AP 10.8/6.0	
Βάρος μπαταρίας	kg	AP 12/2.5 AP 12/5.0 AP 10.8/2.5 AP 10.8/4.0 AP 10.8/6.0	0.3 0.4 0.3 0.4 0.4
Θερμοκρασία λειτουργίας	-10-40°C		
Θερμοκρασία αποθήκευσης	< 50°C		
Θερμοκρασία φόρτισης	4-40°C		
Φορτιστής	CA 12/18, CA 12 CA 10.8/18.0, CA 10.8		

Γενική επισκόπηση (βλ. εικόνα A)

Η αρίθμηση των χαρακτηριστικών του προϊόντος αναφέρεται στην απεικόνιση του ηλεκτρικού εργαλείου στη σελίδα με τα γραφικά.

- 1 Χιτώνιο σταματήματος
- 2 Χιτώνιο για μπιτ
- 3 Επιλογέας κατεύθυνσης περιστροφής
- 4 Λυχνία εργασίας LED
- 5 Κουμπί παλμικής λειτουργίας
- 6 Κουμπί κλειδώματος
- 7 Διακόπτης-σκανδάλη μεταβλητής ταχύτητας
- 8 Υποδοχή θηλιάς
Για την προσάρτηση θηλιάς (δεν περιλαμβάνεται), ώστε να μειωθεί η πιθανότητα να σας πέσει το εργαλείο.
- 9 Αφαιρούμενο κλιπ ζώνης
- 10 Βίδα σύσφιξης
- 11 Αφαιρούμενη βάση μυτών
- 12 Μαγνητική βάση μυτών

Οδηγίες χρήσης



ΠΡΟΕΙΔΟΠΟΙΗΣΗ!

Αφαιρείτε την μπαταρία πριν από την εκτέλεση οποιασδήποτε εργασίας στο ηλεκτρικό εργαλείο.

Πριν από την ενεργοποίηση του ηλεκτρικού εργαλείου

Αποσκευάστε το ασύρματο κατασβίδι γυψοσανίδων και βεβαιωθείτε ότι δεν λείπουν εξαρτήματα ή δεν έχουν χαλάσει.



ΣΗΜΕΙΩΣΗ

Οι μπαταρίες δεν είναι φορτισμένες πλήρως κατά την παράδοση. Πριν από την αρχική χρήση, φορτίστε τις μπαταρίες πλήρως. Ανατρέξτε στο εγχειρίδιο του φορτιστή.

Τοποθέτηση/αντικατάσταση της μπαταρίας

- Πιέστε τη φορτισμένη μπαταρία μέσα στο ηλεκτρικό εργαλείο, μέχρι να ακουστεί ένα κλικ ότι μπήκε στη θέση της (δείτε την εικόνα B).
- Για να την αφαιρέσετε, πιέστε το κουμπί αποδέσμευσης και τραβήξτε την μπαταρία προς τα έξω (δείτε την εικόνα C).



ΠΡΟΣΟΧΗ!

Όταν η συσκευή δε χρησιμοποιείται, προστατεύετε τις επαφές της μπαταρίας. Ασύνδετα μεταλλικά μέρη μπορούν να βραχυκυκλώσουν τις επαφές και ενέχει κίνδυνος έκρηξης και πυρκαγιάς!

Διάταξη στερέωσης ιμάντα (δείτε την εικόνα D)

Παρέχεται μια διάταξη στερέωσης ιμάντα (8) για την προσάρτηση ενός ιμάντα καρπού (δεν περιλαμβάνεται) προκειμένου να μειωθούν οι πιθανότητες πτώσης του εργαλείου σας. Τυλίξτε την ταινία γύρω από το χέρι σας όταν μεταφέρετε το εργαλείο.

Αφαιρούμενο κλιπ ζώνης (δείτε την εικόνα E)

- Αφαιρέστε τη συστοιχία μπαταριών από το ηλεκτρικό εργαλείο.
- Ευθυγραμμίστε το πτερύγιο και το κλιπ ζώνης (9) με το άνοιγμα και την οπή με σπειρώμα στη βάση του εργαλείου.
- Εισαγάγετε τη βίδα σύσφιξης (10) και

σφίξτε την με ασφάλεια με ένα κατσαβίδι (δεν περιλαμβάνεται).

- Για να αφαιρέσετε το κλιπ ζώνης (9), χρησιμοποιήστε ένα κατσαβίδι για να χαλαρώσετε τη βίδα στερέωσης.

Αφαιρούμενο στήριγμα μυτών (δείτε την εικόνα F)

- Αφαιρέστε τη συστοιχία μπαταριών από το ηλεκτρικό εργαλείο.
- Ευθυγραμμίστε το πτερύγιο και την οπή της βάσης μύτης (11) με την οπή στη βάση του εργαλείου.
- Εισαγάγετε τη βίδα σύσφιξης (10) και σφίξτε την με ασφάλεια με ένα κατσαβίδι (δεν περιλαμβάνεται).
- Για να αφαιρέσετε τη βάση μύτης (11), χρησιμοποιήστε ένα κατσαβίδι για να χαλαρώσετε τη βίδα στερέωσης.

Μγκατάσταση/αφαίρεση της μύτης (δείτε την εικόνα G)



ΠΡΟΣΟΧΗ!

Πριν εκτελέσετε οποιαδήποτε εργασία στο ηλεκτρικό εργαλείο, μετακινήστε τον επιλογέα κατεύθυνσης περιστροφής (3) στη μεσαία θέση.

Για να εγκαταστήσετε μια μύτη

- Αφαιρέστε τη συστοιχία μπαταριών.
- Τραβήξτε το χιτώνιο σταματήματος (1) για να το απομακρύνετε από το εργαλείο.
- Με το ένα χέρι, ωθήστε το χιτώνιο μύτης (2) πίσω και κρατήστε το στη θέση του. Με το άλλο χέρι, εισαγάγετε την μαγνητική βάση μύτης (12).
- Απελευθερώστε το χιτώνιο (2) και βεβαιωθείτε ότι επιστρέφει στην αρχική του θέση.
- Επαναπροσαρτήστε το χιτώνιο σταματήματος (1) στο εργαλείο. Ωθήστε το μέχρι να ασφαλίσει στη σωστή θέση.

Για την αφαίρεση της μύτης

- Αφαιρέστε τη συστοιχία μπαταριών και το χιτώνιο σταματήματος (1).
- Σπρώξτε το χιτώνιο μύτης (2) πίσω και κρατήστε το σε αυτή τη θέση.
- Αφαιρέστε τη μαγνητική βάση μυτών (12).

Ρύθμιση του βάθους (δείτε την εικόνα Η)

Το βάθος μπορεί να ρυθμιστεί

περιστρέφοντας το χιτώνιο σταματήματος (1). Ξεκινάτε κάθε νέα εργασία οδηγώντας δοκιμαστικά αρκετές βίδες σε άχρηστα υλικά για να ελέγξετε και να προσαρμόσετε τη ρύθμιση βάθους.

Γυρίστε το χιτώνιο σταματήματος (1) δεξιόστροφα για μικρότερο βάθος και αριστερόστροφα για μεγαλύτερο βάθος.

Επιλογέας κατεύθυνσης περιστροφής (δείτε την εικόνα I)

- Πατήστε τον επιλογέα κατεύθυνσης περιστροφής (3) προς τα δεξιά για περιστροφή προς τα εμπρός.
- Πατήστε τον επιλογέα κατεύθυνσης περιστροφής (3) στην αριστερή πλευρά για αντίστροφη περιστροφή.
- Η ρύθμιση του επιλογέα στην κεντρική θέση (κλειδώμα) συμβάλλει στη μείωση της πιθανότητας τυχαίας εκκίνησης όταν δεν χρησιμοποιείται.



ΣΗΜΕΙΩΣΗ

Για να αποφύγετε ζημιές στο γρανάζι επιτρέπεται πάντα το εργαλείο να σταματάει εντελώς πριν αλλάξετε την κατεύθυνση περιστροφής.



ΣΗΜΕΙΩΣΗ

Το εργαλείο δεν θα λειτουργεί εκτός εάν ο επιλογέας κατεύθυνσης περιστροφής έχει εμπλακεί πλήρως στα αριστερά ή δεξιά.

Διακόπτης-σκανδάλη μεταβλητής ταχύτητας (δείτε εικόνα J)



ΣΗΜΕΙΩΣΗ

Όταν το εργαλείο περιστρέφεται προς τα εμπρός, θα λειτουργεί μόνο όταν πιέζονται ταυτόχρονα η μύτη και ο διακόπτης σκανδάλη (7).

- Για να ενεργοποιήσετε το εργαλείο, πατήστε το διακόπτη σκανδάλη μεταβλητής ταχύτητας (7).
- Για να το απενεργοποιήσετε, απελευθερώστε το διακόπτη σκανδάλη μεταβλητής ταχύτητας.
- Για συνεχή κίνηση πατήστε και κρατήστε τον διακόπτη σκανδάλη μεταβλητής ταχύτητας (7) και κατόπιν πιέστε το κουμπι ασφαλισίας (6). Απελευθερώστε τον διακόπτη-σκανδάλη (7).

- Για να ξεκλειδώσετε το κουμπί ασφάλισης (6) και να σταματήσετε τη συνεχή κίνηση, πατήστε ξανά το διακόπτη σκανδάλη (7).

Ο διακόπτης σκανδάλη μεταβλητής ταχύτητας (7) παρέχει υψηλότερη ταχύτητα όταν αυξάνεται η πίεση στην σκανδάλη και μειώνεται η ταχύτητα με την μείωση της πίεσης σκανδάλης.

Παλμική λειτουργία (δείτε την εικόνα K)

Εάν η βίδα δεν έχει οδηγηθεί αρκετά βαθιά πατήστε το κουμπί παλμικής λειτουργίας (5) και θα ανάψει η ενδεικτική λυχνία παλμικής λειτουργίας (K-1).

Αφαιρέστε το χιτώνιο σταματήματος, ευθυγραμμίστε την βίδα με το μύτη, ενεργοποιήστε το εργαλείο και συνεχίστε την εισαγωγή της βίδας. Απελευθερώστε το διακόπτη σκανδάλη όταν εισέλθουν οι βίδες.

Λυχνία εργασίας LED (δείτε εικόνα L)

Το εργαλείο σας είναι εξοπλισμένο με μια λυχνία εργασίας LED (4) που βρίσκεται στο πέδιλο εργαλείου και ανάβει όταν πατήσετε το διακόπτη σκανδάλη (7).

Έτσι παρέχεται επιπρόσθετος φωτισμός στην επιφάνεια του τεμαχίου επεξεργασίας για τη λειτουργία σε συνθήκες χαμηλού φωτισμού. Η λυχνία εργασίας LED σβήνει αυτόματα περίπου 10 δευτερόλεπτα μετά την απελευθέρωση της σκανδάλης.

Η λυχνία εργασίας LED (4) αναβοσβήνει γρήγορα σε περίπτωση υπερφόρτωσης ή υπερθέρμανσης του εργαλείου ή/και της συστοιχίας μπαταριών και οι εσωτερικοί αισθητήρες απενεργοποιούν το εργαλείο. Αφήστε το ηλεκτρικό εργαλείο να «ξεκουραστεί» για λίγο, τοποθετώντας το εργαλείο και τη συστοιχία μπαταριών ξεχωριστά σε σημείο με καλή ροή αέρα προκειμένου να κρυώσουν.

Η λυχνία εργασίας LED (4) αναβοσβήνει πιο αργά για να δείξει ότι η μπαταρία πρέπει να φορτιστεί. Επαναφορτίστε τη συστοιχία μπαταριών.

Εάν η λυχνία εργασίας LED (4) δεν ανάψει όταν ενεργοποιήσετε το εργαλείο ή σβήσει ξαφνικά κατά τη διάρκεια της εργασίας σας, αυτό μπορεί να οφείλεται σε σφάλμα

εσωτερικής επικοινωνίας. Επικοινωνήστε με την εξυπηρέτηση πελατών ή με ένα εξουσιοδοτημένο κέντρο σέρβις για βοήθεια.

Λειτουργία του κατσαβιδιού γυφωσανίδων (δείτε την εικόνα M)

- Ρυθμίστε το επιθυμητό βάθος βιδώματος.
- Ασφαλίστε το κατεργαζόμενο τεμάχιο. Χρησιμοποιήστε σφιγκτήρες εάν είναι απαραίτητο.
- Εγκαταστήστε τη συστοιχία μπαταριών.
- Ελέγξτε τον επιλογέα κατεύθυνσης περιστροφής (3) για τη σωστή ρύθμιση (προς τα εμπρός ή προς τα πίσω).
- Τοποθετήστε τη βίδα στο άκρο της μύτης και το άκρο της βίδας στην επιφάνεια του τεμαχίου επεξεργασίας που θα σφιχτεί. Προσπαθήστε να κρατήσετε τη βίδα κάθετα προς την επιφάνεια.
- Πατήστε το διακόπτη σκανδάλη μεταβλητής ταχύτητας (7) και το κουμπί ασφάλισης (6) για να εκκινήσετε το εργαλείο.
- Εφαρμόστε γρήγορη πίεση ασφάλισης στη μύτη. Η πίεση που ασκείται εμπλέκει τον συμπλέκτη και οδηγεί τη βίδα.
- Η λειτουργία αυτόματης εκκίνησης επιτρέπει στο εργαλείο να σταματήσει αυτόματα μόλις επιτευχθεί το βάθος που έχει ρυθμιστεί από το χιτώνιο σταματήματος (1).
- Εάν δεν φτάσει στην ιδανική θέση, ρυθμίστε καταλλήλως το χιτώνιο σταματήματος (1) και επαναλάβετε 3-5 φορές.

Συντήρηση και φροντίδα



ΠΡΟΕΙΔΟΠΟΙΗΣΗ!

Αφαιρείτε την μπαταρία πριν από την εκτέλεση οποιασδήποτε εργασίας στο ηλεκτρικό εργαλείο.

Καθαρισμός

- Καθαρίζετε τακτικά το ηλεκτρικό εργαλείο και το πλέγμα που υπάρχει μπροστά από τις οπές εξερισμού. Η συχνότητα καθαρισμού εξαρτάται από το υλικό και τη διάρκεια χρήσης.

- Καθαρίζετε τακτικά το εσωτερικό του περιβλήματος και του κινητήρα με ξηρό πεπιεσμένο αέρα.

Ανταλλακτικά και παρελκόμενα

Για άλλα παρελκόμενα, ειδικά για εργαλεία ή βοηθήματα στίλβωσης, ανατρέχετε στους καταλόγους των κατασκευαστών.

Σχεδιαγράμματα σε ανεπτυγμένη μορφή και λίστες ανταλλακτικών διατίθενται στον δικτυακό μας τόπο:

www.flex-tools.com

Πληροφορίες διάθεσης

ΠΡΟΕΙΔΟΠΟΙΗΣΗ!

Αχρηστεύετε τα παλιά ηλεκτρικά εργαλεία:

- αφαιρώντας την μπαταρία στα ηλεκτρικά εργαλεία που λειτουργούν με μπαταρία.



Μόνο χώρες της ΕΕ
Μην απορρίπτετε τα ηλεκτρικά εργαλεία στα οικιακά απορρίμματα!

Σύμφωνα με την ευρωπαϊκή οδηγία 2012/19/ΕΕ σχετικά με τα απόβλητα ηλεκτρικού και ηλεκτρονικού εξοπλισμού και την ενσωμάτωση της οδηγίας αυτής στο εθνικό δίκαιο, τα άχρηστα ηλεκτρικά εργαλεία πρέπει να συλλέγονται ξεχωριστά για να ανακυκλώνονται με τρόπο φιλικό προς το περιβάλλον.

Ανάκτηση πρώτων υλών αντί για διάθεση απορριμμάτων.

Η συσκευή, τα παρελκόμενα και η συσκευασία πρέπει να ανακυκλώνονται με τρόπο φιλικό προς το περιβάλλον. Τα πλαστικά μέρη επισημαίνονται για ανακύκλωση ανάλογα με τον τύπο υλικού.

ΠΡΟΕΙΔΟΠΟΙΗΣΗ!

Μην απορρίπτετε τις μπαταρίες στα οικιακά απορρίμματα, στη φωτιά ή σε νερό. Μην ανοίγετε τις άχρηστες μπαταρίες.

Μόνο για χώρες της ΕΕ:

Σύμφωνα με την οδηγία 2006/66/ΕΚ, οι ελαττωματικές ή άδειες μπαταρίες πρέπει να ανακυκλώνονται.

ΣΗΜΕΙΩΣΗ

Σας παρακαλούμε να ζητήσετε από το κατάστημα αγοράς να σας υποδείξει τους τρόπους διάθεσης!

€- Δήλωση συμμόρφωσης

Δηλώνουμε με αποκλειστικά δική μας ευθύνη, ότι το προϊόν που περιγράφεται στην ενότητα «Τεχνικά χαρακτηριστικά» συμμορφώνεται με τα ακόλουθα πρότυπα ή κανονιστικά έγγραφα:

EN 62841 σύμφωνα με τις διατάξεις των οδηγιών 2014/30/ΕΕ, 2006/42/ΕΚ, και 2011/65/ΕΕ.

Αρμόδιοι για τα τεχνικά έγγραφα:
FLEX-Elektrowerkzeuge GmbH, R & D
Bahnhofstrasse 15, D-71711 Steinheim/Murr,
Γερμανία

i.v.  

Peter Lameli Klaus Peter Weinper
Technical Director Επικεφαλής του Τμήματος
Ποιότητας (QD)

1.12.2023, FLEX-Elektrowerkzeuge GmbH
Bahnhofstrasse 15, D-71711 Steinheim/Murr

Απαλλαγή ευθύνης

Ο κατασκευαστής και ο εκπρόσωπός του δεν ευθύνονται για καμία ζημιά ή απώλεια κέρδους λόγω της διακοπής επαγγελματικής δραστηριότητας, η οποία επήλθε λόγω του προϊόντος ή ενός άχρηστου προϊόντος.

Ο κατασκευαστής και ο εκπρόσωπός του δεν ευθύνονται για καμία ζημιά που προκλήθηκε από ακατάλληλη χρήση του προϊόντος ή από τη χρήση του προϊόντος με προϊόντα άλλων κατασκευαστών.

Bu kılavuzda kullanılan semboller

UYARI!

Yaklaşan tehlikeyi belirtir. Bu uyarının dikkate alınmaması ölüm veya ağır yaralanmalara neden olabilir.

DİKKAT!

Olası bir tehlikeli durumu belirtir. Bu uyarının dikkate alınmaması hafif yaralanmalara veya maddi hasara neden olabilir.

NOT

Uygulama ipuçlarını ve önemli bilgileri belirtir.

Elektrikli alettaki semboller

V Volt

/dk. Dönüş hızı



Talimatları okuyun



Eskiyen cihazın bertaraf edilmesine ilişkin bilgiler (bkz. sayfa 78)!

Güvenliğiniz için

UYARI!

Elektrikli aleti kullanmadan önce lütfen aşağıdakileri okuyun:

- burada yer alan *çalıştırma talimatlarını*,
- *elektrikli aletlerin kullanımına ilişkin ekteki kitapçıkta yer alan "Genel güvenlik talimatları"nı (broşür no.: 315.915)*,
- *aletin kullanılacağı alana ilişkin geçerli kuralları ve kazaların önlenmesi ile ilgili düzenlemeleri.*

Bu elektrikli alet son teknoloji ürünü olup, kabul edilen güvenlik düzenlemelerine uygun olarak üretilmiştir.

Bununla birlikte kullanım sırasında elektrikli alet, kullanıcının veya bir üçüncü tarafın hayatı ve sağlığı için tehlike oluşturabilir ya da aletin kendisi veya başka eşyalar zarar görebilir.

Kablosuz alçıpan vidalama aleti sadece

- *kullanım amacına göre*
- *ve mükemmel çalışır durumdayken kullanılabilir.*

Güvenliği tehlikeye atan arızalar derhal onarılmalıdır.

Kullanım amacı

Kablosuz alçıpan vidalama aleti, aşağıdaki kullanım amaçlarına yöneliktir:

- sanayi ve ticari amaçlı kullanım için,
- alçıpan, sunta veya sunta levhayı ahşap veya sac üzerine alçıpan vidalarıyla tutturmak için.

Alçıpan vidalama aleti için güvenlik talimatları

UYARI!

Bu elektrikli alet ile birlikte verilen tüm güvenlik uyarılarını, talimatları, çizimleri ve teknik özellikleri okuyun. Aşağıdaki talimatların tamamına uyulmaması elektrik çarpması, yangın ve/veya ciddi yaralanma ile sonuçlanabilir. Tüm uyarı ve talimatları gelecekte başvuru amacıyla muhafaza edin.

- **Bağlantı elemanının gizli kablolarla temas edebileceği bir işlem gerçekleştirirken, elektrikli aleti yalıtımlı kavrama yüzeylerinden tutun.** "Elektrik akımlı" bir kabloya temas eden bağlantı parçaları elektrikli aletin metal kısımlarının da "elektrik akımlı" olmasına sebep olabilir ve çalışan kişinin çarpmasına neden olabilir.
- **Tesisat hatlarının çalışma alanında gizlenip gizlenmediğini belirlemek için uygun detektörleri kullanın veya yardım için yerel kamu hizmeti şirketini arayın.** Elektrik hatlarına temas, yangına ve elektrik çarpmasına neden olabilir. Bir gaz hattının hasar görmesi patlamaya neden olabilir. Su hattına girmek hasara neden olur veya elektrik çarpmasına neden olabilir.
- İş parçasını sabitleyin. Sıkıştırma aletleri veya bir mengene, iş parçasını elle tutmaktan daha iyi ve daha güvenli bir şekilde yerinde tutar.
- Aleti bir yere koymadan önce her zaman tamamen durmasını bekleyin.

Ses ve titreşim

Ses ve titreşim değerleri EN 62841 ile uyumlu olarak ölçülmüştür.

Elektrikli aletin değerlendirilmiş gürültü seviyesi (A) tipik olarak:

- Ses basıncı seviyesi L_{pA} : 74 dB(A);

- Ses gücü seviyesi L_{WA} : 82 dB(A);
 - Belirsizlik: $K = 3$ dB.
- Toplam titreşim değeri:
- Emisyon değeri a_{h1} : 2,7 m/sn²
 - Belirsizlik: $K = 1,5$ m/sn²



DİKKAT!

Belirtilen ölçümler yeni olan elektrikli aletlerden elde edilmiştir. Günlük kullanım, gürültü ve titreşim değerlerinin değişmesine neden olur.



NOT

Bu bilgi formunda belirtilen beyan edilen toplam titreşim değer(ler)i ve beyan edilen gürültü emisyonu seviyesi, EN 62841'de standart hale getirilen ölçüm yöntemine uygun olarak ölçülmüştür ve bir aleti diğeri ile karşılaştırmak için kullanılabilir.

Maruz kalmanın ön değerlendirmesinde kullanılabilir. Belirtilen titreşim emisyonu seviyesi, aletin ana uygulamalarını temsil eder.

Bununla birlikte, alet farklı uygulamalar için farklı kesme aksesuarlarıyla kullanılıyorsa veya bakımsızsa titreşim emisyonu seviyesi farklı olabilir.

Bu durum, toplam çalışma süresi boyunca maruz kalma seviyesini önemli ölçüde artırabilir.

Titreşime maruz kalma seviyesinin doğru bir tahminini yapmak için aletin kapalı olduğu veya çalışır durumda olduğu ancak fiilen kullanımda olmadığı zamanları da hesaba katmak gerekir.

Bu, toplam çalışma süresi boyunca maruz kalma seviyesini önemli ölçüde azaltabilir.

Operatörü titreşim etkilerinden korumak için aletin ve kesme aksesuarlarının bakımı, ellerin sıcak tutulması, çalışma şekillerinin düzenlenmesi gibi ek güvenlik önlemlerini alın.



UYARI!

Elektrikli aletin fiili kullanımı sırasında oluşan titreşim ve gürültü emisyonları, aletin kullanım şekline bağlı olarak beyan edilen değerden farklı olabilir. Operatör korunmak için fiili kullanım koşullarında eldiven ve kulak koruması takmalıdır.



DİKKAT!

Ses basıncı 85 dB(A) seviyesinin üzerindeyken kulak koruyucuları takın.

Teknik veriler

Alet	DW 37 12-EC		
Tipi	Alçıpan Vidalama Aleti		
Nominal voltaj	Vdc	12	
Pens boyutu	mm	6,4	
Yüksüz hız	/dk.	0-3700	
"EPTA Prosedür 01/2003"e göre ağırlık (akü hariç)	kg	0,7	
Akü	12V	AP 12/2.5 AP 12/5.0 AP 10.8/2.5 AP 10.8/4.0 AP 10.8/6.0	
Akü ağırlığı	kg	AP 12/2.5 AP 12/5.0 AP 10.8/2.5 AP 10.8/4.0 AP 10.8/6.0	0.3 0.4 0.3 0.4 0.4
Çalışma sıcaklığı	-10-40°C		
Depolama sıcaklığı	< 50°C		
Şarj olma sıcaklığı	4-40°C		
Şarj cihazı	CA 12/18, CA 12 CA 10.8/18.0, CA 10.8		

Genel bakış (bkz. şekil A)

Ürün özelliklerine ait numaralar için teknik resim sayfalarındaki makine çizimlerine bakın.

- 1 **Durdurma manşonu**
- 2 **Uç manşonu**
- 3 **Dönüş yönü seçici**
- 4 **LED çalışma ışığı**
- 5 **Darbe modu düğmesi**
- 6 **Kilitleme düğmesi**
- 7 **Değişken hız tetiği**
- 8 **Kayış bağlama yeri**

Aletinizin düşme ihtimalini azaltmak amacıyla bir bilek kayışı (ürüne dahil değildir) takmak içindir.

9 Çıkarılabilir kemer klipsi**10 Sabitleme Vidası****11 Çıkarılabilir uç tutucu****12 Manyetik uç tutucu****Çalıştırma talimatları****⚠ UYARI!**

Elektrikli alet üzerinde herhangi bir çalışma yapmadan önce aküyü çıkarın.

Elektrikli aleti çalıştırmadan önce

Kablosuz alçıpan vidalama aletini ambalajından çıkarın ve eksik ya da hasarlı parça olup olmadığını kontrol edin.

i NOT

Teslimatta aküler tam olarak şarj edilmemiştir. İlk çalıştırmadan önce aküyü tam olarak şarj edin. Şarj cihazının kullanım kılavuzuna bakın.

Aküyü takma/değiştirme

- Şarj edilmiş aküyü tık sesi çıkararak yerine oturuncaya kadar alete itin (bkz. şekil B).
- Çıkarmak için çıkarma düğmesine basın ve aküyü çıkarın (bkz. şekil C).

⚠ DİKKAT!

Alet kullanımında değilken akü kutuplarını koruyun. Gevşek metal parçalar kutuplara kısa devre yaptırabilir, patlama ve yangın tehlikesi oluşturabilir!

Kayış sabitleme (bkz. şekil D)

Aletinizi düşürme olasılığını azaltmak amacıyla bir bilek kayışı (ürüne dahil değildir) için kayış bağlama yeri (8) bulunmaktadır. Aleti taşıırken kayışı elinizin etrafına sarın.

Çıkarılabilir kemer kancası (bkz. şekil E)

- Aküyü aletten çıkarın.
- Kemer kancasındaki tırnağı ve deliği (9), aletin altındaki açıklık ve vida ile hizalayın.
- Sabitleme vidasını (10) takın ve bir tornavida (ürüne dahil değildir) ile vidayı sıkın.
- Kemer klipsini (9) çıkarmak için sabitleme vidasını bir tornavida kullanarak gevşetin.

Çıkarılabilir uç tutucu (bkz. Şekil F)

- Aküyü aletten çıkarın.

- Uç tutucudaki (11) tırnağı ve deliği aletin tabanındaki açıklıkla hizalayın.
- Sabitleme vidasını (10) takın ve bir tornavida (ürüne dahil değildir) ile vidayı sıkın.
- Uç tutucuyu (11) çıkarmak için sabitleme vidasını bir tornavida kullanarak gevşetin.

Ucu takma/çıkarma (bkz. şekil G)**⚠ DİKKAT!**

Elektrikli alet üzerinde herhangi bir işlem yapmadan önce dönüş yönü seçiciyi (3) orta konuma getirin.

Ucu takmak için

- Bataryayı çıkarın.
- Durdurma manşonunu (1) dışarı doğru çekin ve aletten çıkarın.
- Bir elinizle uç manşonunu (2) geri bastırın ve yerinde tutun. Diğer elinizle manyetik uç tutucuyu (12) takın.
- Manşonu (2) serbest bırakın ve orijinal konumuna dönüp dönmediğini kontrol edin.
- Durdurma manşonunu (1) alete geri takın. Yerine oturuncaya kadar bastırın.

Ucu çıkarmak için

- Bataryayı ve durdurma manşonunu (1) çıkarın.
- Uç manşonunu (2) geri bastırın ve yerinde tutun.
- Manyetik uç tutucuyu (12) çıkarın.

Derinliği ayarlama (bkz. şekil H)

Derinlik, durdurma manşonunun (1) döndürülmesiyle ayarlanabilir. Her yeni işe, derinlik ayarını kontrol etmek ve ayarlamak için hurda malzemeye birkaç test vidası takarak başlayın.

Durdurma manşonunu (1) daha az derinlik için saat yönünde, daha fazla derinlik için saat yönünün tersine çevirin.

Dönüş Yönü Seçici (bkz. şekil I)

- İleriye doğru dönüş için dönüş yönü seçiciyi (3) sağa bastırın.
- Geriye doğru dönüş için dönüş yönü seçiciyi (3) sola bastırın.
- Seçicinin orta (kilitli) konuma ayarlanması, kullanılmadığı zaman kazara çalıştırma olasılığının azaltılmasına yardımcı olur.

i NOT

Dişlinin hasar görmesini önlemek için, dönüş yönünü değiştirmeden önce daima aletin tamamen durmasını bekleyin.

i NOT

Dönüş yönü seçici tamamen sola veya sağa çevrilmediği sürece alet çalışmaz.

Değişken hız tetiği (bkz. şekil J)**i NOT**

Alet ileri dönüş konumundayken yalnızca uç ve tetik düğmesine (7) aynı anda basıldığında çalışır.

- Aleti AÇMAK için değişken hızlı tetik düğmesine (7) basın.
- KAPATMAK için değişken hızlı tetik düğmesini bırakın.
- Sürekli sürüş için değişken hız tetiği düğmesini (7) basılı tutun ve ardından kilitleme düğmesine (6) basın. Tetiği (7) bırakın.
- Kilitleme düğmesinin (6) kilidini açmak ve sürekli sürüşü durdurmak için tetik düğmesine (7) tekrar basın.

Değişken hız tetiği düğmesi (7), tetik basıncı artırıldıkça daha yüksek hız ve tetik basıncı azaltıldıkça daha düşük hız sağlar.

Darbe modu (bkz. şekil K)

Vida yeterince derine gitmiyorsa darbe modu düğmesine (5) basın, darbe modu gösterge ışığı (K-1) yanar.

Durdurma manşonunu çıkarın, vidayı uçla hizalayın, aleti açın ve vidalamaya devam edin. Vidalar içeri girdiğinde düğmeyi bırakın.

LED Çalışma Işığı (bkz. şekil L)

Alette, aletin ayak kısmında bulunan ve tetik düğmesine (7) basıldığında yanan bir LED çalışma lambası (4) bulunmaktadır.

Bu, düşük aydınlatma koşullarında çalışmak için iş parçasının yüzeyinde ek aydınlatma sağlar. Tetik bırakıldıktan yaklaşık 10 saniye sonra LED çalışma ışığı otomatik olarak söner.

LED çalışma ışığı (4), alet ve/veya akü takımı aşırı yüklendiğinde ya da çok sıcak olduğunda hızlıca yanıp söner ve dahili sensörler aleti kapatır. Aleti bir süre dinlendirin veya aleti ve aküyü soğumaları için ayrı ayrı hava akımının altına yerleştirin.

LED çalışma ışığı (4), akünün düşük kapasitede olduğunu göstermek için daha yavaş yanıp söner. Pil takımını yeniden şarj edin.

Aleti açtığınızda LED çalışma ışığı (4) yanmıyorsa veya çalışırken aniden sönyorsa bunun nedeni dahili iletişim hatası olabilir. Yardım için lütfen müşteri hizmetlerine veya yetkili servis merkezine başvurun.

Alçıpan vidalama aletinin kullanımı (bkz. Şekil M)

- İstenen vidalama derinliğini ayarlayın.
- İş parçasını sabitleyin. Gerekirse sıkıştırma aletlerini kullanın.
- Aküyü takın.
- Dönüş yönü seçicinin (3) doğru ayarda (ileri veya geri) olup olmadığını kontrol edin.
- Vidayı uca takın ve vidanın ucunu, sabitlenecek iş parçasının yüzeyine yerleştirin. Vidayı yüzeye dik tutmaya çalışın.
- Aleti çalıştırmak için değişken hız tetiği düğmesine (7) ve kilitleme düğmesine (6) basın.
- Uca hızlı, hızlı hareketle baskı uygulayın. Uygulanan baskı, kavramayı devreye sokar ve vidayı hareket ettirir.
- Otomatik başlatma fonksiyonu, durdurma manşonu (1) tarafından ayarlanan derinliğe ulaşıldığında aletin otomatik olarak durmasını sağlar.
- İdeal konuma ulaşmazsa durdurma manşonunu (1) uygun şekilde ayarlayın ve işlemi, 3-5 kez tekrarlayın.

Bakım**⚠ YUARI!**

Elektrikli alet üzerinde herhangi bir çalışma yapmadan önce aküyü çıkarın.

Temizlik

- Elektrikli aleti ve havalandırma deliklerinin önündeki ızgarayı düzenli olarak temizleyin. Temizleme sıklığı malzemeye ve kullanım süresine bağlıdır.
- Gövde içine ve motora kuru basınçlı hava üfleyerek düzenli olarak temizleyin.

Yedek parçalar ve aksesuarlar

Diğer aksesuarlar, özellikle aletler ve cilalama yardımcıları için üreticinin kataloglarına bakın.

Parça yerleşim çizimleri ve yedek parça listeleri ana sayfamızda bulunabilir:

www.flex-tools.com

Bertaraf bilgileri

UYARI!

Gereksiz elektrikli aletleri kullanılamaz hale getirin:

– akü ile çalışan cihazların aküsünü çıkarın.



Sadece AB ülkeleri içindir
Elektrikli aletleri evsel atıkların içine atmayın!

Atık Elektrikli ve Elektronik Cihazlar hakkındaki 2012/19/EU Avrupa Direktifi uyarınca ve ulusal yasalara uygun olarak kullanılan elektrikli aletler ayrı olarak toplanmalı ve çevre dostu bir şekilde geri dönüştürülmelidir.



Atık bertarafı yerine hammadde geri kazanımı.

Alet, aksesuarlar ve ambalajlar çevre dostu bir şekilde geri dönüştürülmelidir. Plastik parçalar malzeme türüne göre geri dönüşüm için tanımlanmıştır.

UYARI!

Aküleri evsel atıklara, ateşe veya suya atmayın. Kullanılmış aküleri açmayın.

Sadece AB ülkeleri içindir:

2006/66/EC sayılı Direktife göre hatalı veya kullanılmış aküler geri dönüştürülmelidir.

NOT

Lütfen bayinize bertaraf etme seçenekleri hakkında danışın!

CE--Uygunluk beyanı

Tüm sorumluluğu üstümüze alarak "Teknik özellikler" bölümünde açıklanan ürünün, aşağıdaki standartlara veya normatif dokümanlara uygun olduğunu beyan ederiz:

2014/30/EU, 2006/42/EC, 2011/65/EU sayılı direktiflerin düzenlemelerine uygun olarak EN 62841 standardı.

Teknik dokümanlardan sorumlu: FLEX-Elektrowerkzeuge GmbH, R & D
Bahnhofstrasse 15, D-71711 Steinheim/Murr

i.v.  

Peter Lameli
Teknik Yönetici

Klaus Peter Weinper
Kalite Departmanı
Başkanı (KD)

1.12.2023; FLEX-Elektrowerkzeuge GmbH
Bahnhofstrasse 15, D-71711 Steinheim/Murr

Sorumluluktan muafiyet

Üretici ve temsilcisi, ürünün veya kullanılamaz bir ürünün neden olduğu iş kesintilerinden kaynaklanan zararlardan ve kâr kayıplarından sorumlu değildir.

Üretici ve temsilcisi, ürünün yanlış kullanılması veya ürünün diğer üreticilerin ürünleri ile kullanılması sonucu oluşabilecek hasarlardan sorumlu değildir.

Symbole używane w niniejszej instrukcji

OSTRZEŻENIE!

Oznacza bezpośrednie zagrożenie. Zignorowanie tego ostrzeżenia może doprowadzić do śmierci lub bardzo poważnych, ciężkich obrażeń.

OSTROŻNIE!

Oznacza sytuację potencjalnie niebezpieczną. Zignorowanie tego ostrzeżenia może doprowadzić do lekkich urazów lub uszkodzenia mienia.

UWAGA

Oznacza wskazówki dotyczące stosowania i inne ważne informacje.

Symbole na elektronarzędziu

V Wolty

/min Obroty na minutę



Przeczytaj instrukcje



Informacje dotyczące utylizacji starego narzędzia (patrz strona 83)!

Dla własnego bezpieczeństwa

OSTRZEŻENIE!

Przed użyciem elektronarzędzia należy przeczytać:

- niniejszą instrukcję obsługi,
- „Ogólne instrukcje bezpieczeństwa”, dotyczące posługiwania się elektronarzędziami, podane w załączonej broszurze (ulotka nr 315.915),
- zasady aktualnie obowiązujące w miejscu pracy oraz przepisy w sprawie zapobiegania wypadkom.

To elektronarzędzie zostało skonstruowane z wykorzystaniem najnowszych technologii i w sposób spełniający uznane przepisy bezpieczeństwa.

Mimo to niewłaściwe lub nieodpowiednie użytkowanie elektronarzędzia może zagrażać życiu lub zdrowiu użytkownika lub osób postronnych, a także grozi zniszczeniem elektronarzędzia lub innego mienia.

Wkrętarka akumulatorowa do regipsów może być używana wyłącznie

- zgodnie z przeznaczeniem
- i tylko wtedy, gdy jest ona w pełni sprawna.

Usterki mające wpływ na bezpieczeństwo należy naprawiać natychmiast.

Przeznaczenie

Wkrętarka akumulatorowa do regipsów jest przeznaczona:

- do użytku komercyjnego w przemyśle i handlu,
- do mocowania regipsów (płyt kartonowo-gipsowych), płyt wiórowych lub płyt pilśniowych do drewna lub blachy za pomocą wkrętów do regipsów.

Instrukcje bezpieczeństwa dotyczące wkrętarki do regipsów

OSTRZEŻENIE!

Prosimy przeczytać wszystkie ostrzeżenia i instrukcje oraz przestudiować specyfikację i ilustracje dostarczone wraz z elektronarzędziem. Niestosowanie się do wszystkich podanych niżej instrukcji może doprowadzić do porażenia prądem, pożaru i/lub poważnych obrażeń. Wszystkie ostrzeżenia i instrukcje należy zachować na przyszłość.

- **Przy pracach, w trakcie których wkręt lub śruba mogą natrafić na ukryty przewód elektryczny, elektronarzędzie należy trzymać za izolowane uchwyty.** Dotknięcie przewodu pod napięciem wkrętem lub śrubą może spowodować, że przez niez izolowane elementy metalowe elektronarzędzia popłynie prąd, co grozi operatorowi porażeniem.
- **W celu ustalenia, czy w miejscu pracy schowane są instalacje należy używać odpowiednich detektorów. Ewentualnie można zadzwonić do miejscowego przedsiębiorstwa usług komunalnych z prośbą o pomoc.** Dotknięcie przewodów elektrycznych może doprowadzić do pożaru i porażenia prądem. Uszkodzenie instalacji gazowej może spowodować wybuch. Wwiercenie się w rurę wodną spowoduje straty materialne i może doprowadzić do porażenia prądem.

- **Obrabiany element należy zamocować.**
Zaciski lub imadło przytrzymają obrabiany przedmiot na miejscu lepiej i bezpieczniej niż w przypadku, gdyby był trzymany w rękach.
- Przed odłożeniem należy zawsze odczekać, aż narzędzie całkowicie się zatrzyma.

Hałas i drgania

Wartości emisji hałasu zmierzono zgodnie z normą EN 62841.

Szacunkowy poziom hałasu A elektronarzędzia wynosi na ogół:

- Poziom ciśnienia akustycznego L_{pA} : 74 dB(A);
- Poziom mocy akustycznej L_{WA} : 82 dB(A);
- Niepewność: $K = 3$ dB.

Całkowita wartość drgań:

- Wartość emisji a_{h1} : $2,7 \text{ m/s}^2$
- Niepewność: $K = 1,5 \text{ m/s}^2$

OSTROŻNIE!

Podane wartości pomiarów odnoszą się do nowych elektronarzędzi. Codzienne użytkowanie sprawia, że wartości hałasu i drgań ulegają zmianie.

UWAGA

Deklarowane całkowite wartości drgań i deklarowany poziom emisji hałasu podane w niniejszej karcie informacyjnej zostały zmierzone zgodnie ze standardową metodą testowania określoną w normie EN 62841 i mogą służyć do porównywania różnych narzędzi.

Parametr ten może również służyć do wstępnej oceny narażenia na drgania. Podany poziom emisji drgań dotyczy najważniejszych zastosowań narzędzia.

Jeśli jednak narzędzie będzie używane do innych zastosowań, z innymi akcesoriami i końcówkami lub jeżeli będzie niedokładnie konserwowane, poziom emisji drgań może być inny.

Może to istotnie zwiększyć poziom narażenia użytkownika na drgania w całym okresie pracy.

W celu dokładnego oszacowania poziomu narażenia na drgania, konieczne jest uwzględnienie również czasu, gdy narzędzie jest wyłączone lub pracuje, ale nie jest w rzeczywistości używane.

Może to istotnie zmniejszyć poziom narażenia użytkownika na drgania w całym okresie pracy. Należy określić dodatkowe środki ostrożności zabezpieczające użytkownika przed skutkami drgań, takie jak np. konserwacja narzędzia i akcesoriów/końcówek, dbałość o ciepło dłoni, organizacja pracy itp.

OSTRZEŻENIE!

Emisja drgań i hałasu podczas rzeczywistego stosowania elektronarzędzia może się różnić od deklarowanej wartości, w której narzędzie jest używane. Aby się zabezpieczyć, w rzeczywistych warunkach użytkowania użytkownik powinien nosić rękawice i nauszniki ochronne.

OSTROŻNIE!

Gdy poziom ciśnienia akustycznego przekracza 85 dB(A), należy nosić ochronniki słuchu.

Dane techniczne

Narzędzie	DW 37 12-EC		
Typ	Wkrętarka do regipsów		
Napięcie znamionowe	V, prąd stały	12	
Wielkość tulei zaciskowej	mm	6.4	
Prędkość bez obciążenia	/min	0-3700	
Ciężar wg „Procedury EPTA 01/2003” (bez akumulatora)	kg	0.7	
Akumulator	12V	AP 12/2.5 AP 12/5.0 AP 10.8/2.5 AP 10.8/4.0 AP 10.8/6.0	
Ciężar akumulatora	kg	AP 12/2.5 AP 12/5.0 AP 10.8/2.5 AP 10.8/4.0 AP 10.8/6.0	0.3 0.4 0.3 0.4 0.4
Temperatura pracy	-10-40°C		

Temperatura przechowywania	< 50°C
Temperatura ładowania	4-40°C
Ładowarka	CA 12/18, CA 12 CA 10.8/18.0, CA 10.8

Krótki opis urządzenia (patrz rysunek A)

Numeracja elementów odnosi się do rysunku narzędzia na stronie z elementami graficznymi.

- 1 Tuleja zatrzymująca
- 2 Tuleja na bit
- 3 Przełącznik kierunku obrotów
- 4 Lampka robocza LED
- 5 Przycisk trybu impulsowego
- 6 Przycisk blokowania przełącznika w pozycji włączonej
- 7 Włącznik spustowy z regulacją prędkości
- 8 Zaczep na pasek
Do mocowania paska na rękę (do dokupienia osobno), co zmniejsza ryzyko upuszczenia narzędzia.
- 9 Zdejmowany klips na pasek
- 10 Śruba mocująca
- 11 Zdejmowany uchwyt na bity
- 12 Magnetyczny uchwyt na bity

Instrukcja obsługi

OSTRZEŻENIE!

Przed wykonaniem jakichkolwiek prac przy elektronarzędziu należy wyjąć akumulator.

Przed włączeniem elektronarzędzia

Prosimy wypakować wkrętkę akumulatorową do regipsów i sprawdzić, czy nie brakuje żadnej części i czy nic nie jest uszkodzone.

UWAGA

W momencie dostawy akumulatory nie są całkowicie naładowane. Przed rozpoczęciem użytkowania należy całkowicie naładować

akumulatory. Więcej informacji – patrz instrukcja obsługi ładowarki.

Wkładanie/wymiana akumulatora

- Włożyć naładowany akumulator do elektronarzędzia i docisnąć, aby zablokował się na swoim miejscu (patrz rysunek B).
- Aby wyjąć akumulator, wystarczy nacisnąć przycisk odblokowujący i wysunąć akumulator (patrz rysunek C).



OSTROŻNIE!

Gdy urządzenie nie jest używane, należy chronić styki akumulatora. Luźne części metalowe mogą doprowadzić do zwarcia styków; ryzyko wybuchu i pożaru!

Zaczep na pasek (patrz rysunek D)

Zaczep na pasek (8) służy do mocowania paska na rękę (do dokupienia osobno), który zmniejsza ryzyko upuszczenia narzędzia. Podczas noszenia narzędzia pasek należy mieć owinięty wokół ręki.

Zdejmowany klips na pasek (patrz rysunek E)

- Wyjąć akumulator z narzędzia.
- Dopasować żebro i otwór w klipsie na pasek (9) do gwintowanego otworu w podstawie narzędzia.
- Włożyć śrubę mocującą (10) i mocno dokręcić śrubokrętem (do dokupienia osobno).
- Aby zdjąć klips na pasek (9), należy poluzować śrubokrętem śrubę mocującą.

Zdejmowany uchwyt na bity (patrz rysunek F)

- Wyjąć akumulator z narzędzia.
- Dopasować żebro i otwór w uchwycie na bity (11) do otworu w podstawie narzędzia.
- Włożyć śrubę mocującą (10) i mocno dokręcić śrubokrętem (do dokupienia osobno).
- Aby zdjąć uchwyt na bity (11), należy poluzować śrubokrętem śrubę mocującą.

Montaż/demontaż bitów (patrz rysunek G)



OSTROŻNIE!

Przed wykonaniem jakichkolwiek prac

przy elektronarzędziu należy przestawić przełącznik kierunku obrotów (3) w pozycję środkową.

Zakładanie bitów

- Wyjąć akumulator.
- Pociągnąć tuleję zatrzymującą (1), aby zdjąć ją z narzędzia.
- Jedną ręką przesunąć tuleję bitu (2) do tyłu i przytrzymaj ją w miejscu. Drugą ręką założyć magnetyczny uchwyt na bity (12).
- Puścić tuleję (2) i sprawdzić, czy powróciła do pierwotnego położenia.
- Ponownie założyć tuleję zatrzymującą (1) w narzędziu. Docisnąć ją do oporu, aż się zatrzaśnie.

Wymywanie bitów

- Wyjąć akumulator i zdjąć tuleję zatrzymującą (1).
- Przesunąć tuleję bitu (2) do tyłu i przytrzymaj ją w miejscu.
- Zdjąć magnetyczny uchwyt na bity (12).

Regulacja głębokości (patrz rysunek H)

Głębokość można regulować kręceniem tulei zatrzymującej (1). Każdą nową pracę należy rozpocząć od wkręcenia kilku śrub testowych w niepotrzebny kawałek materiału, aby sprawdzić i wyregulować ustawienie głębokości.

Aby zmniejszyć głębokość, tuleję zatrzymującą (1) należy kręcić w prawo; aby zwiększyć głębokość, należy ją kręcić w lewo.

Przełącznik kierunku obrotów (patrz rysunek I)

- Aby ustawić kierunek obrotów do przodu, przełącznik kierunku obrotów (3) należy popchnąć w prawo.
- Aby ustawić kierunek obrotów do tyłu, przełącznik kierunku obrotów (3) należy popchnąć w lewo.
- Ustawienie przełącznika kierunku w pozycji środkowej (blokada) zmniejsza możliwość przypadkowego uruchomienia, gdy urządzenie nie jest używane.

i UWAGA

Aby zapobiec uszkodzeniu przekładni, przed zmianą przełożeń należy zawsze pozwoić narzędziu całkowicie się zatrzymać.

i UWAGA

Jeśli przełącznik kierunku obrotów nie zostanie całkowicie przesunięty w lewo lub w prawo, narzędzie nie włączy się.

Włącznik spustowy z regulacją prędkości (patrz rysunek J)

i UWAGA

Gdy narzędzie kręci się do przodu, będzie działać tylko wtedy, gdy jednocześnie naciśnięte zostaną bit i włącznik spustowy (7).

- Aby włączyć narzędzie, należy nacisnąć włącznik spustowy z regulacją prędkości (7).
- Aby wyłączyć, wystarczy puścić włącznik spustowy.
- Aby włączyć narzędzie w trybie ciągłym, należy nacisnąć i przytrzymać włącznik spustowy z regulacją prędkości (7), a następnie wcisnąć przycisk blokowania (6). Puścić włącznik spustowy (7).
- Aby odblokować przycisk blokowania (6) i przerwać pracę ciągłą, wystarczy ponownie nacisnąć włącznik spustowy (7).

Włącznik spustowy z regulacją prędkości (7) zwiększa prędkość w miarę większego wciśnięcia spustu oraz zmniejsza ją, gdy spust jest wciśnięty słabiej.

Tryb impulsowy (patrz rysunek K)

Jeśli śruba nie jest wkręcona wystarczająco głęboko, należy nacisnąć przycisk trybu impulsowego (5), a kontrolka trybu impulsowego (K-1) zaświeci się.

Zdjąć tuleję zatrzymującą, dopasować śrubę do bitu, włączyć narzędzie i kontynuować wkręcanie śruby. Po wkręceniu śrub puścić włącznik spustowy.

Lampka robocza LED (patrz rysunek L)

Narzędzie jest wyposażone w lampkę roboczą LED (4), umieszczoną w podstawie narzędzia. Lampka zapala się po naciśnięciu włącznika spustowego (7).

Lampka zapewnia dodatkowe oświetlenie miejsca pracy przy słabym oświetleniu.

Lampka LED wyłączy się automatycznie po około 10 sekundach od puszczenia włącznika spustowego.

Jeśli narzędzie i/lub akumulator zostaną

przeciążone lub będą zbyt gorące, lampka robocza LED (4) zapali się i znacznie szybko migać, a czujniki wewnętrzne spowodują wyłączenie narzędzia. Narzędzie należy wtedy na chwilę odłożyć lub należy wyjąć akumulator i położyć osobno narzędzie i akumulator w miejscu, w którym będą chłodzone strumieniem powietrza.

Jeśli lampka robocza LED (4) miga wolniej, oznacza to, że akumulator jest już bliski rozładowania. Należy wtedy naładować akumulator.

Jeśli lampka robocza LED (4) nie zapala się po włączeniu narzędzia lub nagle gaśnie podczas pracy, może to być spowodowane wewnętrznym błędem komunikacji. Aby uzyskać pomoc, należy skontaktować się z działem obsługi klienta lub autoryzowanym centrum serwisowym.

Obsługa wkrętarki do regipsów (patrz rysunek M)

- Ustawić żądaną głębokość wkręcania.
- Zamocować obrabiany element. W razie potrzeby użyć zacisków.
- Zainstalować akumulator.
- Sprawdzić, czy przełącznik kierunku obrotów (3) jest ustawiony na właściwe ustawienie (do przodu lub do tyłu).
- Założyć śrubę na końcówkę bitu i umieścić czubek śruby na powierzchni elementu, który chce się zamocować. Należy starać się trzymać śrubę prostopadle do powierzchni.
- Aby włączyć narzędzie, należy wcisnąć włącznik spustowy z regulacją prędkości (7) i nacisnąć przycisk blokowania (6).
- Użyć do bitu szybkiego, zatraskowego nacisku. Wytworzone ciśnienie załączy sprzęgło i wkręci śrubę.
- Funkcja automatycznego startu umożliwi automatyczne zatrzymanie narzędzia po osiągnięciu głębokości ustawionej tuleją zatrzymującą (1).
- Jeśli uzyskana pozycja nie jest idealna, należy wyregulować odpowiednio tuleję zatrzymującą (1) i powtórzyć czynności 3-5 razy.

Konserwacja i utrzymanie



OSTRZEŻENIE!

Przed wykonaniem jakichkolwiek prac przy elektronarzędziu należy wyjąć akumulator.

Czyszczenie

- Elektronarzędzie i kratkę z przodu otworów wentylacyjnych należy regularnie czyścić. Częstotliwość czyszczenia zależy od materiału i czasu użytkowania.
- Wnętrze obudowy i silnik należy regularnie przedmuchiwać sprężonym powietrzem.

Części zamienne i akcesoria

Pozostałe akcesoria, w szczególności zaś narzędzia i akcesoria do polerowania, znaleźć można w katalogach producenta.

Rysunki rozstrzelone i listy części zamiennych znaleźć można na naszej stronie:

www.flex-tools.com

Informacje dotyczące utylizacji



OSTRZEŻENIE!

Jeśli elektronarzędzie jest już niepotrzebne, należy uniemożliwić używanie go:

- w przypadku elektronarzędzi akumulatorowych przez wyjęcie akumulatora.



Dotyczy tylko krajów UE

Elektronarzędzi nie należy wyrzucać do zmieszanych odpadów komunalnych!

Zgodnie z europejską dyrektywą 2012/19/UE w sprawie zużytego sprzętu elektrycznego i elektronicznego (WEEE) oraz jej transpozycjami krajowymi, zużyte narzędzia elektryczne powinny być zbierane oddzielnie i poddawane recyklingowi w sposób przyjazny dla środowiska.



Odyskiwanie surowców zamiast utylizacji odpadów.

Urządzenie, akcesoria i opakowanie należy poddać recyklingowi w przyjazny dla środowiska sposób. Identyfikacja części plastikowych przeznaczonych do recyklingu odbywa się na podstawie materiału, z którego są one wykonane.



OSTRZEŻENIE!

Akumulatorów/baterii nie należy wyrzucać do zmieszanych odpadów komunalnych (zwykłych śmieci gospodarstwach)

*domowych), ani wrzucać do ognia lub wody.
Nie otwierać zużytych baterii/akumulatorów.*

Dotyczy tylko krajów UE:

Zgodnie z Dyrektywą 2006/66/WE,
uszkodzone lub zużyte baterie i akumulatory
muszą być poddane recyklingowi.

i UWAGA

*O dostępne możliwości utylizacji prosimy
zapytać swojego dystrybutora!*

CE Deklaracja zgodności

Producent na własną i wyłączną
odpowiedzialność oświadcza, że wyrób
opisany w części „Specyfikacja techniczna”
spełnia warunki podane w następujących
normach lub dokumentach standaryzujących:

Norma EN 62841 zgodna z
postanowieniami Dyrektyw 2014/30/UE,
2006/42/WE, 2011/65/UE.

Podmiot odpowiedzialny za dokumentację
techniczną: FLEX-Elektrowerkzeuge GmbH, R
& D Bahnhofstrasse 15, D-71711 Steinheim/
Murr



Peter Lameli
Dyrektor
techniczny

Klaus Peter Weinper
Dyrektor Działu
Jakości (QD)

1.12.2023; FLEX-Elektrowerkzeuge GmbH
Bahnhofstrasse 15, D-71711 Steinheim/Murr

Wyłączenia odpowiedzialności

Producent i jego przedstawiciel nie ponoszą
odpowiedzialności za jakiegokolwiek szkody
i straty oraz utratę zysków wskutek przerwy
w prowadzeniu działalności spowodowanej
produktem lub faktem, że produktu nie da się
używać.

Producent i jego przedstawiciel nie ponoszą
odpowiedzialności za jakiegokolwiek szkody i
straty spowodowane niewłaściwym użyciem
produktu lub używaniem go w połączeniu z
produktami innych producentów.

A jelen kézikönyvben használt szimbólumok



FIGYELMEZTETÉS!

Közelő veszélyt jelez. A jelzés figyelmen kívül hagyása halált vagy különösen súlyos sérülést okozhat.



VIGYÁZAT!

Potenciálisan veszélyes helyzetet jelez. A jelzés figyelmen kívül hagyása könnyű sérülést vagy anyagi kárt okozhat.



MEGJEGYZÉS

Alkalmazási tippeket és fontos információkat jelez.

A elektromos szerszámon található szimbólumok

V Volt
/perc Fordulatszám



Olvassa el az utasításokat



A régi készülék ártalmatlanítására vonatkozó információk (lásd a(z) 89. oldalon)!

Az Ön biztonsága érdekében



FIGYELMEZTETÉS!

Mielőtt elkezdeli használni az elektromos eszközt, olvassa el és tartsa be:

- ezt a használati útmutatót,
- az elektromos szerszám kezelésére vonatkozó „Általános biztonsági előírások” c. részt a mellékelt kiadványban (száma: 315.915),
- az üzem aktuális szabályait és a balesetek megelőzésére vonatkozó előírásait.

Jelen elektromos szerszám a legkorszerűbb technológia alapján, az elismert biztonsági előírásoknak megfelelően készült.

Ennek ellenére, használat közben az elektromos szerszám veszélyeztetheti a használó vagy harmadik fél életét és végtagjait, illetve az elektromos eszköz vagy más vagyontárgy károsodását is okozhatja.

Az akkus szárazépítési csavarbehajtó kizárólag

- a rendeltetésének megfelelően,
- tökéletesen üzemképes állapotban használható.

A biztonságot veszélyeztető hibákat azonnal meg kell javítani.

Rendeltetészerű használat

Az akkus szárazépítési csavarbehajtó

- ipari és kereskedelmi használatra szolgál,
- használatával száraz fal, faforgácslap vagy farostlemez szerelhető fel gipszkarton-csavarokkal fa- vagy fémlemezre.

Biztonsági utasítások a szárazépítési csavarbehajtóhoz



FIGYELMEZTETÉS!

Olvassa el az elektromos eszközhöz

mellékelt összes biztonsági figyelmeztetést, utasítást, ábrát és specifikációt. Az alább felsorolt utasítások be nem tartása áramütést, tűzveszélyt és/vagy súlyos sérülést idézhet elő. Őrizzen meg minden figyelmeztetést és utasítást, hogy később is elő tudja majd venni.

- **Az elektromos szerszámot a szigetelt markolatnál fogva tartsa, amikor olyan műveletet végez, ahol a rögzítő rejtett vezetékét érinthet.** A feszültség alatt lévő vezetékkel érintkező rögzítők feszültség alá helyezhetik az elektromos kéziszerszám burkolat nélküli fémrészeit, és a gépkezelő áramütést szenvedhet.
- **Használjon megfelelő érzékelőket annak megállapítására, hogy vannak-e rejtett közművezetékek a munkaterületen, vagy kérje a helyi közműszolgáltató segítségét.** Az elektromos vezetékek érintése tüzet és áramütést okozhat. A gázvezetékek sérülése robbanáshoz vezethet. A vízvezetékek átfúrása vagyoni károkat okoz, vagy áramütést okozhat.
- **Rögzítse a munkadarabot.** Egy rögzítőeszköz vagy satu jobban és biztonságosabban a helyén tartja a munkadarabot, mintha csak kézzel tartaná.
- **Mindig várja meg, amíg a szerszám teljesen meg nem áll, mielőtt leteszi.**

Zaj és rezgési adatok

A zaj és rezgési értékek meghatározása az EN 62841 szabvány szerint történt.

Az elektromos szerszám A-ra értékelt

zajsztintjének általános adatai:

- Hangnyomásszint L_{pA} : 74 dB(A);
- Mért hangteljesítményszint L_{WA} : 82 dB(A);
- Bizonytalanság: $K = 3$ dB.

Teljes rezgési érték:

- Kibocsátási érték a_n : 2,7 m/s²
- Bizonytalanság: $K = 1,5$ m/s²

VIGYÁZAT!

A jelzett értékek az új elektromos szerszámmra vonatkoznak. A napi használatból a zaj és a rezgési adatok módosulhatnak.

MEGJEGYZÉS

Az információs lapon megadott rezgési összérték(ek) és megadott zajkibocsátási szint mérése az EN 62841 szabványban megadott szabványosított mérési módszer alapján történt, és felhasználhatók a szerszámok összehasonlításához.

Használható a kitétség előzetes értékelésére. A megadott rezgés-kibocsátási szint a szerszám fő alkalmazási területeire vonatkozik.

Ha azonban a szerszámot más célokra használják, más tartozékokkal vagy nem megfelelően végzett karbantartással, a rezgés-kibocsátási szint eltérhet.

Ez jelentősen megnövelheti a teljes munkaidő alatti kitétségi szintet.

A rezgésnek való kitétségi szint pontos meghatározásához figyelembe kell venni azt az időt is, amikor a szerszám ki- vagy bekapcsolt állapotban van, de nincs használatban.

Ez jelentősen csökkentheti a teljes munkaidő alatti kitétségi szintet.

Azonosítson be további biztonsági intézkedéseket, amelyek a kezelő rezgéstől való védelmét szolgálják, például: a szerszám és tartozékainak karbantartása, a kezek melegen tartása, munkaritmus megszervezése.

FIGYELMEZTETÉS!

A rezgés- és zajkibocsátás az elektromos szerszám aktuális használata közben eltérhet attól a névleges értéktől, amellyel a szerszámot használják: a kezelő védelme

érdekében a használatnak kesztyűt és hallásvédőt kell használnia működtetés közben.

VIGYÁZAT!

85 dB(A) feletti hangnyomás esetén viseljen fülvédőt.

Műszaki adatok

Eszköz		DW 37 12-EC	
Típus		Szárazépítési csavarbehajtó	
Névleges feszültség	Vdc	12	
Befogóhüvely mérete	mm	6,4	
Üresjárat fordulatszám	/perc	0-3700	
Súly az „EPTA 01/2003 eljárás” szerint (akkumulátor nélkül)	kg	0,7	
Akkumulátor	12V	AP 12/2.5	
		AP 12/5.0	
Az akkumulátor súlya	kg	AP 10.8/2.5	0.3
		AP 12/5.0	0.4
		AP 10.8/2.5	0.3
		AP 10.8/4.0	0.4
		AP 10.8/6.0	0.4
Üzemi hőmérséklet	-10-40°C		
Tárolási hőmérséklet	< 50°C		
Töltési hőmérséklet	4-40°C		
Töltő	CA 12/18, CA 12 CA 10.8/18.0, CA 10.8		

Áttekintés (lásd az A ábrát)

A termék elemeinek számozása megfelel a gép illusztrációján látható számoknak a rajzokat ábrázoló oldalon.

1 Mélysegűtköző

2 Bitbefogó

- 3 **Forgásirány-választó**
- 4 **LED munkalámpa**
- 5 **Impulzus üzemmód gomb**
- 6 **Reteszelő gomb**
- 7 **Állítható sebességszabályozó kapcsoló**
- 8 **Csuklópánt rögzítés**
A csuklópánt (nem tartozék) rögzítéséhez, hogy csökkentse a szerszám leejtésének esélyét.
- 9 **Levehető övkapocs**
- 10 **Rögzítő csavar**
- 11 **Levehető bittartó**
- 12 **Mágneses fúrószártartó**

Használati útmutató

FIGYELMEZTETÉS!

Vegye ki az akkumulátort, mielőtt az elektromos szerszámon bármilyen munkát végezne.

Az elektromos eszköz bekapcsolása előtt

Csomagolja ki az akkus szárazépítési csavarbehajtót, és győződjön meg arról, hogy nincsenek hiányzó vagy sérült alkatrészei.

MEGJEGYZÉS

Az akkumulátorok a szállításkor nincsenek teljesen feltöltött állapotban. Az első használat előtt töltsse fel teljesen az akkumulátorokat. Tekintse át a töltő használati utasítását.

Az akkumulátor behelyezése/cseréje

- Tolja a feltöltött akkumulátort az elektromos szerszámba, amíg be nem kattan a helyére, (lásd a B ábrát)
- Az eltávolításhoz nyomja meg a kioldógombot, és húzza le az akkumulátort a gépről (lásd a C ábrát).

VIGYÁZAT!

Amikor az eszköz nincs használatban, védje az akkumulátor-csatlakozókat. A laza fém alkatrészek rövidere zárhatják a csatlakozókat, és robbanás-, illetve tűzveszély állhat fenn!

Pántrögzítés (lásd a D ábrát)

A pántrögzítés (8) a csuklópánt (nem tartozék) felhelyezésére szolgál, hogy csökkentse a

szerszám leejtésének esélyét. Tekerje a pántot a kezére, amikor viszi a szerszámot.

Levehető övkapocs (Lásd az E ábrát)

- Vegye ki az akkumulátoregységet a szerszámból.
- Illessze össze az övkapcs (9) található bordát és lyukat az eszköz alapján lévő nyílással és menetes lyukkal.
- Tegye be a rögzítőcsavart (10), és szorosan húzza meg a csavart egy csavarhúzóval (nem tartozék).
- Az övkapocs (9) eltávolításához egy csavarhúzóval lazítsa meg a rögzítőcsavart.

Levehető bittartó (lásd az F ábrát)

- Vegye ki az akkumulátoregységet a szerszámból.
- Igazítsa a bordát és a bittartó (11) furatát a szerszám alján lévő furathoz.
- Tegye be a rögzítőcsavart (10), és szorosan húzza meg a csavart egy csavarhúzóval (nem tartozék).
- A bittartó (11) eltávolításához egy csavarhúzóval lazítsa meg a rögzítőcsavart.

A bit beszerelése/eltávolítása (lásd a G ábrát)

VIGYÁZAT!

Mielőtt bármilyen munkát végez az elektromos szerszámmal, állítsa a forgásirány-választót (3) középső állásba.

A bit beszerelése

- Vegye le az akkumulátoregységet.
- Húzza meg a mélységütközőt (1), hogy eltávolítsa a szerszámból.
- Egyik kezével tolja hátra a bitbefogót (2), és tartsa a helyén. A másik kezével helyezze be a mágneses bittartót (12).
- Engedje ki a befogót (2), és ellenőrizze, hogy visszaáll-e az eredeti helyzetébe.
- Illessze vissza a mélységütközőt (1) a szerszámra. Addig nyomja, amíg a helyére nem pattan.

A bit eltávolítása

- Távolítsa el az akkumulátoregységet és a mélységütközőt (1).
- Nyomja vissza a bitbefogót (2) és tartsa a helyén.
- Távolítsa el a mágneses bittartót (12).

A mélység beállítása (lásd a H ábrát)

A mélység a mélységütköző (1) elforgatásával állítható. Minden új munkát kezdjen azzal, hogy a mélységbeállítás ellenőrzéséhez és beállításához több csavart hajt be hulladékanyagba.

A mélységütközőt (1) az óramutató járásával megegyező irányba fordítsa el kisebb mélységnél, az óramutató járásával ellentétes irányba pedig nagyobb mélységnél.

Forgásirány-választó (lásd az I ábrát)

- Nyomja a forgásirány-választót (3) a jobb oldalra előre forgáshoz.
- Fordított forgáshoz nyomja a forgásirány-választót (3) a bal oldalra.
- A választó középső (záró) állásának kiválasztásával segít csökkenteni a véletlen indítás lehetőségét, amikor a szerszám nincs használatban.

i MEGJEGYZÉS

A fogaskerekek sérülésének elkerülése érdekében a forgásirány megváltoztatása előtt mindig hagyja, hogy a szerszám teljesen megálljon.

i MEGJEGYZÉS

A szerszám csak akkor működik, ha a forgásirány-választó teljesen balra vagy jobbra van kapcsolva.

Állítható sebességszabályozó kapcsoló (lásd a J ábrát)

i MEGJEGYZÉS

Amikor a szerszám előre forgásirányban van, csak akkor működik, ha a bit és a kioldó kapcsoló (7) egyszerre van lenyomva.

- A szerszám bekapcsolásához nyomja meg az állítható sebességszabályozó kapcsolót (7).
- Kikapcsoláshoz engedje el az állítható sebességszabályozó kapcsolót.
- Folyamatos hajtáshoz tartsa lenyomva az állítható sebességszabályozó kapcsolót (7), majd nyomja meg a reteszelőgombot (6). Engedje el az indítókapcsolót (7).
- A reteszelő gomb (6) feloldásához és a folyamatos hajtás leállításához nyomja meg újra a kioldó kapcsolót (7).

Az állítható sebességszabályozó kapcsoló (7) nagyobb sebességet biztosít a kapcsoló erősebb megnyomásakor, és kisebb sebességet a gyengébb megnyomásakor.

Impulzus üzemmód (lásd a K ábrát)

Ha a csavar nincs elég mélyen behajtva, nyomja meg az impulzus üzemmód gombot (5), és az impulzus üzemmód jelzőfénye (K-1) kigyullad.

Távolítsa el a mélységütközőt, igazítsa a csavart a bithez, kapcsolja be a szerszámot, és folytassa a csavar behajtását. Engedje el a kioldó kapcsolót, amikor a csavarokat behajtotta.

LED-es munkalámpa (lásd az L ábrát)

A szerszám a szerszám talpán található LED-es munkalámpával (4) van felszerelve, amely világít, amikor a kioldó kapcsolót lenyomja (7).

Ez gyengén megvilágított környezetben való használat közben kiegészítő fényt bocsát a munkadarab felületére. A LED-es munkalámpa körülbelül 10 másodperccel a kioldás elengedése után automatikusan kikapcsol.

Amikor a szerszám és/vagy az akkumulátoregység túlterheltté válik vagy felforrósodik, a LED-es munkalámpa (4) gyorsan kezd villogni, a belső érzékelők pedig kikapcsolják a szerszámot. Egy kis ideig hagyja nyugalomban a szerszámot, vagy válassza külön a szerszámot és az akkumulátoregységet, hogy a levegőáram lehűtse őket.

A LED-es munkalámpa (4) lassabban villog, így jelzi, hogy az akkumulátor töltöttsége alacsony. Töltse fel újra az akkumulátoregységet.

Ha a LED-es munkalámpa (4) nem világít, amikor bekapcsolja a szerszámot, vagy működés közben hirtelen kikapcsol, azt a belső kommunikációs hiba okozhatja. Kérjük, forduljon az ügyfélszolgálatához vagy egy hivatalos szervizközponthoz segítségért.

A szárazépítési csavarbehajtó működtetése (lásd az M ábrát)

- Állítsa be a kívánt becsavarási mélységet.
- Rögzítse a munkadarabot. Szükség esetén használjon szorítókat.
- Helyezze be az akkumulátoregységet.
- Ellenőrizze a forgásirány-választó (3) helyes beállítását (előre vagy hátra).
- Illesse a csavart a bit hegyére, és helyezze a csavar hegyét a rögzítendő munkadarab felületére. Próbálja meg a csavart a felületre merőlegesen tartani.
- A szerszám indításához nyomja le az állítható sebességszabályozó kapcsolót (7) és a reteszelő gombot (6).
- Gyors, pattintásos típusú nyomást gyakoroljon a bitre. Az alkalmazott nyomás bekapcsolja a tengelykapcsolót, és behajtja a csavart.
- Az automatikus indítás funkció lehetővé teszi, hogy a szerszám automatikusan megálljon, amint elérte a mélységütköző (1) által beállított mélységet.
- Ha nem éri el az ideális pozíciót, állítsa be megfelelően az ütközőhüvelyt (1), és ismétlje meg 3-5 alkalommal.

Karbantartás és ápolás

 **FIGYELMEZTETÉS!**
Vegye ki az akkumulátort, mielőtt az elektromos szerszámon bármilyen munkát végezne.

Tisztítás

- Rendszeresen tisztítsa meg az elektromos eszközt és a szellőzőnyílások előtti rácsot. A tisztítás gyakorisága függ az anyagtól és a használat hosszától.
- Száraz sűrített levegővel rendszeresen fújja ki a ház belsejét és a motort.

Pótalkatrészek és tartozékok

Egyéb tartozékokat, különösen szerszámokat és polírozási segédeszközöket a gyártó katalógusaiban talál.

A robbantott ábrák és az alkatrészjegyzékek a honlapunkon találhatóak:

www.flex-tools.com

Ártalmatlanításra vonatkozó információk

 **FIGYELMEZTETÉS!**
Tegye használhatatlanná a redundáns elektromos szerszámokat:

- az akkumulátorral működő elektromos szerszámokat az akkumulátor eltávolításával.



Csak EU tagállamok

Ne dobjon elektromos szerszámokat a háztartási hulladékok közé!

Az elektromos és elektronikus berendezések hulladékairól szóló 2012/19/EU irányelvvel és ennek nemzeti jogszabályokba átültetett előírásaival összhangban az elektromos szerszámokat elkülönítve kell összegyűjteni, és gondoskodni kell a környezetbarát újrahasznosításukról.

 **Nyersanyag újrahasznosítás a hulladék ártalmatlanítása helyett.**

Gondoskodni kell az eszköz, a tartozékok és a csomagolóanyagok környezetbarát újrahasznosításáról. A műanyag alkatrészek újrahasznosítása az anyag típusának függvényében történik.

 **FIGYELMEZTETÉS!**
Az akkumulátorokat ne tegye a háztartási hulladékok közé, tűzbe vagy vízbe. Ne nyissa fel a használt akkumulátorokat.

Csak EU tagállamok:

A 2006/66/EK irányelv értelmében gondoskodni kell a hibás vagy használt akkumulátorok újrahasznosításáról.



MEGJEGYZÉS

Kérjük, hogy érdeklődjön az ártalmatlanítási lehetőségekről abban az üzletben, ahol a terméket vásárolta!

☞-Megfeleléségi nyilatkozat

Felelőségünk teljes tudatában kijelentjük, hogy a „Műszaki specifikációk”-ban leírt termék megfelel a következő szabványoknak vagy normatív dokumentumoknak:

EN 62841 összhangban a 2014/30/EU, 2006/42/EK, 2011/65/EU irányelvekkel.

A műszaki dokumentumokért felelős:

FLEX-Elektrowerkzeuge GmbH, R & D

Bahnhofstrasse 15, D-71711 Steinheim/Murr



Peter Lameli

Klaus Peter Weinper

Műszaki igazgató

A minőségbiztosítási
részleg (QD) vezetője

1.12.2023; FLEX-Elektrowerkzeuge GmbH
Bahnhofstrasse 15, D-71711 Steinheim/Murr

Felelőség alóli mentesség

A gyártó és képviselője nem vállal felelősséget semmilyen, a termék vagy egy használhatatlan termék által okozott működési zavar miatt bekövetkezett kárért és kiesett nyereségért.

A gyártó és képviselője nem vállal felelősséget semmilyen kárért, amelyet a termék helytelen használata vagy a termék más gyártók termékeivel együtt történő használata okozott.

Symbole použité v tomto návodu

VAROVÁNÍ!

Označuje hrozící nebezpečí. Nedodržení tohoto upozornění může mít za následek smrt nebo mimořádně těžká zranění.

UPOZORNĚNÍ!

Označuje potenciálně nebezpečnou situaci. Nedodržení tohoto varování může mít za následek lehké zranění nebo škodu na majetku.

POZNÁMKA

Označuje tipy pro použití a důležité informace.

Symbole na elektrickém nářadí

V Volty
/min Rychlost otáčení



Přečtěte si pokyny



Informace o likvidaci starého zařízení (viz strana 95)!

Pro vaši bezpečnost

VAROVÁNÍ!

Před použitím elektrického nářadí si přečtěte a dodržujte:

- tento návod k použití,
- „Všeobecné bezpečnostní pokyny“ týkající se manipulace s elektrickým nářadím v příložené brožůře (dokument č.: 315.915),
- aktuálně platná pravidla daného místa a předpisy pro prevenci úrazů.

Toto elektrické nářadí odpovídá posledním trendům a bylo zkonstruováno v souladu s uznávanými bezpečnostními předpisy.

Přesto při jeho použití může dojít k ohrožení života a končetin uživatele nebo třetí osoby, nebo může dojít k poškození samotného elektrického nářadí nebo jiného majetku.

Akumulátorový šroubovák na sádrokarton se smí používat pouze

- k určenému účelu,

- v perfektním provozním stavu.

Závady, které ohrožují bezpečnost, musí být bezodkladně opraveny.

Zamýšlené použití

Akumulátorový šroubovák na sádrokarton je určen pro

- komerční využití v průmyslu a obchodu,
- pro upevnění sádrokartonových, dřevotřískových nebo dřevovláknitých desek na dřevo nebo plech pomocí vrutů do sádrokartonu.

Bezpečnostní pokyny pro šroubovák na sádrokarton

VAROVÁNÍ!

Přečtěte si všechny bezpečnostní výstrahy, pokyny, ilustrace a technické údaje dodané s tímto elektrickým nářadím. Nedodržení všech níže uvedených pokynů může vést k úrazu elektrickým proudem, požáru anebo vážnému úrazu. Všechna varování a pokyny uschovejte pro budoucí použití.

- **Při provádění operací, kde by se upevňovací prvek mohl dostat do kontaktu se skrytým vedením, držte elektrické nářadí za izolované úchopné plochy.** Spojovací materiál, který se dostane do kontaktu s vodičem „pod proudem“, může rozvést proud do nechráněných kovových částí elektrického nářadí a způsobit obsluhu úraz elektrickým proudem.
- **Pomocí vhodných detektorů zjistěte, zda se v pracovní oblasti nenachází skryté vedení inženýrských sítí, nebo zavolejte místní energetickou společnost a požádejte o pomoc.** Kontakt s elektrickým vedením může vést k požáru a úrazu elektrickým proudem. Poškození plynového potrubí může vést k výbuchu. Proniknutí do vodovodního potrubí způsobuje škody na majetku nebo může způsobit úraz elektrickým proudem.
- **Obrobek zajistěte.** Upínací zařízení nebo svěrák udrží obrobek na místě lépe a bezpečněji než držení v ruce.
- Před odložením nářadí vždy počkejte, až se zcela zastaví.

Hluk a vibrace

Hodnoty hluku a vibrací byly stanoveny v souladu s normou EN 62841.

Hodnocená hladina hluku elektrického nářadí a je typicky:

- Hladina akustického tlaku L_{PA} : 74 dB(A);
- Hladina akustického výkonu L_{WA} : 82 dB(A);
- Neurčitost: $K = 3$ dB.

Celková hodnota vibrací:

- Emisní hodnota a_h : 2,7 m/s²
- Neurčitost: $K = 1,5$ m/s²

UPOZORNĚNÍ!

Uvedená měření se týkají nového elektrického nářadí. Denní použití způsobuje změnu hodnot hluku a vibrací.

POZNÁMKA

Deklarované celkové hodnoty vibrací a deklarovaná hladina emisí hluku uvedené v tomto informačním listu byly měřeny v souladu s metodou měření standardizovanou v EN 62841 a lze je použít k porovnání jednoho nástroje s druhým.

Může být použita pro předběžné posouzení expozice. Uvedená úroveň emisí vibrací představuje hlavní použití nářadí.

Pokud se však nářadí používá pro různé aplikace, s různými režným příslušenstvím nebo špatně udržovaným příslušenstvím, může se úroveň emisí vibrací lišit.

Díky tomu se může výrazně zvýšit úroveň expozice v průběhu celého pracovního období.

Pro přesný odhad úrovně expozice vibracím je nutné vzít i úvahu také času, kdy je nářadí vypnuté nebo spuštěné, ale ve skutečnosti se nepoužívá.

Díky tomu může být výrazně snížena úroveň expozice v rámci celé pracovní doby.

Identifikujte další bezpečnostní opatření k ochraně obsluhy nářadí před účinky vibrací, jako jsou: údržba nářadí a vrtacího příslušenství, udržování rukou v teple, organizace pracovních postupů.

VAROVÁNÍ!

Emise vibrací a hluku při skutečném používání elektrického nářadí se mohou lišit od deklarované hodnoty, ve které je nářadí používáno; Aby byla obsluha chráněna,

měl by uživatel při skutečných podmínkách používání používat rukavice a chrániče sluchu.

UPOZORNĚNÍ!

Při akustickém tlaku vyšším než 85 dB (A) používejte chrániče sluchu.

Technická data

Nářadí		DW 37 12-EC	
Typ		Šroubovák na	
Jmenovité napětí	V=	12	
Velikost kleštiny	mm	6,4	
Rychlost při chodu naprázdno	/min	0-3700	
Hmotnost podle „Postupu EPTA 01/2003“ (bez akumulátoru)	kg	0,7	
Akumulátor	12V	AP 12/2.5 AP 12/5.0 AP 10.8/2.5 AP 10.8/4.0 AP 10.8/6.0	
Hmotnost akumulátoru	kg	AP 12/2.5 AP 12/5.0 AP 10.8/2.5 AP 10.8/4.0 AP 10.8/6.0	0.3 0.4 0.3 0.4 0.4
Provozní teplota	-10 až 40 °C		
Skladovací teplota	< 50°C		
Teplota nabíjení	4-40°C		
Nabíječka	CA 12/18, CA 12 CA 10.8/18.0, CA 10.8		

Přehled (viz obr. A)

Číslování funkcí výrobku odkazuje na vyobrazení přístroje na stránce s obrázky.

- 1 Dorazová objímka
- 2 Bitová objímka

- 3 **Volič směru otáčení**
- 4 **Pracovní LED světlo**
- 5 **Tlačítko impulzního režimu**
- 6 **Tlačítko uzamčení**
- 7 **Spouštěcí spínač s nastavením rychlosti**
- 8 **Upevnění řemínku**
Pro připojení řemínku k zápěstí (není součástí), aby bylo sníženo riziko pádu nástroje.
- 9 **Odnímatelná spona na opasek**
- 10 **Upevňovací šroub**
- 11 **Odnímatelný držák bitů**
- 12 **Magnetický držák nástavců**

Návod k použití



VAROVÁNÍ!

Před prováděním jakýchkoli prací na nářadí nejprve vyjměte akumulátor.

Před zapnutím elektrického nářadí

Akumulátorový šroubovák na sádkarton vybalte a zkontrolujte, zda nechybí žádné díly nebo zda nejsou poškozené.



POZNÁMKA

Akumulátory nejsou při dodání plně nabity. Před prvním uvedením do provozu akumulátory plně nabijte. Viz návod k obsluze nabíječky.

Vložení/výměna akumulátoru

- Nabítý akumulátor zatlačte do elektrického nářadí, dokud nezapadne na místo (viz obr. B).
- Chcete-li akumulátor vyjmout, stiskněte uvolňovací tlačítko a akumulátor vytáhněte (viz obr. C).



UPOZORNĚNÍ!

Pokud zařízení nepoužíváte, chraňte kontakty akumulátoru. Uvolněné kovové části mohou zkratovat kontakty, hrozí nebezpečí výbuchu a požáru!

Upevnění řemínku (viz obr. D)

Upevnění řemínku (8) slouží k připevnění řemínku na zápěstí (není součástí balení), aby

se snížilo riziko pádu nářadí. Při přenášení nářadí omotejte řemínek kolem ruky.

Odnímatelná spona na opasek (viz obr. E)

- Vyjměte akumulátor z nástroje.
- Vyrovnejte žebro a otvor spony na opasek (9) s otvorem a otvorem se závitem na základně nástroje.
- Vložte upevňovací šroub (10) a pevně jej utáhněte šroubovákem (není součástí balení).
- Chcete-li sejmout sponu opasku (9), uvolněte upevňovací šroub pomocí šroubováku.

Odnímatelný držák bitů (viz obr. F)

- Vyjměte akumulátor z nástroje.
- Vyrovnejte žebro a otvor držáku bitů (11) s otvorem na základně nástroje.
- Vložte upevňovací šroub (10) a pevně jej utáhněte šroubovákem (není součástí balení).
- Chcete-li držák bitů (11) vyjmout, uvolněte upevňovací šroub pomocí šroubováku.

Instalace/demontáž bitu (viz obr. G)



UPOZORNĚNÍ!

Před jakoukoli prací s elektrickým nářadím nastavte volič směru otáčení (3) do střední polohy.

Instalace bitu

- Vyjměte akumulátor.
- Zatáhněte za dorazovou objímku (1) a vyjměte ji z nástroje.
- Jednou rukou zatlačte bitovou objímku (2) zpět a přidrže ji na místě. Druhou rukou zasuňte magnetický držák bitů (12).
- Uvolněte objímku (2) a zkontrolujte, zda se vrátí do původní polohy.
- Opětovně nasadte dorazovou objímku (1) na nástroj. Zatlačte na ni, dokud nezapadne na své místo.

Odstranění bitu

- Vyjměte akumulátor a dorazovou objímku (1).
- Zatlačte bitovou objímku (2) zpět a přidrže ji na místě.
- Vyjměte magnetický držák bitů (12).

Nastavení hloubky (viz obr. H)

Hloubku lze nastavit otáčením dorazové objímky (1). Každou novou práci začněte zašroubováním několika zkušebních šroubů do odpadového materiálu, abyste zkontrolovali a upravili nastavení hloubky.

Otočte dorazovou objímku (1) ve směru hodinových ručiček pro menší hloubku a proti směru hodinových ručiček pro větší hloubku.

Volič směru otáčení (viz obr. I)

- Pro otáčení vpřed stiskněte volič směru otáčení (3) na pravou stranu.
- Pro zpětné otáčení stiskněte volič směru otáčení (3) na levou stranu.
- Nastavení voliče do střední polohy (zámek) pomáhá snížit možnost náhodného spuštění, když se nepoužívá.

i POZNÁMKA

Abyste zabránili poškození převodovky, vždy nechte nářadí před změnou směru otáčení úplně zastavit.

i POZNÁMKA

Nástroj se nespustí, pokud není volič směru otáčení zcela zasunut doleva nebo doprava.

Spouštěcí spínač s proměnlivou rychlostí (viz obr. J)

i POZNÁMKA

Když se nástroj otáčí dopředu, pracuje pouze při současném stisknutí bitu a spouštěcího spínače (7).

- Chcete-li nářadí zapnout, stiskněte spouštěcí spínač s proměnlivou rychlostí (7).
- Chcete-li jej vypnout, uvolněte spouštěcí spínač s proměnlivou rychlostí.
- Chcete-li šroubovat nepřetržitě, stiskněte a podržte spouštěcí spínač s proměnlivou rychlostí (7) a poté stiskněte tlačítko uzamčení (6). Uvolněte spouštěcí spínač (7).
- Chcete-li odblokovat tlačítko uzamčení (6) a zastavit nepřetržitě šroubování, stiskněte znovu spouštěcí spínač (7).

Spouštěcí spínač s proměnlivou rychlostí (7) zajišťuje vyšší rychlost při zvýšení tlaku na spínač a nižší rychlost při snížení tlaku spínače.

Impulsní režim (viz obr. K)

Pokud šroub není zašroubován dostatečně hluboko, stiskněte tlačítko impulsního režimu (5) a rozsvítí se kontrolka impulsního režimu (K-1).

Vyjměte dorazovou objímku, vyrovnejte šroub s bitem, zapněte nářadí a pokračujte ve šroubování. Po zašroubování šroubů uvolněte spouštěcí spínač.

Pracovní LED světlo (viz obr. L)

Vaše nářadí je vybaveno pracovním LED světlem (4) umístěným na patce nářadí, které se rozsvítí po stisknutí spouštěcího spínače (7).

To poskytuje dodatečné světlo na povrchu obrobku pro práci za zhoršených světelných podmínek. Pracovní LED světlo se automaticky vypne přibližně 10 sekund po uvolnění spínače.

Pokud je nářadí a/nebo akumulátor přetížený nebo příliš horký, pracovní LED světlo (4) rychle bliká a vnitřní senzory nářadí vypnou. Nechte nářadí chvíli odpočinout nebo nářadí a akumulátor umístěte zvlášť pod proud vzduchu, aby se ochladili.

Pracovní LED světlo (4) bude blikat pomaleji, což signalizuje, že kapacita akumulátoru je nízká. Nabijte akumulátor.

Pokud se pracovní LED světlo (4) při zapnutí nářadí nerozsvítí nebo se během provozu náhle vypne, může to být způsobeno interní komunikační chybou. Požádejte o pomoc zákaznický servis nebo autorizované servisní středisko.

Obsluha šroubováku na sádrokarton (viz obr. M)

- Nastavte požadovanou hloubku zašroubování.
- Obrobek zajistěte. V případě potřeby použijte svorky.
- Nainstalujte akumulátor.
- Zkontrolujte správné nastavení voliče směru otáčení (3) (vpřed nebo vzad).
- Nasadte šroub na hrot bitu a umístěte hrot šroubu na povrch upevňovaného obrobku. Snažte se udržet šroub kolmo k povrchu.
- Stisknutím spouštěcího spínače s proměnlivou rychlostí (7) a tlačítka uzamčení (6) nářadí spustíte.
- Využívejte na bit rychlý tlak typu „cvaknutí“. Využívaný tlak sepne spojku a pohání šroub.
- Funkce automatického spuštění umožňuje automatické zastavení nástroje po dosažení

hloubky nastavené dorazovou objímkou (1).

- Pokud nedosáhne ideální polohy, nastavte odpovídajícím způsobem dorazovou objímkou (1) a opakujte 3-5 krát.

Údržba a skladování



VAROVÁNÍ!

Před prováděním jakýchkoli prací na nářadí nejprve vyjměte akumulátor.

Čištění

- Elektrické nářadí a mřížku před větracími otvory pravidelně čistěte. Četnost čištění závisí na materiálu a délce používání.
- Vnitřek pouzdra a motor pravidelně ofukujte suchým stlačeným vzduchem.

Náhradní díly a příslušenství

Další příslušenství, zejména nářadí a leštící pomůcky, naleznete v katalogích výrobce.

Schematické výkresy a seznamy náhradních dílů naleznete na naší domovské stránce:

www.flex-tools.com

Informace o likvidaci



VAROVÁNÍ!

Nepotřebné elektrické nářadí učiňte nepoužitelným:

- vyjmutím akumulátoru v případě akumulátorového elektrického nářadí.



Pouze země EU

Elektrické nářadí nelikvidujte v rámci domovního odpadu!

V souladu s evropskou směrnicí 2012/19/EU o odpadních elektrických a elektronických zařízeních a provedení do vnitrostátních právních předpisů musí být elektrické nářadí shromažďováno odděleně a recyklováno způsobem šetrným k životnímu prostředí.



Recyklace surovin místo likvidace odpadu.

Zařízení, příslušenství a obaly by měly být recyklovány způsobem šetrným k životnímu prostředí. Plastové díly jsou určeny pro recyklaci podle druhu materiálu.



VAROVÁNÍ!

Akumulátory nevhazujte do domovního odpadu, ohně ani vody. Použité akumulátory neotvírejte.

Pouze v zemích EU:

V souladu se směrnicí 2006/66/ES musí být vadné nebo použité akumulátory recyklovány.



POZNÁMKA

Informujte se u svého prodejce o možnostech likvidace!

CE-Prohlášení o shodě

Prohlašujeme na naši vlastní odpovědnost, že výrobek popsany v části „Technické specifikace“ splňuje následující normy nebo normativní dokumenty:

EN 62841 v souladu s předpisy směrnic 2014/30/EU, 2006/42/ES, 2011/65/EU.

Za technické dokumenty zodpovídá:

FLEX-Elektrowerkzeuge GmbH, R & D

Bahnhofstrasse 15, D-71711 Steinheim/Murr

i.v.  

Peter Lameli

Technický ředitel

Klaus Peter Weinper

Vedoucí oddělení

kvality (QD)

1.12.2023; FLEX-Elektrowerkzeuge GmbH
Bahnhofstrasse 15, D-71711 Steinheim/Murr

Vyloučení odpovědnosti

Výrobce a jeho zástupce neodpovídají za škody a ušlý zisk v důsledku přerušení podnikání způsobeného výrobkem nebo nepoužitelným výrobkem.

Výrobce a jeho zástupce neručí za škody, které byly způsobeny nesprávným použitím výrobku nebo použitím výrobku s výrobky jiných výrobců.

Symbole použité v tomto návode

VAROVANIE!

Označuje hroziace nebezpečenstvo. Nedodržanie tohto upozornenia môže mať za následok smrť alebo mimoriadne ťažké zranenia.

UPOZORNENIE!

Označuje možnú nebezpečnú situáciu. Nerešpektovanie tohto varovania môže viesť k ľahkému zraneniu alebo poškodeniu majetku.

POZNÁMKA

Označuje aplikačné rady a dôležité informácie.

Symbole na elektrickom náradí

V Volty

/min Rýchlosť otáčania



Prečítaj inštrukcie



Informácie o likvidácii starého stroja (pozri stranu 100)!

Pre vašu bezpečnosť

VAROVANIE!

Pred použitím elektrického náradia si prečítajte:

- tento návod na obsluhu,
- „Všeobecné bezpečnostné pokyny“ o zaobchádzaní s elektrickým náradím v priloženej príručke (leták č.: 315.915),
- aktuálne platné miestne pravidlá a predpisy na prevenciu nehôd.

Toto elektrické náradie je najmodernejšie zariadenie a bolo skonštruované v súlade s uznávanými bezpečnostnými predpismi.

Pri použití však môže dôjsť k ohrozeniu života a končatín používateľa alebo ďalších osôb, alebo môže dôjsť k poškodeniu elektrického náradia či iného majetku.

Akumulátorový skrutkovač na sadrokartón sa môže používať len

- v súlade s určením,
- v bezchybnom prevádzkovom stave.

Poruchy, ktoré ohrozujú bezpečnosť, sa musia okamžite odstrániť.

Zamýšľané použitie

Akumulátorový skrutkovač na sadrokartón je určený na

- komerčné použitie v priemysle a obchode,
- upevňovanie sadrokartónových, drevotrieskových alebo drevovláknitých dosiek na drevo alebo plech pomocou skrutiek do sadrokartónu.

Bezpečnostné pokyny pre skrutkovač na sadrokartón

VAROVANIE!

Prečítajte si všetky bezpečnostné výstrahy, pokyny, ilustrácie a technické údaje dodané s týmto elektrickým náradím. Nedodržanie nižšie uvedených pokynov môže mať za následok úraz elektrickým prúdom, požiar a/alebo vážne zranenie. Všetky varovania a pokyny si ponechajte pre prípadnú potrebu v budúcnosti.

- **Pri činnostiach, pri ktorých by sa upevňovací prvok mohol dostať do kontaktu so skrytým vedením, držte elektrické náradie za izolované rukoväte.** Spojovacie prvky, ktoré sa dostanú do kontaktu so „živým“ vodičom, môžu spôsobiť, že nekruté kovové časti elektrického náradia budú „živé“ a operátorovi môžu spôsobiť úraz elektrickým prúdom.
- **Na zistenie, či sa v pracovnej oblasti nenachádzajú skryté inžinierske siete, použite vhodné detektory alebo zavolajte na pomoc miestnu energetickú spoločnosť.** Kontakt s elektrickým vedením môže viesť k požiaru a úrazu elektrickým prúdom. Poškodenie plynového potrubia môže viesť k výbuchu. Prienik do vodovodného potrubia spôsobuje škody na majetku alebo môže spôsobiť úraz elektrickým prúdom.
- **Zaistite obrobok.** Upínacie zariadenia alebo zverák udržia obrobok na mieste lepšie a bezpečnejšie ako jeho držanie rukou.
- Pred položením nástroja na zem vždy počkajte, kým sa úplne nezastaví.

Hluk a vibrácie

Hodnoty hluku a vibrácií boli stanovené v súlade s normou EN 62841.

Vyhodnotená hladina hluku elektrického náradia je zvyčajne:

- Hladina akustického tlaku L_{pA} : 74 dB(A);
- Hladina akustického výkonu L_{WA} : 82 dB(A);
- Neurčitost: $K = 3$ dB.
- Celková hodnota vibrácií:
- Emisná hodnota a_{h1} : 2,7 m/s²
- Neurčitost: $K = 1,5$ m/s²

UPOZORNENIE!

Uvedené merania sa vzťahujú na nové elektrické náradie. Denné používanie spôsobuje zmenu hodnôt hluku a vibrácií.

POZNÁMKA

Deklarovaná celková hodnota (hodnoty) vibrácií a deklarovaná hladina emisie hluku uvedené v tomto informačnom liste boli namerané v súlade s meracou metódou štandardizovanou v EN 62841 a možno ich použiť na porovnanie jedného nástroja s druhým.

Môže sa použiť na predbežné posúdenie expozície. Uvedená úroveň vibrácií predstavuje hlavné použitie tohto nástroja.

Ak sa však nástroj používa na rôzne aplikácie, s iným rezacím príslušenstvom alebo je zle udržiavaný, úroveň emisií vibrácií sa môže líšiť.

To môže výrazne zvýšiť hladinu expozície počas celého pracovného obdobia.

Na presný odhad úrovne expozície na vibrácie je tiež potrebné vziať do úvahy čas, keď je náradie vypnutý alebo spustený, ale v skutočnosti sa nepoužíva.

To môže výrazne znížiť hladinu expozície počas celého pracovného obdobia.

Identifikujte dodatočné bezpečnostné opatrenia na ochranu obsluhy pred účinkami vibrácií, ako sú: údržba nástroja a rezného príslušenstva, udržiavanie rúk v teple, organizácia pracovných postupov.

VAROVANIE!

Emisie vibrácií a hluku pri skutočnom používaní elektrického náradia sa môžu líšiť od deklarovanej hodnoty, v ktorej sa náradie používa; Na ochranu operátora by

mal používateľ v skutočných podmienkach používania používať rukavice a chrániče sluchu.

UPOZORNENIE!

Používajte chrániče sluchu pri akustickom tlaku nad 85 dB (A).

Technické údaje

Náradie	DW 37 12-EC		
Typ	Skrutkovač na sadrokartón		
Menovité napätie	V=	12	
Veľkosť objímky	mm	6.4	
Rýchlosť bez zaťaženia	/min	0-3700	
Hmotnosť podľa „postupu EPTA 01/2003“ (bez akumulátora)	kg	0.7	
Akumulátor	12V	AP 12/2.5	
		AP 12/5.0	
Hmotnosť akumulátora	kg	AP 10.8/2.5	0.3
		AP 10.8/4.0	0.4
		AP 10.8/2.5	0.3
		AP 10.8/4.0	0.4
		AP 10.8/6.0	0.4
Pracovná teplota	-10-40°C		
Skladovacia teplota	< 50°C		
Teplota nabíjania	4-40°C		
Nabíjačka	CA 12/18, CA 12 CA 10.8/18.0, CA 10.8		

Prehľad (pozri obr. A)

Číslovanie dielov výrobku sa vzťahuje na ilustráciu prístroja na stránke s náčrtom.

- 1 **Dorazová objímka**
- 2 **Bitová objímka**
- 3 **Volič smeru otáčania**
- 4 **LED pracovné svetlo**
- 5 **Tlačidlo impulzného režimu**
- 6 **Tlačidlo uzamknutia**
- 7 **Spúšťač spínač s nastavením rýchlosti**
- 8 **Upevnenie remienka**
Na pripavenie remienka na zápästie (nie je súčasťou balenia) pre zníženie pravdepodobnosti pádu vášho nástroja.
- 9 **Odnímateľná spona na opasok**
- 10 **Upevňovacia skrutka**
- 11 **Odnímateľný držiak bitov**
- 12 **Magnetický držiak bitov**

Návod na obsluhu

VAROVANIE!

Pred akýmikoľvek prácami na elektrickom náradí vyberte akumulátor.

Pred zapnutím elektrického náradia

Vybalte akumulátorový skrutkovač na sadrokartón a skontrolujte, či nechýbajú alebo nie sú poškodené žiadne diely.

POZNÁMKA

Akumulátory nie sú pri dodaní úplne nabité. Pred prvým použitím úplne nabite akumulátor. Pozrite si návod na obsluhu nabíjačky.

Vloženie/výmena akumulátora

- Nabíty akumulátor zatlačte do náradia, kým nezacvakne na svoje miesto (pozri obr. B).
- Na vybratie stlačte uvoľňovacie tlačidlo a vytiahnite akumulátor (pozri obr. C).

UPOZORNENIE!

Keď náradie nepoužívate, chráňte kontakty akumulátora. Volné kovové časti môžu skratovať kontakty, hrozí nebezpečenstvo výbuchu a požiaru!

Upevnenie remienka (pozri obr. D)

Na upevnenie remienka (8) je k dispozícii remienok na zápästie (nie je súčasťou balenia), aby sa znížila pravdepodobnosť pádu nástroja. Pri prenášaní nástroja si omotajte remienok okolo ruky.

Odnímateľná spona na opasok (pozri obr. E)

- Vyberte akumulátor z nástroja.
- Zarovnajre rebro a otvor spony na opasok (9) s otvorom a otvorom so závitom na základni nástroja.
- Vložte upevňovaciu skrutku (10) a pevne ju utiahnite skrutkovačom (nie je súčasťou balenia).
- Ak chcete odstrániť sponu na opasok (9), uvoľnite upevňovaciu skrutku pomocou skrutkovača.

Odnímateľný držiak bitov (pozri obr. F)

- Vyberte akumulátor z nástroja.
- Zarovnajre rebro a otvor držiaka bitov (11) s otvorom na základni nástroja.
- Vložte upevňovaciu skrutku (10) a pevne ju utiahnite skrutkovačom (nie je súčasťou balenia).
- Ak chcete odstrániť držiak bitov (11), uvoľnite upevňovaciu skrutku pomocou skrutkovača.

Inštalácia/odstránenie bitu (pozri obr. G)

UPOZORNENIE!

Pred vykonávaním akýchkoľvek prác na elektrickom náradí presuňte volič smeru otáčania (3) do strednej polohy.

Inštalácia bitu

- Vyberte akumulátor.
- Vytiahnite dorazovú objímku (1) a vyberte ju z nástroja.
- Jednou rukou zatlačte bitovú objímku (2) dozadu a pridržte ju na mieste. Druhou rukou zasuňte magnetický držiak bitov (12).
- Uvoľnite puzdro (2) a skontrolujte, či sa vrátil do pôvodnej polohy.
- Opätovne nasadte dorazovú objímku (1) na nástroj. Zatlačte ho, kým nezapadne na miesto.

Odstránenie bitu

- Odstráňte akumulátor a dorazovú objímku (1).
- Zatlačte bitovú objímku (2) späť a podržte ju na mieste.
- Odstráňte magnetický držiak bitov (12).

Nastavenie hĺbky (pozri obr. H)

Hĺbku možno nastaviť otáčaním dorazovej objímky (1). Každú novú prácu začnite zaskrutkovaním niekoľkých skúšobných skrutiek do odpadového materiálu, aby ste skontrolovali a upravili nastavenie hĺbky.

Otočte dorazovú objímku (1) v smere hodinových ručičiek pre menšiu hĺbku a proti smeru hodinových ručičiek pre väčšiu hĺbku.

Volič smeru otáčania (pozri obr. I)

- Pre otáčanie dopredu stlačte volič smeru otáčania (3) na pravú stranu.
- Stlačte volič smeru otáčania (3) na ľavú stranu pre spätné otáčanie.
- Nastavenie voliča do strednej (blokovacej) polohy pomáha znížiť možnosť náhodného spustenia, keď sa nepoužíva.

i POZNÁMKA

Aby ste predišli poškodeniu prevodovky, pred zmenou smeru otáčania vždy nechajte náradie úplne zastaviť.

i POZNÁMKA

Náradie sa nespustí, pokiaľ nie je volič smeru otáčania úplne nastavený doľava alebo doprava.

Spúšťací spínač s nastavením rýchlosti (pozri obr. J)

i POZNÁMKA

Keď je náradie v polohe otáčania dopredu, pracuje len vtedy, keď je bit a spúšťací spínač (7) stlačený súčasne.

- Ak chcete náradie zapnúť, stlačte spúšťací spínač s nastavením rýchlosti (7).
- Ak ho chcete vypnúť, uvoľníte spúšťací spínač s nastavením rýchlosti.
- Ak chcete skrutkovať nepretržite, stlačte a podržte spúšťací spínač s nastavením rýchlosti (7) a potom stlačte tlačidlo uzamknutia (6). Uvoľníte spúšťací spínač (7).
- Ak chcete odblokovať tlačidlo uzamknutia (6) a zastaviť nepretržité skrutkovanie, znova stlačte spúšťací spínač (7).

Spúšťací spínač s nastavením rýchlosti (7) zabezpečuje vyššiu rýchlosť pri zvýšenom tlaku na spínač a nižšiu rýchlosť pri zníženom tlaku na spínač.

Impulzný režim (pozri obr. K)

Ak skrutka nie je zatlačená dostatočne hlboko, stlačte tlačidlo impulzného režimu (5) a rozsvieti sa kontrolka impulzného režimu (K-1).

Odstráňte dorazovú objímku, zarovnajete skrutku s bitom, zapnite náradie a pokračujte v zavádzaní skrutky. Po zasunutí skrutiek uvoľníte spúšťací spínač.

LED pracovné svetlo (pozri obr. L)

Vaše náradie je vybavené LED pracovným svetlom (4), ktoré sa nachádza na päte náradia a rozsvieti sa po stlačení spúšťacieho spínača (7).

To poskytuje dodatočné svetlo na povrchu obrobku pre prácu pri slabšom osvetlení. LED pracovné svetlo sa automaticky vypne približne 10 sekúnd po uvoľnení spúšte.

Keď je zariadenie a/alebo akumulátor preťažený alebo príliš horúci, LED pracovné svetlo (4) začne rýchlo blikať a vnútorné snímače nástroj vypnú. Nástroj na chvíľu odstavte alebo umiestnite nástroj a akumulátor oddelene do prúdu vzduchu, aby sa ochladili.

Ak LED pracovné svetlo (4) bliká pomalšie, znamená to, že akumulátor má nízku kapacitu. Nabite akumulátor.

Ak sa LED pracovné svetlo (4) po zapnutí zariadenia nerozsvieti alebo ak sa náhle vypne počas prevádzky, príčinou môže byť interná komunikačná chyba. Požiadajte o pomoc zákaznícky servis alebo autorizované servisné stredisko.

Ovládanie skrutkovača na sadrokartón (pozri obr. M)

- Nastavte požadovanú hĺbku skrutkovania.
- Zastavte obrobok. V prípade potreby použite svorky.
- Nainštalujte akumulátor.
- Skontrolujte, či je volič smeru otáčania (3) správne nastavený (dopredu alebo dozadu).
- Nasadte skrutku na hrot bitu a umiestnite hrot skrutky na povrch upevňovaného

obrobku. Snažte sa, aby skrutka bola kolmo na povrch.

- Stlačením spúšťacieho spínača s nastavením rýchlosti (7) a tlačidla uzamknutia (6) spustíte náradie.
- Rýchlym tlakom typu cvaknutie zatlačte na bit. Tlakom sa spojka zopne a poháňa skrutku.
- Funkcia automatického spustenia umožňuje automatické zastavenie nástroja po dosiahnutí hĺbky nastavenej dorazovou objímkou (1).
- Ak nedosiahne ideálnu polohu, primerane nastavte dorazovú objímkou (1) a zopakujte 3-5 krát.

Údržba a starostlivosť

VAROVANIE!

Pred akýmkoľvek prácou na elektrickom náradí vyberte akumulátor.

Čistenie

- Pravidelne čistite elektrické náradie a mriežku na vetracích otvoroch. Frekvencia čistenia závisí od materiálu a doby používania.
- Vnútro skrine a motor pravidelne prefukujte suchým stlačeným vzduchom.

Náhradné diely a príslušenstvo

Ďalšie príslušenstvo, najmä nástroje a leštiace pomôcky nájdete v katalógoch výrobcu.

Výkresovú dokumentáciu a zoznamy náhradných dielov nájdete na našej domovskej stránke:

www.flex-tools.com

Informácie o likvidácii

VAROVANIE!

Znefunkčnite nepotrebné elektrické náradie:

- odstránením akumulátora z elektrického náradia.

 Len pre krajiny EÚ
Elektrické náradie nevyhadzujte do domového odpadu!

V súlade s európskou smernicou 2012/19/EÚ o odpade z elektrických a elektronických zariadení a transpozícií do vnútroštátneho práva musia byť použité elektrické náradia zbierané oddelene a recyklované spôsobom

šetrným k životnému prostrediu.

Recyklácia surovín namiesto likvidácie odpadu.

Zariadenie, príslušenstvo a obaly sa musia recyklovať spôsobom šetrným k životnému prostrediu. Plastové diely sú určené na recykláciu podľa druhu materiálu.

VAROVANIE!

Nevyhadzujte akumulátor do domového odpadu, ohňa alebo vody. Neotvárajte použité akumulátory.

Len pre krajiny EÚ:

V súlade so smernicou 2006/66/ES musia byť chybné alebo použité akumulátory recyklované.

POZNÁMKA

O možnostiach likvidácie sa informujte u vášho predajcu!

CE-Vyhlasenie o zhode

Na vlastnú zodpovednosť vyhlasujeme, že výrobok popísaný v časti „Technické špecifikácie“ zodpovedá nasledujúcim normám alebo normatívnym dokumentom:

EN 62841 v súlade s predpismi smerníc 2014/30/EÚ, 2006/42/ES, 2011/65/EÚ.

Zodpovedný za technické dokumenty:

FLEX-Elektrowerkzeuge GmbH, R & D
Bahnhofstrasse 15, D-71711 Steinheim/Murr

i.v.  

Peter Lameli

Technický riaditeľ

Klaus Peter Weinger

Vedúci oddelenia

kvality (QD)

1.12.2023; FLEX-Elektrowerkzeuge GmbH
Bahnhofstrasse 15, D-71711 Steinheim/Murr

Vylúčenie zodpovednosti

Výrobca a jeho zástupca nie sú zodpovední za škody a ušlý zisk v dôsledku prerušenia podnikania spôsobeného výrobkom alebo nepoužiteľným výrobkom.

Výrobca a jeho zástupca nezodpovedajú za škody, ktoré vznikli nesprávnym použitím elektrického nástroja alebo použitím elektrického nástroja s výrobkami od iných výrobcov.

Simboli koji se koriste u ovom priručniku

UPOZORENJE!

Označava neposredno prijeteću opasnost. Nepoštivanje ovog upozorenja može rezultirati smrću ili vrlo teškim ozljedama.

OPREZ!

Označava moguće opasnu situaciju. Zanemarivanje ovog upozorenja može rezultirati lakšim ozljedama ili materijalnom štetom.

NAPOMENA

Označava savjete za primjenu i važne informacije.

Simboli na električnom alatu

V volti
/min Brzina vrtnje



Pročitajte upute



Informacije o zbrinjavanju starog stroja (pogledajte stranicu 105)!

Za vašu sigurnost

UPOZORENJE!

Prije uporabe električnog alata pročitajte sljedeće:

- ove upute za rukovanje,
- "Opće upute o sigurnosti" za rukovanje električnim alatima u priloženoj brošuri (letak br.: 315.915),
- pravila i propise za sprječavanje nesreća koji važe na mjestu primjene.

Ovaj električni alat izrađen je prema najnovijem stanju tehnike i priznatim sigurnosno-tehničkim propisima.

Ipak, ovaj električni alat može za vrijeme upotrebe predstavljati opasnosti za tijelo i život korisnika ili drugih osoba, odnosno može doći do oštećenja električnog alata ili drugih materijalnih šteta.

Akumulatorski odvijač za suhozid može se koristiti samo

- za predviđenu namjenu,
- i u besprijekornom radnom stanju.

Greške koje ugrožavaju sigurnost moraju se

odmah otkloniti.

Namjena

Akumulatorski odvijač za suhozid namijenjen je

- za komercijalnu uporabu u industriji i obrtu,
- za pričvršćivanje suhozida, iverice ili vlaknaste ploče na drvo ili metalni lim vijcima za suhozid.

Upute u vezi sigurnosti za odvijač za suhozid

UPOZORENJE!

Pročitajte sva upozorenja u vezi sigurnosti, sve upute, ilustracije i specifikacije isporučene s ovim električnim alatom.

Zanemarivanje svih uputa navedenih u nastavku može rezultirati strujnim udarom, požarom i/ili teškim ozljedama. Sačuvajte sva upozorenja i sve upute za buduće potrebe.

- **Električni alat držite za izolirane površine za držanje prilikom izvođenja postupaka tijekom kojih vijak može dodirnuti skrivene vodiče.** Vijci u dodiru s kablom pod naponom mogu neizolirane metalne dijelove električnog alata dovesti pod napon uslijed čega rukovatelj može pretrpjeti električni udar.
- **Upotrijebite odgovarajuće detektore kako biste utvrdili jesu li vodovi skriveni u radnom području ili nazovite lokalno komunalno poduzeće za pomoć.** Dodir s električnim vodovima može dovesti do požara i strujnog udara. Oštećenje plinskih vodova može dovesti do eksplozije. Prodiranje u vodovodnu cijev uzrokuje materijalnu štetu i može izazvati strujni udar.
- **Pričvrstite izrađevinu.** Stezni uređaji ili škripac bolje će i sigurnije držati obradak na mjestu nego da ga drže rukom.
- Uvijek pričekajte dok se alat potpuno zaustavi prije nego što ga odložite.

Buka i vibracije

Vrijednosti buke i vibracija određene su u skladu s normom EN 62841.

Ocijenjena razina buke električnog alata tipično iznosi:

- Razina zvučnog tlaka L_{pA} : 74 dB(A);
- Razina zvučne snage L_{WA} : 82 dB(A);

- Nesigurnost: $K = 3 \text{ dB}$.
- Ukupna vrijednost vibracija:
 - Vrijednost emisije a_h : $2,7 \text{ m/s}^2$
 - Nesigurnost: $K = 1,5 \text{ m/s}^2$

 **OPREZ!**

Navedena mjerenja odnose se na nove električne alate. Svakodnevna uporaba uzrokuje promjenu vrijednosti buke i vibracija.

 **NAPOMENA**

Deklarirane ukupne vrijednosti vibracija i deklarirane vrijednosti razine emisija buke navedene u ovom letku s informacijama izmjerene su u skladu s metodom mjerenja standardiziranom u normi EN 62841 i može se upotrijebiti za usporedbu jednog alata s drugim.

Vrijednost se može upotrijebiti za preliminarnu procjenu izloženosti. Navedena razina emisije vibracija vrijedi za glavne primjene alata.

Međutim, ako se alat upotrebljava za različite primjene, s različitim reznim priborom ili ako se loše održava, razine emisije vibracija mogu se razlikovati.

To može značajno povećati razinu izloženosti tijekom ukupnog razdoblja rada.

Za preciznu procjenu razine izloženosti vibracijama, u obzir bi se trebala uzeti i vremena kada je alat isključen ili kada radi, ali se zapravo ne upotrebljava.

To može značajno smanjiti razinu izloženosti tijekom ukupnog razdoblja rada.

Utvrđite dodatne sigurnosne mjere za zaštitu rukovatelja od utjecaja vibracija, kao što su: održavanje alata i reznog pribora, držanje ruku toplim, organizacija načina rada.

 **UPOZORENJE!**

Emisija vibracija i buke tijekom aktualnog korištenja električnog alata može se razlikovati od deklarirane vrijednosti u kojoj se alat koristi; Radi zaštite rukovatelja korisnik treba nositi rukavice i štitnike za uši u aktualnim uvjetima korištenja.

 **OPREZ!**

Pri zvučnom tlaku većem od 85 dB(A) nosite zaštitu za sluh.

Tehnički podaci

Alat		DW 37 12-EC	
Vrsta		Odvijač za suhozid	
Nazivni napon	Vdc	12	
Veličina stezne čahure	mm	6.4	
Brzina bez opterećenja	/min	0-3700	
Težina u skladu s "EPTA Postupkom 01/2003" (bez baterije)	kg	0.7	
Baterija	12V	AP 12/2.5	
		AP 12/5.0	
Masa baterije	kg	AP 10.8/2.5	0.3
		AP 10.8/4.0	0.4
		AP 10.8/2.5	0.3
		AP 10.8/4.0	0.4
		AP 10.8/6.0	0.4
Radna temperatura	-10-40°C		
Temperatura skladištenja	< 50°C		
Temperatura punjenja	4-40°C		
Punjač	CA 12/18, CA 12 CA 10.8/18.0, CA 10.8		

Pregled (pogledajte sliku A)

Brojčane oznake značajki proizvoda odnose se na ilustraciju uređaja na stranici s grafičkim prikazom.

- 1 **Granična čahura**
- 2 **Čahura za nastavak**
- 3 **Birač smjera vrtnje**
- 4 **LED radno svjetlo**
- 5 **Gumb za impulsni način rada**
- 6 **Gumb za zaključavanje**
- 7 **Okidna sklopka s regulacijom brzine**

8 Pričvrtni element za traku

Za pričvršćivanje trake za zapešće (nije u sadržaju isporuke) kako biste smanjili mogućnost ispuštanja alata.

9 Skidljiva kopča za pojas**10 Vijak za pričvršćivanje****11 Uklonjivi držač nastavka****12 Magnetski držač nastavaka****Upute za uporabu****UPOZORENJE!**

Uklonite bateriju prije svih radova na električnom alatu.

Prije uključivanja električnog alata

Raspakirajte akumulatorski odvijač za suhozid i provjerite ima li izgubljenih ili oštećenih dijelova.

**NAPOMENA**

Baterije pri isporuci nisu potpuno napunjene. Prije prve uporabe potpuno napunite baterije. Pogledajte upute za uporabu punjača.

Umetanje/zamjena baterije

- Pritisnite napunjenu bateriju u električni alat tako da čujno ulegne u svoje mjesto (vidjeti sliku B).
- Za uklanjanje baterije pritisnite gumb za oslobađanje baterije i izvucite bateriju (vidjeti sliku C).

**OPREZ!**

Kada ne upotrebljavate uređaj, zaštitite kontakte baterije. Nepričvršćeni metalni dijelovi mogu prouzročiti kratki spoj kontakata; postoji opasnost od eksplozije i požara!

Pričvrtni element za traku (pogledajte sl. D)

Pričvrtni element za traku (8) služi za pričvršćivanje trake za zapešće (nije u sadržaju isporuke) kako biste smanjili mogućnost ispuštanja alata. Omotajte remen oko ruke kada nosite alat.

Skidljiva kopča za pojas (pogledajte sl. E)

- Izvadite baterijski modul iz alata.

- Poravnajte izbočenje i rupu na kopči za pojas (9) s otvorom i rupom s navojem na podnožju alata.
- Ubacite vijak za pričvršćivanje (10) i čvrsto ga stegnite odvijačem (nije dio isporuke).
- Za uklanjanje kopče za pojas (9), pomoću odvijača otpustite vijak za pričvršćivanje.

Uklonjivi držač nastavka (pogledajte sl. F)

- Izvadite baterijski modul iz alata.
- Poravnajte izbočenje i rupu na držaču nastavka (11) s otvorom na podnožju alata.
- Ubacite vijak za pričvršćivanje (10) i čvrsto ga stegnite odvijačem (nije dio isporuke).
- Za uklanjanje držača nastavka (11), pomoću odvijača otpustite vijak za pričvršćivanje.

Ugradnja/uklanjanje nastavka (pogledajte sl. G)**OPREZ!**

Prije izvođenja bilo kakvih radova na električnom alatu, postavite birač smjera vrtnje (3) u srednji položaj.

Ugradnja nastavka

- Uklonite baterijski modul.
- Povucite graničnu čahuru (1) kako biste ju uklonili s alata.
- Jednom rukom gurnite čahuru za nastavak (2) unatrag i držite ju na mjestu. Drugom rukom umetnite magnetski držač nastavaka (12).
- Otpustite čahuru (2) i provjerite vraća li se u prvobitni položaj.
- Ponovno pričvrstite graničnu čahuru (1) na alat. Pritisnite ju tako da sjedne na mjesto.

Uklanjanje nastavka

- Uklonite baterijski modul i graničnu čahuru (1).
- Gurnite nastavak (2) unatrag i držite ga na mjestu.
- Uklonite magnetski držač nastavaka (12).

Podešavanje dubine (pogledajte sl. H)

Dubina se može podesiti okretanjem granične čahure (1). Započnite svaki novi posao uvrtanjem nekoliko ispitnih vijaka u otpadni materijal kako biste provjerili i prilagodili postavku dubine.

Okrenite graničnu čahuru (1) udesno za manju dubinu i ulijevo za veću dubinu.

Birač smjera vrtnje (pogledajte sl. I)

- Pritisnite birač smjera vrtnje (3) na desnu stranu za vrtnju prema naprijed.
- Pritisnite birač smjera vrtnje (3) na lijevu stranu za obrnutu vrtnju.
- Postavljanje birača u središnji (zaključani) položaj pomaže u smanjenju mogućnosti nehotičnog pokretanja kada se ne koristi.

i **NAPOMENA**

Kako biste spriječili oštećenje zupčanika, pustite da se alat potpuno zaustavi prije promjene smjera vrtnje.

i **NAPOMENA**

Alat se neće pokrenuti ako birač smjera vrtnje nije u potpunosti uključen lijevo ili desno.

Okidna sklopka s regulacijom brzine (pogledajte sl. J)

i **NAPOMENA**

Kada je alat u vrtnji prema naprijed, radit će samo ako su nastavak i okidna sklopka (7) pritisnuti istovremeno.

- Za uključivanje alata pritisnite okidnu sklopku s regulacijom brzine (7).
- Za isključivanje otpustite okidnu sklopku s regulacijom brzine.
- Za kontinuirano uvrtnje pritisnite i držite okidnu sklopku s regulacijom brzine (7), a zatim pritisnite gumb za zaključavanje (6). Otpustite okidnu sklopku (7).
- Za otključavanje gumba za zaključavanje (6) i zaustavljanje kontinuiranog uvrtnja, ponovno pritisnite okidnu sklopku (7).

Okidna sklopka s regulacijom brzine (7) omogućuje veću brzinu uz jači pritisak na okidač i manju brzinu uz slabiji pritisak na okidač.

Impulsni način rada (pogledajte sliku K)

Ako vijak nije uvijen dovoljno duboko, pritisnite gumb za impulsni način rada (5) i indikatorsko svjetlo za impulsni način rada (K-1) će se uključiti.

Uklonite graničnu čahuru, poravnajte vijak s nastavkom, uključite alat i nastavite uvrtni vijak. Otpustite okidnu sklopku kada su vijci uvrtni.

LED radno svjetlo (pogledajte sl. L)

Alat je opremljen LED radnim svjetlom (4), koje se nalazi na podnožju alata, svijetlit će kada se pritisne okidna sklopka (7).

Ono osigurava dodatno svjetlo na površini izrađevine u uvjetima slabog osvjetljenja. LED radno svjetlo automatski će se isključiti otprilike 10 s nakon otpuštanja okidača.

LED radno svjetlo (4) brzo će treptati kada se alat i/ili baterijski modul preopterete ili previše zagriju, a unutarnji senzori će isključiti alat. Neka uređaj odstoji neko vrijeme ili zasebno izložite uređaj i baterijski modul struji zraka da se ohlade.

LED radno svjetlo (4) će treptati sporije, što ukazuje da je baterija na niskoj razini kapaciteta. Napunite baterijski modul.

Ako LED radno svjetlo (4) ne zasvijetli kada uključite alat ili se iznenada isključi tijekom rada, to može biti uzrokovano internom komunikacijskom greškom. Za pomoć se obratite korisničkoj službi ili ovlaštenom servisu.

Rukovanje odvijačem za suhozid (pogledajte sl. M)

- Postavite željenu dubinu uvrtnja.
- Pričvrstite izrađevinu. Koristite stezaljke ako je potrebno.
- Stavite komplet baterija.
- Provjerite je li birač smjera vrtnje (3) ispravno postavljen (naprijed ili unatrag).
- Namjestite vijak na vrh nastavka i postavite vrh vijka na površinu izrađevine koju želite pričvrstiti. Pokušajte držati vijak okomito na površinu.
- Pritisnite okidnu sklopku s regulacijom brzine (7) i gumb za zaključavanje (6) kako biste pokrenuli alat.
- Primijenite brzi, nagli pritisak na nastavak. Primijenjeni pritisak će uključiti spojku i pokrenuti vijak.
- Funkcija automatskog pokretanja omogućuje automatsko zaustavljanje alata kada se dosegne dubina postavljena graničnom čahuricom (1).
- Ako ne dosegne idealan položaj, podesite graničnu čahuru (1) na odgovarajući način i ponovite radnju 3-5 puta.

Održavanje i njega

UPOZORENJE!

Uklonite bateriju prije svih radova na električnom alatu.

Čišćenje

- Redovito čistite električni alat i rešetku ispred ventilacijskih otvora. Učestalost čišćenja ovisi o materijalu i trajanju uporabe.
- Unutrašnjost kućišta i motor redovito propušite suhim stlačenim zrakom.

Zamjenski dijelovi i dodatna oprema

Za ostali pribor, posebno za alate i pomagala za poliranje, pogledajte kataloge proizvođača.

Razvijene crteže i popise rezervnih dijelova možete pronaći na našoj internetskoj stranici: www.flex-tools.com

Informacije o zbrinjavanju

UPOZORENJE!

Električni alat koji se više ne može upotrebljavati učinite neupotrebljivim:

- Električni alat na baterijsko napajanje uklanjanjem baterije.



Samo zemlje EU-a
Električne alate nemojte odlagati s otpadom iz kućanstva!

U skladu s Europskom direktivom 2012/19/EU o otpadnoj električnoj i elektroničkoj opremi i prijenosu u nacionalni zakon, iskorištene električne alate potrebno je zasebno sakupljati i reciklirati na ekološki prihvatljiv način.



Povrat neobrađenog materijala umjesto odlaganja u otpad.

Uređaj, dodatnu opremu i ambalažu potrebno je reciklirati na ekološki prihvatljiv način.

Plastični dijelovi identificirani su za recikliranje prema vrsti materijala.

UPOZORENJE!

Baterije nemojte odlagati u otpad iz kućanstva, vatru ili vodu. Nemojte otvarati iskorištene baterije.

Samo za zemlje EU:

U skladu s Direktivom 2006/66/EZ neispravne ili iskorištene baterije potrebno je reciklirati.



NAPOMENA

Informacije o mogućnostima zbrinjavanja zatražite od svog dobavljača!

CE Izjava o sukladnosti

S potpunom odgovornošću izjavljujemo da proizvod opisan u odjeljku „Tehnički podaci“ ispunjava zahtjeve sljedećih standarda ili normativnih dokumenata:

EN 62841 u skladu s uredbama direktiva 2014/30/EU, 2006/42/EZ, 2011/65/EU.

Odgovornost za tehničke dokumente:
FLEX-Elektrowerkzeuge GmbH, R & D
Bahnhofstrasse 15, D-71711 Steinheim/Murr

i.v.  

Peter Lameli
Tehnički direktor

Klaus Peter Weinper
Voditelj odjela za kontrolu kvalitete (QD)

1.12.2023.; FLEX-Elektrowerkzeuge GmbH
Bahnhofstrasse 15, D-71711 Steinheim/Murr

Izuzete od odgovornosti

Proizvođač i njegov zastupnik nisu odgovorni za štete i izgublenu dobit uslijed prekida u poslovanju prouzročenog proizvodom ili neupotrebljivim proizvodom.

Proizvođač i njegov zastupnik nisu odgovorni za štetu prouzročenu nepravilnom uporabom proizvoda ili uporabom proizvoda s proizvodima drugih proizvođača.

Simboli, uporabljeni v teh navodilih

OPOZORILO!

Označuje grozečo nevarnost. Neupoštevanje tega opozorila lahko privede do izgube življenja ali izjemno hudih telesnih poškodb.

POZOR!

Označuje morebitno nevarnost. Neupoštevanje tega opozorila lahko privede do lažjih telesnih poškodb ali materialne škode.

OPOMBA

Označuje nasvete pri uporabi in pomembne informacije.

Simboli električnega orodja

V Volti

/min Hitrost vrtenja



Preberite navodila



Informacije o odstranjevanju stare naprave med odpadke (glejte stran 110)!

Za vašo varnost

OPOZORILO!

Preden pričnete uporabljati to električno orodje, preberite naslednje:

- navodila za uporabo,
- »Splošna varnostna navodila« glede upravljanja električnih orodij v priloženi knjižici (št. navodil: 315.915),
- trenutna veljavna pravila in predpise za preprečevanje nesreč na mestu uporabe.

To najsodobnejše električno orodje smo izdelali v skladu z uveljavljenimi varnostnimi predpisi.

Kljub temu pri uporabi električnega orodja obstaja nevarnost izgube življenja ali okončine uporabnika in/ali tretje osebe oz. lahko pride do poškodb električnega orodja ali druge materialne škode.

Brezžični izvijač za suhomontažne plošče lahko uporabljate samo

- za predvideno uporabo,
- v brezhlebnem delovnem stanju.

Okvare, ki ogrožajo stopnjo varnosti, je treba nemudoma odpraviti.

Predvidena uporaba

Brezžični izvijač za suhomontažne plošče je namenjen

- za komercialno uporabo v industriji in trgovini,
- za pritrjevanje suhomontažnih plošč, ivernih ali vlaknenih plošč na les ali ploščevino z vijaki za suhomontažne plošče.

Varnostna navodila za izvijač za suhomontažne plošče

OPOZORILO!

Preberite vsa varnostna opozorila, navodila, slike in tehnične podatke, ki so priloženi temu električnemu orodju. Zaradi neupoštevanja spodaj navedenih navodil lahko pride do električnega udara, požara in/ali hudih telesnih poškodb. Vsa opozorila in navodila shranite za kasnejšo uporabo.

- **Med izvajanjem postopka, pri katerem se lahko pritrdilni element dotakne skritega ožičenja, držite električno orodje za izolirane prijemalne površine.** Če se pritrdilni elementi dotaknejo žice, ki je pod električno napetostjo, se lahko izpostavljeni kovinski deli električnega orodja naelektrijo in povzročijo električni udar.
- **Z ustreznimi detektorji ugotovite, ali so na delovnem območju skriti komunalni vodi ali pa za pomoč pokličite lokalno komunalno podjetje.** Stik z električnimi vodi lahko povzroči požar in električni udar. Poškodba plinovoda lahko povzroči eksplozijo. Vdor v vodovodno omrežje povzroči poškodbe lastnine ali električni udar.
- **Zavarujte obdelovanec.** Z vpenjalnimi napravami ali s primežem boste obdelovanec bolje in varneje pritrdili, kot če bi ga držali z roko.
- Vedno počakajte, da se električno orodje popolnoma ustavi, šele nato ga odložite.

Hrup in tresljaji

Vrednosti hrupa in treslajev so bile določene v skladu s standardom EN 62841.

A-ovrednotena raven hrupa za električno orodje običajno znaša:

- Raven zvočnega tlaka L_{pA} : 74 dB(A)
- Izmerjena raven zvočne moči L_{WA} : 82 dB(A)
- Negotovost: K = 3 dB.

Skupna vrednost vibracij:

- Vrednost emisij ah: 2,7 m/s²
- Negotovost: K = 1,5 m/s²



POZOR!

Navedene meritve veljajo za nova električna orodja. Če orodja pogosto uporabljate, se vrednosti hrupa in vibracij lahko spremenijo.



OPOMBA

Deklarirane skupne vrednosti vibracij in deklarirana raven emisij hrupa, navedenih na tem tehničnem listu, je bila izmerjena v skladu z metodo merjenja, standardizirano po standardu EN 62841, in jo je mogoče uporabiti za primerjavo različnih orodij.

Vrednosti lahko uporabite za predhodno oceno izpostavljenosti. Navedena raven oddajanja vibracij je predstavljena za glavne načine uporabe orodja.

Toda če orodje uporabljate v druge namene, z drugačnimi nastavki za rezanje oz. je orodje slabo vzdrževano, se vrednost oddajanja vibracij lahko razlikuje.

To pa lahko znatno poveča raven izpostavljenosti v celotnem delovnem času.

Če želite dobiti natančno oceno izpostavljenosti tresljam, morate upoštevati tudi čase, ko je orodje izklopljeno ali deluje, vendar ga dejansko ne uporabljate.

To pa lahko znatno zmanjša raven izpostavljenosti v celotnem delovnem času.

Poskrbite za ustrezne dodatne varnostne ukrepe za zaščito upravljavca pred učinki vibracij, kot so: poskrbite za primerno vzdrževanje orodja in nastavkov za rezanje, ogrejte si dlani, vzpostavite organizacijo vzorcev dela.



OPOZORILO!

Emisije vibracij in hrupa med dejansko uporabo električnega orodja se lahko razlikuje od nazivne vrednosti, v kateri se uporablja orodje. Upravljavec se lahko zaščiti tako, da uporablja rokavice in naušnike, primerne dejanskim pogojem uporabe.



POZOR!

Če vrednost zvočnega tlaka presega 85

dB(A), si nadenite zaščito za sluh.

Tehnični podatki

Orodje	DW 37 12-EC		
Tip	Izvijač za suhomontažne plošče		
Nazivna napetost	V DC	12	
Velikost objemke	mm	6,4	
Hitrost brez obremenitve	/min	0-3700	
Teža v skladu s »postopkom EPTA 01/2003« (brez baterije)	kg	0,7	
Baterija	12V	AP 12/2.5 AP 12/5.0 AP 10.8/2.5 AP 10.8/4.0 AP 10.8/6.0	
Teža baterije	kg	AP 12/2.5 AP 12/5.0 AP 10.8/2.5 AP 10.8/4.0 AP 10.8/6.0	0.3 0.4 0.3 0.4 0.4
Delovna temperatura	-10-40°C		
Temperatura za shranjevanje	< 50°C		
Temperatura polnjenja	4-40°C		
Polnilnik	CA 12/18, CA 12 CA 10.8/18.0, CA 10.8		

Pregled (glejte sliko A)

Oštevilčenje funkcij izdelka se nanaša na sliko naprave na strani s slikami.

- 1 **Zaustavitveni rokav**
- 2 **Rokav za sveder**
- 3 **Izbirnik smeri vrtenja**
- 4 **Delovna luč LED**
- 5 **Gumb za impulzni način**

- 6 Gumb za zaklepanje**
- 7 Stikalo za spreminjanje hitrosti**
- 8 Pritrditev traku**
Za pritrditev zapestnega traku (ni priložen), da zmanjšate možnost, da bi orodje spustili.
- 9 Odstranljiva pasna sponka**
- 10 Pritrdilni vijak**
- 11 Odstranljivo držalo za svedre**
- 12 Magnetno držalo za sveder**

Navodila za uporabo

OPOZORILO!

Preden pričnete uporabljati električno orodje, odstranite baterijo.

Pred vklopom električnega orodja

Brezžični izvijač za suhomontažne plošče vzemite iz embalaže in preverite, ali so priloženi vsi deli in ali je kateri od njih morda poškodovan.

OPOMBA

Ob dostavi baterija ni v celoti napolnjena. Pred prvo uporabo v celoti napolnite baterijo. Preberite si navodila za uporabo polnilnika.

Vstavljanje/zamenjava baterije

- Napolnjeno baterijo potisnite v električno orodje, dokler ne zaslišite, da se zaskoči (glejte sliko B).
- Če želite odstraniti baterijo, pritisnite gumb za sprostitve in baterijo izvalcite (glejte sliko C).

POZOR!

Ko naprave ne uporabljate, zaščitite kontakte baterije. Zaradi zrahljanih kovinskih delov lahko pride do kratkega stika, nevarnosti eksplozije in požara!

Pritrditev traku (glejte sliko D)

Pritrdilni trak (8) je na voljo za pritrditev zapestnega pasčka (ni priložen), da bi zmanjšali možnost, da vam orodje pade na tla. Trak si med prenašanjem orodja ovijte okoli zapestja.

Odstranljiva pasna sponka (glejte sliko E)

- Baterijski sklop odstranite iz orodja.
- Poravnajte rebro in luknjo pasne sponke (9) z odprtino in navojno luknjo na podnožju orodja.
- Vstavite pritrdilni vijak (10) in ga tesno privijte z izvijačem (ni priložen).
- Če želite odstraniti sponko za pas (9), z izvijačem sprostite pritrdilni vijak.

Odstranljivo držalo za svedre (glejte sliko F)

- Baterijski sklop odstranite iz orodja.
- Poravnajte rebro in odprtino držala za svedre (11) z odprtino na podnožju orodja.
- Vstavite pritrdilni vijak (10) in ga tesno privijte z izvijačem (ni priložen).
- Če želite odstraniti držalo za svedre (11), z izvijačem sprostite pritrdilni vijak.

Namestitev/odstranitev svedra (glejte sliko G)

 **POZOR!**
Preden začnete izvajati kakršnakoli dela na električnem orodju, premaknite izbirnik vrtenja (3) na sredino.

Za namestitev svedra

- Odstranite baterijski sklop.
- Potegnite zaustavitveni rokav (1) in ga odstranite z orodja.
- Z eno roko potisnite rokav za sveder (2) nazaj in ga držite na mestu. Z drugo roko vstavite magnetno držalo za svedre (12).
- Sprostite tulec (2) in preverite, ali se vrne v prvotni položaj.
- Na orodje ponovno pritrdite zaustavitveni rokav (1). Potisnite ga, da se zaskoči.

Odstranjevanje svedra

- Odstranite baterijski sklop in zaustavitveni rokav (1).
- Potisnite tulec za bite (2) nazaj in ga držite na mestu.
- Odstranite magnetno držalo za svedre (12).

Nastavitev globine (glejte sliko H)

Globino lahko nastavite z obračanjem zaustavitvenega rokava (1). Vsako novo delo začnite, tako da v odpadni material zabodete več poskusnih vijakov, da preverite in prilagodite nastavitev globine.

Za manjšo globino zavrtite zaustavitveni rokav (1) v smeri urinega kazalca, za večjo globino pa v nasprotni smeri urinega kazalca.

Izbirnik smeri vrtenja (glejte sliko I)

- Za vrtenje naprej izbirnik smeri vrtenja (3) potisnite na desno stran.
- Za obratno vrtenje izbirnik smeri vrtenja (3) potisnite na levo stran.
- Nastavitev izbirnika v sredinski (zaklepni) položaj pomaga zmanjšati možnost nenamernega zagona izven časa uporabe.

i OPOMBA

Da bi preprečili poškodbe zobnikov, pred spremembo smeri vrtenja vedno počakajte, da se orodje popolnoma ustavi.

i OPOMBA

Orodje se ne bo zagnalo, če izbirnik smeri vrtenja ne bo popolnoma prestavljen v levo ali desno.

Sprožilno stikalo s spremenljivo hitrostjo (glejte sliko J)

i OPOMBA

Ko se orodje vrtil naprej, deluje le, če sta sveder in sprožilno stikalo (7) pritisnjena istočasno.

- Za vklop orodja pritisnite sprožilno stikalo s spremenljivo hitrostjo (7).
- Za izklop sprostite sprožilno stikalo s spremenljivo hitrostjo.
- Za neprekinjeno delovanje pritisnite in pridržite sprožilno stikalo s spremenljivo hitrostjo (7) in nato pritisnite gumb za zaklepanje (6). Sprostite sprožilno stikalo (7).
- Če želite odkleniti gumb za zaklepanje (6) in ustaviti neprekinjeno delovanje, ponovno pritisnite sprožilno stikalo (7).

Sprožilno stikalo s spremenljivo hitrostjo (7) zagotavlja višjo hitrost pri večjem pritisku sprožilnega stikala in nižjo hitrost ob manjšem pritisku na sprožilno stikalo.

Impulzni način (glejte sliko K)

Če vijak ni dovolj globoko, pritisnite gumb za impulzni način (5) in prižgala se bo indikatorska lučka za impulzni način (K-1).

Odstranite zaustavitveni rokav, poravnajte vijak s svedrom, vklopite orodje in nadaljujte z vijačenjem. Ko so vijaki vpeti, sprostite sprožilno stikalo.

Delovna luč LED (glejte sliko L)

Orodje je opremljeno z delovno lučjo LED (4), ki se nahaja na nogi orodja in se prižge, ko pritisnete sprožilno stikalo (7).

To zagotavlja dodatno osvetlitev površine obdelovanca za delovanje v območjih z manj svetlobe. Delovna luč LED se samodejno ugasne približno 10 sekund po sprostitvi sprožilca.

Ko je orodje in/ali baterijski sklop preobremenjen, bo delovna luč LED (4) hitro utripala, notranji senzorji pa bodo izklopili orodje. Odložite orodje za nekaj časa ali pa postavite orodje in baterijski sklop za nekaj časa na zrak, da se ohladita.

Delovna luč LED (4) bo utripala počasneje, kar pomeni, da je stanje napolnjenosti baterije nizko. Znova napolnite baterijski sklop.

Če delovna luč LED (4) ne zasveti, ko vklopite orodje, ali pa se med delovanjem nenadoma izklopi, je to lahko posledica notranje komunikacijske napake. Za pomoč se obrnite na servisno službo ali pooblaščen servisni center.

Uporaba izvijača za suhomontažne plošče (glejte sliko M)

- Nastavite želeno globino vijačenja.
- Zavarujte obdelovanec. Po potrebi uporabite objemke.
- Namestite baterijski sklop.
- Preverite pravilno nastavitev izbirnika smeri vrtenja (3) (naprej ali nazaj).
- Namestite vijak na konico svedra in konico vijaka postavite na površino obdelovanca, ki ga želite pritrditi. Vijak naj bo postavljen pravokotno na površino.
- Za zagon orodja pritisnite sprožilno stikalo s spremenljivo hitrostjo (7) in gumb za zaklepanje (6).
- Sveder na hitro pritisnite. S pritiskom se sklopka zaskoči in poganja vijak.
- Funkcija samodejnega zagona omogoča, da se orodje samodejno ustavi, ko je dosežena globina, nastavljena z zaustavitvenim rokavom (1).

- Če ne doseže idealnega položaja, ustrezno nastavite zaustavitveni rokav (1) in ukrepe 3–5-krat ponovite.

Vzdrževanje in nega

OPOZORILO!

Preden pričnete uporabljati električno orodje, odstranite baterijo.

Čiščenje

- Redno čistite električno orodje in rešetko pred režami ventilatorja. Pogostost čiščenja je odvisna od materiala in trajanja uporabe.
- S kompresorjem redno spihajte notranjost ohišja in motor.

Nadomestni deli in nastavki

Za več informacij o drugih nastavkih, zlasti o orodjih in pripomočkih za poliranje, si oglejte katalog proizvajalca.

Slike s podrobnostmi in sezname nadomestnih delov si lahko ogledate na naši spletni strani: **www.flex-tools.com**

Informacije o odstranjevanju

OPOZORILO!

Onemogočite uporabo električnih orodij, ki jih ne potrebujete več:

- baterijska električna orodja tako, da odstranite baterijo.



Samo države EU
Električnih orodij ne zavrzite med gospodinjske odpadke!

V skladu z Direktivo EU 2012/19/EU glede odpadne električne in elektronske opreme in prenosom na državno zakonodajo je treba iztrošena električna orodja zbirati ločeno in jih reciklirati na okolju prijazen način.

 **Predelava namesto odstranjevanja med odpadke.**

Napravo, nastavke in embalažo je treba reciklirati na okolju prijazen način. Plastični deli so namenjeni reciklaži glede na vrsto materiala.

OPOZORILO!

Baterij ne mečite med gospodinjske odpadke, v vodo ali ogenj. Ne odpirajte iztrošenih baterij.

Velja samo za države EU:
V skladu z Direktivo 2006/66/ES je treba okvarjene ali iztrošene baterije reciklirati.

OPOMBA

Obrnite se na prodajalca in ga povprašajte glede možnosti odstranjevanja med odpadke!

☞ Izjava o skladnosti

Na lastno odgovornost izjavljamo, da je izdelek, opisan v poglavju »Tehnični podatki«, skladen z naslednjimi standardi ali normativnimi dokumenti:

EN 62841 v skladu s predpisi direktiv 2014/30/EU, 2006/42/ES, 2011/65/EU.

Za tehnično dokumentacijo je odgovorno podjetje: FLEX-Elektrowerkzeuge GmbH, R & D Bahnhofstrasse 15, D-71711 Steinheim/Murr

i.v.  

Peter Lameli
Tehnični direktor

Klaus Peter Weinper
Vodja oddelka za zagotavljanje kakovosti

1.12.2023; FLEX-Elektrowerkzeuge GmbH
Bahnhofstrasse 15, D-71711 Steinheim/Murr

Oprostitev odgovornosti

Proizvajalec in njegov predstavnik nista odgovorna za kakršno koli škodo in izgubo prihodkov zaradi prekinitve poslovanja, ki ga je povzročil izdelek oziroma neuporaben izdelek.

Proizvajalec in njegov predstavnik nista odgovorna za kakršno koli škodo, nastalo zaradi nepravilne uporabe izdelka ali uporabe izdelka z izdelki drugih proizvajalcev.

Simboluri utilizate în acest manual

AVERTISMENT!

Implică pericol iminent. Nerespectarea acestui avertisment poate duce la moarte sau la vătămări extrem de grave.

ATENȚIE!

Denotă o posibilă situație periculoasă. Nerespectarea acestui avertisment se poate solda cu vătămare ușoară sau cu pagube.

NOTĂ

Denotă aplicarea sfaturilor și a informațiilor importante.

Simboluri marcate pe scula electrică

V Volți
/min Turație



Citiți instrucțiunile



Informații privind eliminarea mașinilor vechi (consultați pagina 115)!

Pentru siguranța dumneavoastră

AVERTISMENT!

Înainte de a utiliza scula electrică, vă rugăm să citiți următoarele:

- aceste instrucțiuni de utilizare,
- „Instrucțiunile generale privind siguranța” privind manipularea sculelor electrice din broșura furnizată (broșură nr.: 315.915),
- regulile și regulamentele în vigoare în prezent pentru prevenirea accidentelor.

Această sculă electrică este de ultimă oră și a fost construită în conformitate cu reglementările de siguranță recunoscute.

Însă, pe durata utilizării, scula electrică poate constitui un pericol pentru viața și membrele utilizatorului sau ale unui terț, ori scula electrică sau alte bunuri pot fi deteriorate.

Șurubelnița fără fir pentru gips-carton poate fi utilizată numai

- în scopul destinat,
 - în stare perfectă de funcționare.
- Defectele care îi afectează siguranța trebuie remediate imediat.

Utilizarea prevăzută

Șurubelnița fără fir pentru gips-carton este destinată

- pentru utilizare comercială în industrie și meșteșuguri,
- pentru fixarea plăcilor de gips-carton, a plăcilor aglomerate sau a plăcilor de fibră pe lemn sau tablă cu ajutorul șuruburilor de gips-carton.

Instrucțiuni de siguranță pentru șurubelnița pentru gips-carton

AVERTISMENT!

Citiți toate instrucțiunile, avertizările de siguranță, ilustrațiile și specificațiile livrate împreună cu această sculă electrică.

Nerespectarea tuturor instrucțiunilor enumerate mai jos se poate solda cu șoc electric, incendiu și/sau vătămare corporală gravă. Păstrați toate avertizările și instrucțiunile pentru consultare ulterioară.

- **Țineți scula electrică de suprafețele de prindere izolate, atunci când efectuați o operațiune în care dispozitivul de fixare poate intra în contact cu cabluri ascunse.** Accesoriile de fixare care intră în contact cu un fir „sub tensiune” pot pune sub tensiune părțile metalice exterioare ale sculei electrice și pot electrocuta operatorul.
- **Utilizați detectoare corespunzătoare pentru a depista dacă în zona de lucru se află linii utilitare sau apelați la furnizorul local de utilități pentru asistență.** Contactul cu firele electrice poate duce la incendiu și la electrocutare. Avarierea unei țevi de gaz poate duce la explozie. Perforarea unei conducte de apă va provoca pagube sau va provoca un șoc electric.
- **Fixați piesa de prelucrat.** Dispozitivele de prindere sau o menghină vor ține piesa de lucru în poziție mai bine și mai sigur decât dacă o țineți cu mâna.
- **Așteptați întotdeauna până când scula se oprește complet înainte de a o lăsa jos.**

Zgomotul și vibrațiile

Valorile zgomotului și ale vibrațiilor emise au fost determinate în conformitate cu norma EN 62841.

Nivelul sonor A evaluat pentru această sculă electrică este tipic:

- Nivel de presiune sonoră L_{pA} : 74 dB(A);
- Nivel de putere sonoră măsurată L_{WA} : 82 dB(A);
- Incertitudine: K = 3 dB.

Valoarea totală a vibrațiilor:

- Valoarea emisiilor a_h : 2.7 m/s²
- Incertitudine: K = 1,5 m/s²

ATENȚIE!

Măsurile indicate se referă la sculele electrice noi. Utilizarea zilnică duce la modificarea valorilor de zgomot și vibrații.

NOTĂ

Valoarea (valorile) totală (totale) declarată (declarate) a (ale) vibrațiilor și nivelul declarat al emisiilor de zgomot prezentate în această fișă informativă au fost măsurate în conformitate cu o metodă de măsurare standardizată în EN 62841 și pot fi utilizate pentru a compara un instrument cu altul.

Poate fi utilizat pentru evaluarea preliminară a expunerii. Nivelul specificat de emisie a vibrațiilor reprezintă principalele aplicații ale sculei.

Cu toate acestea, dacă scula este utilizată pentru diferite aplicații, cu accesorii de tăiere diferite sau slab întreținute, nivelul emisiilor de vibrații poate fi diferit.

Acest lucru poate mări semnificativ nivelul de expunere în cadrul perioadei totale de lucru.

Pentru a face o estimare exactă a nivelului de expunere la vibrații, este, de asemenea, necesar să se țină seama de momentele în care scula este oprită sau funcționează, dar nu este de fapt utilizată.

Acest lucru poate diminua semnificativ nivelul de expunere în cadrul perioadei totale de lucru.

Identificați măsuri suplimentare de protecție pentru a proteja operatorul de efectele vibrațiilor precum: întreținerea sculei și accesoriiile de tăiat, păstrați-vă mâinile calde, organizați modelele de lucru.

AVERTISMENT!

Emisiile de vibrații și zgomot în timpul utilizării efective a sculei electrice pot fi diferite de valoarea declarată în care este utilizată scula; pentru a proteja operatorul, utilizatorul trebuie să poarte mănuși și protecții pentru urechi în condițiile reale de utilizare.

ATENȚIE!

Purtați antifoane când presiunea sonoră depășește 85 dB(A).

Date tehnice

Scula		DW 37 12-EC	
Tip		Șurubelniță pentru gips-carton	
Tensiune nominală	Vdc	12	
Dimensiunea colierului de prindere	mm	6.4	
Turație de mers în gol	/min	0-3700	
Greutate conform "Procedurii EPTA 01/2003" (fără baterie)	kg	0.7	
Acumulator	12V	AP 12/2.5 AP 12/5.0 AP 10.8/2.5 AP 10.8/4.0 AP 10.8/6.0	
Greutate acumulator	kg	AP 12/2.5	0.3
		AP 12/5.0	0.4
		AP 10.8/2.5	0.3
		AP 10.8/4.0	0.4
		AP 10.8/6.0	0.4
Temperatură de funcționare	-10-40°C		
Temperatură de depozitare	< 50°C		
Temperatură de încărcare	4-40°C		
Încărcător	CA 12/18, CA 12 CA 10.8/18.0, CA 10.8		

Descriere (consultați figura A)

Numererele ce indică specificațiile produsului fac referire la ilustrația mașinii de pe pagina grafică.

- 1 **Manșon de oprire**
- 2 **Manșon pentru biți**
- 3 **Selector de sens de rotație**
- 4 **Lumina de lucru cu LED**
- 5 **Butonul pentru modul de impulsuri**
- 6 **Buton blocare**
- 7 **Înterupător declanșator cu selector de viteză**
- 8 **Fixarea curelei**
Pentru atașarea unei curele pentru încheietura mâinii (nu este inclusă) pentru a reduce șansele de a scăpa scula.
- 9 **Clemă detașabilă pentru curea**
- 10 **Șuruburi de fixare**
- 11 **Support de biți detașabil**
- 12 **Support magnetic pentru bituri**

Instrucțiuni de utilizare

AVERTISMENT!

Scoateți acumulatorul înainte de a executa vreo operațiune asupra sculei electrice.

Înainte de a porni scula electrică

Despachetați șurubelnița fără fir pentru gips-carton și verificați dacă nu există piese lipsă sau deteriorate.

NOTĂ

Bateriile nu sunt încărcate complet în momentul livrării. Înainte de prima utilizare, încărcați complet bateria. Consultați manualul de instrucțiuni al încărcătorului.

Instalarea/înlocuirea bateriei

- Introduceți bateria încărcat în scula electrică până la auzul unui clic (a se vedea figura B).
- Pentru a detașa, apăsați butonul de eliberare și scoateți acumulatorul.(a se vedea figura C).

ATENȚIE!

Când dispozitivul nu este utilizat, protejați bornele acumulatorului. Piese de metal pot scurtcircuita bornele; pericol de explozie și de incendiu!

Fixarea curelei (a se vedea figura D)

Fixarea curelei (8) este prevăzută pentru a atașa o curea de încheietura mâinii (nu este inclusă) pentru a reduce șansele de a vă scăpa scula. Înfășurați curelei în jurul mâinii atunci când purtați scula.

Clemă detașabilă pentru curea (a se vedea Figura E)

- Scoateți acumulatorul din sculă.
- Aliniați nervura și orificiul clemei de curea (9) cu deschiderea și orificiul filetat de la baza sculei.
- Introduceți șurubul de fixare (10) și strângeți bine șurubul cu o șurubelniță (nu este inclusă).
- Pentru a scoate clema de centură (9), utilizați o șurubelniță pentru a slăbi șurubul de fixare.

Support de biți detașabil (a se vedea figura F)

- Scoateți acumulatorul din sculă.
- Aliniați nervura și orificiul suportului de biți (11) cu orificiul de la baza sculei.
- Introduceți șurubul de fixare (10) și strângeți bine șurubul cu o șurubelniță (nu este inclusă).
- Pentru a îndepărta suportul pentru biți (11), utilizați o șurubelniță pentru a slăbi șurubul de fixare.

Montarea/îndepărtarea burghiului (a se vedea figura G)

ATENȚIE!

Înainte de a efectua orice lucrare pe scula electrică, deplasați selectorul de sens de rotație (3) în poziția de mijloc.

Pentru a instala bitul

- Îndepărtați setul de acumulatori.
- Trageți de manșonul de oprire (1) pentru a-l scoate din sculă.
- Cu o mână, împingeți manșonul de biți (2) înapoi și țineți-l în poziție. Cu cealaltă mână, introduceți suportul magnetic pentru biți (12).
- Eliberați manșonul (2) și verificați dacă acesta revine în poziția inițială.
- Montați din nou manșonul de oprire (1) pe sculă. Împingeți-l până când se fixează în poziție.

Pentru a scoate bitul

- Îndepărtați pachetul de baterii și manșonul de oprire (1).
- Împingeți manșonul pentru biți (2) înapoi și mențineți-l în poziție.
- Îndepărtați suportul magnetic pentru biți (12).

Reglarea adâncimii (a se vedea figura H)

Adâncimea poate fi reglată prin rotirea manșonului de oprire (1). Începeți fiecare lucrare nouă prin introducerea mai multor șuruburi de testare în resturi de material pentru a verifica și regla setarea adâncimii.

Rotiți manșonul de oprire (1) în sensul acelor de ceasornic pentru o adâncime mai mică și în sens invers acelor de ceasornic pentru o adâncime mai mare.

Selector de direcție de rotație (a se vedea figura I)

- Apăsați selectorul de direcție de rotație (3) în partea dreaptă pentru rotația înainte.
- Apăsați selectorul de sens de rotație (3) în partea stângă pentru rotație inversă.
- Setarea selectorului în poziția centrală (blocare) ajută la reducerea posibilității de pornire accidentală atunci când nu este utilizat.

i NOTĂ

Pentru a preveni deteriorarea angrenajului, lăsați întotdeauna scula să se oprească complet înainte de a schimba direcția de rotație.

i NOTĂ

Scula nu va funcționa decât dacă selectorul de direcție de rotație este complet angajat la stânga sau la dreapta.

Comutator de declanșare cu viteză variabilă (a se vedea figura J)

i NOTĂ

Atunci când scula se află în rotație înainte, aceasta va funcționa numai atunci când se apasă în același timp pe bitul și pe comutatorul de declanșare (7).

- Pentru a porni scula, apăsați comutatorul de declanșare cu viteză variabilă (7).
- Pentru a-l opri, eliberați comutatorul de declanșare cu viteză variabilă.

- Pentru a conduce continuu, apăsați și mențineți apăsat comutatorul de declanșare cu viteză variabilă (7) și apoi apăsați butonul de blocare (6). Eliberați comutatorul de declanșare (7).
- Pentru a debloca butonul de blocare (6) și a opri conducerea continuă, apăsați din nou comutatorul de declanșare (7).

Comutatorul de declanșare cu viteză variabilă (7) oferă o viteză mai mare la o presiune mai mare a declanșatorului și o viteză mai mică la o presiune mai mică a declanșatorului.

Modul impuls (a se vedea figura K)

Dacă șurubul nu este înfipt suficient de adânc, apăsați butonul modului de impuls (5), iar indicatorul luminos al modului de impuls (K-1) se va aprinde.

Îndepărtați manșonul de oprire, aliniați șurubul cu burghiul, porniți scula și continuați să introduceți șurubul. Eliberați comutatorul de declanșare atunci când șuruburile sunt introduse.

Lampă de lucru cu LED (a se vedea figura L)

Unealta dvs. este echipată cu o lampă de lucru cu LED (4), situată pe piciorul sculei, care se va aprinde atunci când comutatorul de declanșare este apăsat (7).

Acest lucru oferă lumină suplimentară pe suprafața piesei de prelucrat, pentru funcționarea în condiții de iluminare redusă. Lumina de lucru cu LED se va stinge automat la aproximativ 10 secunde după ce declanșatorul a fost eliberat.

Lumina de lucru cu LED (4) va clipi rapid când scula și/ sau acumulatorul devin supraîncărcate sau prea fierbinți, iar senzorii interni vor opri scula. Așezați scula un timp sau plasați scula și bateria separat sub fluxul de aer pentru a le răci.

Lumina de lucru cu LED (4) va clipi mai încet pentru a indica faptul că bateria are o capacitate redusă. Reîncărcați acumulatorii.

Dacă lumina de lucru cu LED (4) nu reușește să se aprindă atunci când porniți scula sau se oprește brusc în timpul funcționării, acesta poate fi cauzat de eroarea de comunicare internă. Vă rugăm să contactați serviciul clienți

sau un centru de service autorizat pentru asistență.

Operarea șurubelniței de gips-carton (a se vedea figura M)

- Setați adâncimea de înșurubare dorită.
- Fixați piesa de prelucrat. Folosiți cleme dacă este necesar.
- Instalați setul de acumulatori.
- Verificați dacă selectorul de sens de rotație (3) este setat corect (înainte sau înapoi).
- Montați șurubul pe vârful burghiului și așezați vârful șurubului pe suprafața piesei de lucru care urmează să fie fixată. Încercați să mențineți șurubul perpendicular pe suprafață.
- Apăsați comutatorul de declanșare cu viteză variabilă (7) și butonul de blocare (6) pentru a porni scula.
- Aplicați o presiune rapidă, de tip acțiune instantanee („snap-action”), asupra burghiului. Presiunea aplicată va angaja ambreiajul și va acționa șurubul.
- Funcția de pornire automată permite oprirea automată a sculei odată ce este atinsă adâncimea stabilită de manșonul de oprire (1).
- Dacă nu se ajunge la poziția ideală, reglați corespunzător manșonul de oprire(1) și repetați reglarea de 3-5 ori.

Întreținerea și îngrijirea

AVERTISMENT!

Scoateți acumulatorul înainte de a executa vre o operațiune asupra sculei electrice.

Curățarea

- Curățați periodic scula electrică și grilajul situat în fața fantelor de aerisire. Frecvența curățării depinde de material și de durata de utilizare.
- Curățați periodic interiorul carcasei și motorul cu aer comprimat uscat.

Piese de schimb și accesorii

Pentru alte accesorii, în special scule și accesorii de lustruire, consultați cataloagele fabricantului.

Vederea în spațiu și lista pieselor de schimb pot fi găsite pe pagina noastră de Internet: www.flex-tools.com

Informații privind eliminarea

AVERTISMENT!

Instrucțiuni de dezafectare a sculelor electrice inutilizabile:

- *îndepărtați acumulatorul sculei alimentate cu acumulator.*



Numai pentru țările UE
Nu eliminați sculele electrice împreună cu deșeurile menajere!

Conform Directivei europene 2012/19/UE privind echipamentele electrice și electronice și transpunerea acesteia în legislația națională, sculele electrice uzate trebuie colectate separat și eliminate într-un mod ecologic.



Recuperarea materiilor prime în loc de eliminarea acestora.

Dispozitivul, accesoriile și ambalajul trebuie reciclate într-un mod ecologic. Componentele de plastic sunt identificate în vederea reciclării în funcție de tipul de material.



AVERTISMENT!

Nu aruncați bateriile în gunoiul menajer, apă sau foc. Nu desfaceți bateriile uzate.

Numai pentru țările UE:

În conformitate cu Directiva 2006/66/CE, bateriile defecte sau uzate trebuie reciclate.



NOTĂ

Vă rugăm să întrebați distribuitorul despre opțiunile privind eliminarea!

☞ Declarație de conformitate

Declarăm pe propria noastră răspundere că produsul descris în „Specificațiile tehnice” este conform cu următoarele standarde sau documente normative:

EN 62841 în conformitate cu
reglementările directivelor 2014/30/UE,
2006/42/CE, 2011/65/UE.

Responsabil pentru documentele tehnice:

FLEX-Elektrowerkzeuge GmbH, R & D

Bahnhofstrasse 15, D-71711 Steinheim/Murr



Peter Lameli
Director Tehnic

Klaus Peter Weinper
Șef al Departamentului
de Calitate (QD)

1.12.2023; FLEX-Elektrowerkzeuge GmbH
Bahnhofstrasse 15, D-71711 Steinheim/Murr

Exonerare de responsabilitate

Producătorul și reprezentantul acestuia nu sunt responsabili pentru orice pagubă și pierdere de profit suferită ca urmare a întreruperii activității comerciale cauzate de produs sau de un produs neadecvat.

Producătorul și reprezentantul acestuia nu sunt responsabili pentru orice pagubă cauzată de utilizarea neadecvată a produsului sau de utilizarea produsului cu produse de la alți producători.

Символи използвани в това ръководство

ПРЕДУПРЕЖДЕНИЕ!

Обозначаване на предстояща опасност: Неспазването на това предупреждение може да доведе до смърт или изключително тежки наранявания.

ВНИМАНИЕ!

Означава възможна опасна ситуация. Неспазването на това предупреждение може да доведе до леко нараняване или материални щети.

БЕЛЕЖКА

Означава приложни съвети и важна информация.

Символи върху електрическия инструмент

V Волтове

/мин. Честота на въртене



Прочетете инструкциите



Информация за изхвърлянето на стара машина (виж страница 122)!

За Вашата безопасност

ПРЕДУПРЕЖДЕНИЕ!

Преди да използвате електрическия инструмент, моля прочетете следното:

- настоящите инструкции за употреба,
- „общите инструкции за безопасност“ за боравене с електрически инструменти в приложената книжка (брошура №: 315.915),
- действащите валидни правила на мястото на употреба и регулациите за предотвратяване на злополуки.

Този електрически инструмент е съвременен и е конструиран в съответствие с признатите правила за безопасност.

Въпреки това, когато е в употреба, електрическият инструмент може да бъде опасен за живота и здравето на потребителя

или трета страна, или електрическият инструмент или друга собственост могат да бъдат повредени.

Безжичната отвертка за гипсокартон може да се използва само

- по предназначение,
- в перфектно работно състояние.

Неизправности, които намаляват безопасността, трябва да бъдат ремонтирани незабавно.

Употреба по предназначение

Безжичната отвертка за гипсокартон е предназначена

- за комерсиална употреба в индустрията и търговията,
- за закрепване на гипсокартон, ПДЧ или плочи от фазер върху дърво или ламарина с винтове за гипсокартон.

Инструкции за безопасност за отвертка за гипсокартон

ПРЕДУПРЕЖДЕНИЕ!

Прочетете всички предупреждения за безопасност, инструкции, илюстрации и спецификации предоставени с този електрически инструмент. Неспазването на всички инструкции изброени долу може да доведе до токов удар, пожар и/или сериозно нараняване. Запазете всички предупреждения и инструкции за бъдеща справка.

- **Дръжте електрическите инструменти само за изолираните повърхности за захващане, когато изпълнявате операция, при която закрепващият елемент може да влезе в контакт със скрит кабел.** Закрепващи елементи в контакт с кабел под напрежение могат да направят откритите метални части под напрежение и могат да причинят на оператора токов удар.
- **Използвайте подходящи детектори, за да определите дали има скрити захранващи линии в работната зона, или се свържете с местната компания за комунални услуги за съдействие.** Контакт с електрически кабели може да доведе до пожар и токов удар. Повреда на газопровод може да доведе до експлозия. Проникване във водопровод причинява имуществени щети или може да причини токов удар.

- **Затягайте детайла.** Затягащи устройства или менгеме ще задържат детайла на място по-добре и по-безопасно, отколкото да го държите с ръка.
- Винаги изчаквайте, докато инструментът спре напълно, преди да го оставите.

Шум и вибрации

Стойностите на шума и вибрациите се определят в съответствие с EN 62841.

Нивото на шума оценен по метод А на електрическия инструмент е обикновено:

- Ниво на звуково налягане L_{pA} : 74 dB(A);
- Ниво на силата на звука L_{WA} : 82 dB(A);
- Неопределеност: $K = 3$ dB.

Обща стойност на вибрациите:

- Стойност на емисията a_{h1} : $2,7 \text{ m/s}^2$
- Неопределеност: $K = 1,5 \text{ m/s}^2$

ВНИМАНИЕ!

Посочените измервания се отнасят за нови електрически инструменти. Ежедневната употреба причинява промяна на стойностите на шума и вибрациите.

БЕЛЕЖКА

Декларираната(ите) обща(и) стойност(и) на вибрациите и декларираното ниво на емисиите от шум посочени в този информационен лист са измерени съгласно метод на измерване стандартизиран в EN 62841 и може да се използват за сравняване на един инструмент с друг.

То може да се използва за предварителна оценка на излагането. Указаното ниво на вибрации представя основните приложения на инструмента.

Ако обаче инструментът се използва за различни приложения, с различни режещи аксесоари или е лошо поддържан, нивото на вибрации може да се различава.

Това може значително да увеличи нивото на излагане за целия период на работа.

За да направите точна оценка на нивото на излагане на вибрации, необходимо е също да вземете под внимание времената, в които инструментът е изключен или работи, но в действителност не се използва.

Това може значително да намали нивото на излагане за целия период на работа.

Определете допълнителни мерки за безопасност за защита на оператора от ефектите на вибрациите като: поддръжка на инструмента и режещите аксесоари, поддържане на ръцете топли, организация на моделите на работа.

ПРЕДУПРЕЖДЕНИЕ!

Вибрационните и шумовите емисии по време на действителната употреба на електрическия инструмент може да се различава от декларираната стойност. С цел да се защити оператора, потребителят трябва да носи ръкавици и антифони в действителни условия на работа.

ВНИМАНИЕ!

Носете антифони при звуково налягане над 85 dB(A).

Технически данни

Инструмент	DW 37 12-EC		
Тип	Отвертка за гипсокартон		
Номинално напрежение	Vdc	12	
Размер на закопчалката	мм	6.4	
Скорост без натоварване	/мин.	0-3700	
Тегло съгласно „Процедура ЕРТА 01/2003“ (без батерия)	кг	0,7	
Батерия	12V	AP 12/2.5 AP 12/5.0 AP 10.8/2.5 AP 10.8/4.0 AP 10.8/6.0	
Тегло на батерията	кг	AP 12/2.5	0.3
		AP 12/5.0	0.4
		AP 10.8/2.5	0.3
		AP 10.8/4.0	0.4
		AP 10.8/6.0	0.4
Работна температура	-10 - 40°C		
Температура на съхранение	< 50°C		

Температура на зареждане	4-40°C
Зарядно устройство	CA 12/18, CA 12 CA 10.8/18.0, CA 10.8

Преглед (виж фигура А)

Изброяването на характеристиките на продукта се отнася за илюстрацията на машината на графичната страница.

- 1 Спирателна втулка
- 2 Втулка за найкрайник
- 3 Селектор за посоката на въртене
- 4 Светодиодно работно осветление
- 5 Бутон за импулсен режим
- 6 Бутон за заключване
- 7 Спусък превключвател за променлива скорост
- 8 Лентов фиксатор
За закрепване на лента за китка (не е включена) за намаляване на вероятността от изпускане на вашия инструмент.
- 9 Снемаща се скоба за колан
- 10 Закрепващ винт
- 11 Снемащ се държач за найкрайници
- 12 Магнитен държач за найкрайници

Инструкции за употреба



ПРЕДУПРЕЖДЕНИЕ!

Отстранете батерията преди да извършите каквато и да било работа по електрическия инструмент.

Преди включване на електрическия уред

Разопакувайте безжичната отвертка за гипсокартон и проверете дали няма липсващи или повредени части.



БЕЛЕЖКА

Батериите не са напълно заредени при доставката. Преди първата употреба заредете напълно батериите. Вижте ръководството за работа на зарядното устройство.

Поставяне/замяна на батерията

- Натиснете заредената батерия в електрическия инструмент, докато щракне на място (вижте фигура В).
- За отстраняване натиснете бутона за освобождаване и издърпайте батерията (вижте фигура С).



ВНИМАНИЕ!

Когато устройството не е в употреба, защитете контактите на батерията.

Свободни метални части могат да свържат на късо контактите, да причинят експлозия и пожар!

Лентов фиксатор (вж. фигура D)

Лентовият фиксатор (8) е осигурен за закрепване на лента за китка (не е включена) за намаляване на вероятността от изпускане на вашия инструмент. Обвийте лентата около китката си, когато носите инструмента.

Снемаща се скоба за колан (виж фигура Е)

- Извадете акумулаторната батерия от инструмента.
- Подравнете реброто и отвора на скобата за колан (9) с отворието и отвора с резба в основата на инструмента.
- Вмъкнете закрепващия винт (10) и го затегнете с отвертка (не е включена).
- За да свалите скобата за колана (9), използвайте отвертка, за да развийте закрепващия винт.

Снемащ се държач за найкрайници (виж фигура F)

- Извадете акумулаторната батерия от инструмента.
- Подравнете реброто и отвора на държача за найкрайници (11) с отвора в основата на инструмента.
- Вмъкнете закрепващия винт (10) и го затегнете с отвертка (не е включена).
- За да снемете държача за найкрайници (11), използвайте отвертка, за да развийте закрепващия винт.

Инсталиране/премахване на накрайник (виж фигура G)



ВНИМАНИЕ!

Преди да извършите каквато и да е работа върху електроинструмента, преместете селектора за посока на въртене (3) в средното положение.

За да инсталирате накрайник

- Премахнете акумулаторната батерия.
- Издърпайте спирателната втулка (1), за да я отстраните от инструмента.
- С едната ръка натиснете втулката за накрайник (2) назад и я задръжте на място. С другата ръка поставете магнитния държач за накрайници (12).
- Освободете втулката (2) и проверете дали се връща в първоначалното си положение.
- Прикрепете отново спирателната втулка (1) към инструмента. Натиснете я, докато се фиксира на мястото си.

За да премахнете накрайник

- Отстранете батерията и спирателната втулка (1).
- Натиснете втулката за накрайника (2) назад и я задръжте на място.
- Извадете магнитния държач за накрайници (12).

Регулиране на дълбочината (виж фигура H)

Дълбочината може да се регулира чрез завъртане на спирателната втулка (1). Започвайте всяка нова работа, като завиете няколко тестови винта в отпадъчен материал, за да проверите и регулирате настройката на дълбочината.

Завъртете спирателната втулка (1) по посока на часовниковата стрелка за по-малка дълбочина и обратно на часовниковата стрелка за по-голяма дълбочина.

Селектор за посоката на въртене (виж фигура I)

- Натиснете селектора за посоката на въртене (3) надясно за въртене напред.
- Натиснете селектора за посока на въртене (3) наляво за обратно въртене.
- Настройката на селектора в централно

положение (заклучване) помага да се намали възможността за случайно стартиране, когато не се използва.



БЕЛЕЖКА

За да предотвратите повреда на предавките, винаги оставяйте инструмента да спре напълно, преди да промените посоката на въртене.



БЕЛЕЖКА

Инструментът няма да работи, освен ако селекторът за посоката на въртене не е напълно включен наляво или надясно.

Спусък превключвател за променлива скорост (виж фигура J)



БЕЛЕЖКА

Когато инструментът се върти напред, той ще работи само когато накрайникът и спусъкът превключвател (7) са натиснати едновременно.

- За да включите инструмента, натиснете спусъка превключвател за променлива скорост (7).
- За да го изключите, освободете спусъка превключвател за променлива скорост.
- За да завивате непрекъснато, натиснете и задръжте спусъка превключвател за променлива скорост (7) и след това натиснете бутона за заключване (6). Освободете спусъка превключвател (7).
- За да отключите бутона за заключване (6) и да спрете непрекъснатото завиване, натиснете отново спусъка превключвател (7).

Спусъкът превключвател за променлива скорост (7) осигурява по-висока скорост с повишен натиск на спусъка и по-ниска скорост с намален натиск на спусъка.

Импулсен режим (виж фигура K)

Ако винтът не се завива достатъчно дълбоко, натиснете бутона за импулсен режим (5) и индикаторът за импулсен режим (K-1) ще светне.

Свалете спирателната втулка, подравнете винта с накрайника, включете инструмента и продължете да завивате винта. Освобождавайте спусъка превключвател, когато винтовете са завити.

LED работна светлина (виж фигура L)

Вашият инструмент е оборудван с LED работна светлина (4), разположена в основата на инструмента, която ще светне, когато спусъкът превключвател е натиснат (7).

Това осигурява допълнително осветление на повърхността на детайла за работа в условия с по-ниска осветеност. LED работната светлина автоматично ще се изключи приблизително 10 секунди след освобождаването на спусъка.

LED работната светлина (4) ще мига бързо, когато инструментът и/или акумулаторната батерия се претоварят или са твърде горещи и вътрешните сензори ще изключат инструмента. Оставете инструмента за известно време или поставете инструмента и акумулаторната батерия отделно под въздушен поток, за да се охладят.

LED работната светлина (4) ще мига по-бавно, за да укаже, че батерията е с нисък капацитет. Презаредете акумулаторната батерия.

Ако LED работната светлина (4) не светне, когато включите инструмента, или се изключи внезапно по време на работа, това може да е причинено от вътрешна грешка в комуникацията. Моля, свържете се с отдела за обслужване на клиенти или с оторизиран сервизен център за съдействие.

Работа с отвертката за гипскартон (виж фигура M)

- Настройте желаната дълбочина на завинтване.
- Затягвайте детайла. Използвайте скоби, ако е необходимо.
- Монтирайте акумулаторната батерия.
- Проверете селектора за посока на въртене (3) за правилната настройка (напред или назад).
- Поставете винта върху върха на крайника и поставете върха на винта върху повърхността на детайла, който трябва да се закрепи. Опитайте се да държите винта перпендикулярно към повърхността.

- Натиснете спусъка превключвател за променлива скорост (7) и бутона за заключване (6), за да стартирате инструмента.
- Прилагайте бърз натиск тип „щракване“ върху крайника. Приложеният натиск ще задейства съединителя и ще завие винта.
- Функцията за автоматично стартиране позволява автоматично спиране на инструмента, след като се достигне дълбочината, настроена от спирателната втулка (1).
- Ако не достигне идеалната позиция, регулирайте спирателната втулка (1) по подходящ начин и повторете 3-5 пъти.

Поддръжка и полагане на грижи



ПРЕДУПРЕЖДЕНИЕ!

Отстранете батерията преди да извършите каквато и да било работа по електрическия инструмент.

Почистване

- Почиствайте електрическия инструмент и решетката пред вентилационните отвори периодично. Честотата на почистване зависи от материала и продължителността на работа.
- Периодично издухвайте вътрешността на корпуса и двигателя със сух състен въздух.

Резервни части и аксесоари

За други аксесоари, по конкретно инструменти и помощни средства за полиране, вижте каталозите на производителя.

Чертежи в разглобен вид и списъци на резервните части можете да намерите на нашата домашна страница:

www.flex-tools.com

Информация за изхвърляне

ПРЕДУПРЕЖДЕНИЕ!

Направете излишните електрически инструменти неизползваеми:

- работещите на батерия електрически инструменти чрез премахване на батерията.



Само за страни от ЕС

Не изхвърляйте електрически инструменти в домакинските отпадъци! В съответствие с Европейска директива 2012/19/ЕС за отпадъчно електрическо и електронно оборудване и нейното отразяване в националните закони, използваните електрически инструменти трябва да бъдат събирани отделно и рециклирани по съобразен с опазването на околната среда начин.

 **Рециклирайте суровините, вместо да ги изхвърляте на отпадъците.**

Устройства, аксесоари и опаковки трябва да бъдат рециклирани по съобразен с опазването на околната среда начин.

Пластмасовите части са обозначени за рециклиране според типа на материала.

ПРЕДУПРЕЖДЕНИЕ!

Не изхвърляйте батериите в домакинския отпадък, огън или вода. Не отваряйте използваните батерии.

Само за страни от ЕС:

В съответствие с директива 2006/66/ЕО дефектните или използваните батерии трябва да бъдат рециклирани.



БЕЛЕЖКА

Моля, попитайте своя търговец за възможностите за изхвърляне!

Съответствие

Декларираме на своя отговорност, че продуктът описан в „Технически спецификации“ отговаря на следните стандарти или нормативни документи:

EN 62841 в съответствие с регулациите на директиви 2014/30/ЕС, 2006/42/ЕО, 2011/65/ЕС.

Отговорен за техническите документи:
FLEX-Elektrowerkzeuge GmbH, R & D
Bahnhofstrasse 15, D-71711 Steinheim/Murr

i.v.  

Петер Ламели
(Peter Lameli)
Технически
директор

Клаус Петер Вайнпер
(Klaus Peter Weinper)
Началник на отдела
за качество (QD)

1.12.2023; FLEX-Elektrowerkzeuge GmbH
Bahnhofstrasse 15, D-71711 Steinheim/Murr

Освобождаване от отговорност

Производителят и неговите представители не са отговорни за каквато и да било повреда или пропусната печалба поради прекъсване на работата причинено от продукта или от неизползваем продукт. Производителят и неговите представители не са отговорни за каквато и да било повреда причинена от неправилна употреба на продукта или от употреба на продукта с продукти от други производители.

Условные обозначения, используемые в данном руководстве

ПРЕДУПРЕЖДЕНИЕ!

Обозначает угрожающую опасность. Несоблюдение этого предупреждения может привести к смерти или очень серьезным травмам.





ВНИМАНИЕ!

Обозначает потенциально опасную ситуацию. Несоблюдение этого предупреждения может привести к легкой травме или повреждению имущества.

ПРИМЕЧАНИЕ

Обозначает советы по применению и важную информацию.

Обозначения на электроинструменте

	Вольт
	Скорость вращения
	Прочтите инструкцию
	Информация по утилизации старого устройства (см. стр. 128).

Безопасность

ПРЕДУПРЕЖДЕНИЕ!

Перед использованием электроинструмента внимательно прочитайте и соблюдайте:

- настоящие инструкции по эксплуатации;
- общие инструкции по технике безопасности при обращении с электроинструментами в прилагаемом буклете (буклет № 315.915);
- правила, действующие в рабочей зоне и меры по предотвращению несчастных случаев.

Этот электроинструмент отвечает самым современным требованиям и был сконструирован в соответствии с общепризнанными правилами безопасности.

Тем не менее, при использовании электроинструмент может представлять опасность для жизни и конечностей пользователя или третьих лиц. Кроме того, электроинструмент и другое имущество могут быть повреждены.

Аккумуляторную отвертку для гипсокартона можно использовать только:

- по назначению;
 - в идеальном рабочем состоянии.
- Неисправности, которые влияют на безопасность, должны быть немедленно устранены.

Область применения

Аккумуляторная отвертка для гипсокартона предназначена:

- для коммерческого использования в промышленности и торговле;
- для крепления гипсокартона, ДСП или ДВП к дереву или металлическому листу с помощью шурупов для гипсокартона.

Инструкции по безопасному использованию отвертки для гипсокартона

ПРЕДУПРЕЖДЕНИЕ!

Прочитайте все правила безопасности, инструкции, иллюстрации и спецификации, прилагаемые к этому электроинструменту. Невыполнение изложенных ниже инструкций может привести к поражению электрическим током, возгоранию и (или) тяжелым травмам. Сохраните все предупреждения и инструкции для использования в будущем.

- **Если при выполнении работ электроинструмент может соприкоснуться со скрытой проводкой, удерживайте его за изолированные поверхности.**
Крепежная деталь, касающаяся провода под напряжением, может передать напряжение на металлические детали электроинструмента, и оператор получит удар током.
- **Для обнаружения скрытых технических линий на участке работ используйте подходящий детектор или обратитесь за помощью в местное коммунальное предприятие.** Контакт с электрическими

кабелями может вызвать возгорание и поражение электрическим током. Повреждение газопровода может привести к взрыву. Повреждение водопровода может привести к порче имущества или поражению электрическим током.

- **Закрепите заготовку.** Зажимные приспособления или тиски будут удерживать заготовку на месте лучше и надежнее, чем если бы она удерживалась вручную.
- Прежде чем положить инструмент, всегда дожидайтесь его полной остановки.

Шум и вибрация

Уровни шума и вибрации были определены в соответствии со стандартом EN 62841.

Оцененный уровень шума электроинструмента А обычно имеет следующие значения.

- Уровень звукового давления L_{pA} : 74 дБ (А)
- Уровень звуковой мощности L_{WA} : 82 дБ (А)
- Погрешность: $K = 3$ дБ
- Общее значение вибрации
- Значение воздействия a_h : 2,7 м/с²
- Погрешность: $K = 1,5$ м/с²

ВНИМАНИЕ!

Указанные измерения относятся к новым электроинструментам. Ежедневное использование приводит к изменению значений шума и вибрации.

ПРИМЕЧАНИЕ

Указанные в данном документе общее значение вибрации и уровень шума измерены с помощью стандартизированного теста, соответствующего директиве EN 62841, и могут использоваться для сравнения одного инструмента с другим.

Эти сведения можно использовать для предварительной оценки уровня воздействия. Указанные уровни вибрации соответствуют основному назначению инструмента.

Однако если инструмент используется для других целей, с другими принадлежностями или в ненадлежащем состоянии, уровень вибрации может отличаться.

Это может значительно повысить уровень воздействия в течение всего времени работы.

Для точной оценки уровня воздействия вибрации необходимо также учитывать время, когда инструмент выключен или работает, но фактически не используется.

Это может значительно снизить уровень воздействия в течение всего времени работы.

Необходимо предусмотреть дополнительные способы защиты оператора от воздействия вибрации, такие как обслуживание инструментов и принадлежностей, защита рук от холода, организация режима работы.

ПРЕДУПРЕЖДЕНИЕ!

Реальный уровень вибрации и уровень шума электроинструмента могут отличаться от указанных в зависимости от способа использования. В целях безопасности оператор должен надевать перчатки и средства защиты органов слуха во время использования устройства.

ВНИМАНИЕ!

Используйте средства защиты органов слуха при уровне звукового давления выше 85 дБ (А).

Технические характеристики

Инструмент	DW 37 12-EC	
Тип	Отвертка для гипсокартона	
Номинальное напряжение	В пост. тока	12
Размер втулки	мм	6,4
Скорость вращения без нагрузки	об/мин	0-3700
Масса согласно «ЕРТА Procedure 01/2003» (без аккумулятора)	кг	0,7

Аккумулятор	12 В	AP 12/2.5 AP 12/5.0 AP 10.8/2.5 AP 10.8/4.0 AP 10.8/6.0	
Масса аккумулятора	кг	AP 12/2.5 AP 12/5.0 AP 10.8/2.5 AP 10.8/4.0 AP 10.8/6.0	0.3 0.4 0.3 0.4 0.4
Рабочая температура	От -10 до +40 °С		
Температура хранения	< 50 °С		
Температура зарядки	От 4 до 40 °С		
Зарядное устройство	CA 12/18, CA 12 CA 10.8/18.0, CA 10.8		

Обзор (см. Рис. А)

Нумерация частей устройства относится к иллюстрациям устройства на странице схем.

- 1 Стопорная втулка
- 2 Втулка для бит
- 3 Переключатель направления вращения
- 4 Светодиодная подсветка
- 5 Кнопка импульсного режима
- 6 Кнопка блокировки
- 7 Курковый регулятор скорости
- 8 Крепление для наручного ремня
Используется для крепления наручного ремня (не входит в комплект), чтобы уменьшить вероятность падения инструмента.
- 9 Съёмный зажим для крепления к ремню
- 10 Крепежный винт
- 11 Съёмный держатель бит
- 12 Магнитный держатель бит

Инструкция по эксплуатации



ПРЕДУПРЕЖДЕНИЕ!

Перед выполнением любых работ по обслуживанию электроинструмента извлекайте аккумулятор.

Перед включением электроинструмента

Распакуйте аккумуляторную отвертку для гипсокартона и убедитесь, что все части в наличии и не повреждены.



ПРИМЕЧАНИЕ

Аккумуляторы поставляются частично заряженными. Перед началом работы полностью зарядите аккумуляторы. См. руководство по эксплуатации зарядного устройства.

Установка и замена аккумулятора

- Вставьте заряженный аккумулятор в электроинструмент до щелчка (см. Рис. В).
- Чтобы извлечь аккумулятор, нажмите кнопку фиксации и извлеките его (см. Рис. С).



ВНИМАНИЕ!

Когда устройство не используется, закрывайте контакты аккумулятора. Металлические предметы могут замкнуть контакты, в результате чего возможен взрыв или пожар!

Крепление для наручного ремня (см. Рис. D)

Крепление (8) предназначено для установки наручного ремня (не входит в комплект), чтобы уменьшить вероятность падения инструмента. Оберните ремень вокруг руки при переноске инструмента.

Съёмный зажим для крепления к ремню (см. Рис. E)

- Извлеките аккумулятор из устройства.
- Совместите выступ и отверстие зажима для ремня (9) с отверстием и резьбовым отверстием на основании инструмента.
- Вставьте крепежный винт (10) и надежно закрутите его с помощью отвертки (не входит в комплект).

- Чтобы снять зажим для крепления к ремню (9), ослабьте крепежный винт с помощью отвертки.

Съемный держатель бит (см. Рис. F)

- Извлеките аккумулятор из устройства.
- Совместите выступ и отверстие держателя бит (11) с отверстием на основании инструмента.
- Вставьте крепежный винт (10) и надежно закрутите его с помощью отвертки (не входит в комплект).
- Чтобы снять держатель бит (11), ослабьте крепежный винт с помощью отвертки.

Установка и извлечение биты (см. Рис. G)

 **ВНИМАНИЕ!**
Перед выполнением каких-либо работ с электроинструментом установите переключатель направления вращения (3) в среднее положение.

Установка биты

- Извлеките аккумулятор.
- Потяните за стопорную втулку (1), чтобы снять ее с инструмента.
- Одной рукой сдвиньте втулку для бит (2) назад и удерживайте ее на месте. Другой рукой вставьте магнитный держатель бит (12).
- Отпустите втулку (2) и убедитесь, что она вернулась в исходное положение.
- Установите на место стопорную втулку (1). Надавите на нее до щелчка.

Извлечение биты

- Извлеките аккумулятор и стопорную втулку (1).
- Сдвиньте втулку для бит (2) назад и удерживайте ее на месте.
- Извлеките магнитный держатель бит (12).

Регулировка глубины (см. Рис. H)

Глубину можно регулировать поворотом стопорной втулки (1). Приступая к новой работе, закрутите несколько пробных шурупов в отбракованный материал, чтобы проверить и отрегулировать глубину.

Поверните стопорную втулку (1) по

часовой стрелке для уменьшения глубины и против часовой стрелки для увеличения глубины.

Переключатель направления вращения (см. Рис. I)

- Для вращения вперед переведите переключатель направления вращения (3) вправо.
- Для вращения назад переведите переключатель направления вращения (3) влево.
- Установите переключатель в центральное положение блокировки, чтобы снизить вероятность случайного запуска инструмента, когда он не используется.

ПРИМЕЧАНИЕ

Во избежание повреждения устройства не изменяйте направление вращения, пока инструмент полностью не остановится.

ПРИМЕЧАНИЕ

Инструмент не будет работать, пока переключатель направления вращения полностью не сдвинут влево или вправо.

Курковый регулятор скорости (см. Рис. J)

ПРИМЕЧАНИЕ

Когда инструмент находится в режиме вращения вперед, он будет работать только при одновременном нажатии на бит и курковый регулятор (7).

- Чтобы включить инструмент, нажмите на курковый регулятор скорости (7).
- Чтобы выключить инструмент, отпустите курковый регулятор.
- Чтобы инструмент работал непрерывно, нажмите и удерживайте курковый регулятор скорости (7), затем нажмите кнопку блокировки (6). Отпустите курковый регулятор (7).
- Чтобы разблокировать кнопку блокировки (6) и остановить непрерывную работу инструмента, снова нажмите курковый регулятор (7).

Курковый регулятор (7) обеспечивает более высокую скорость при сильном давлении на курок и более низкую скорость при слабом давлении на курок.

Импульсный режим (см. Рис. К)

Если шуруп закручен недостаточно глубоко, нажмите кнопку импульсного режима (5), при этом будет светиться индикатор импульсного режима (К-1).

Снимите стопорную втулку, совместите шуруп с битой, включите инструмент и продолжайте закручивать шуруп. Когда шуруп будет закручен, отпустите курок.

Светодиодная подсветка (см. Рис. L)

Инструмент оснащен светодиодной рабочей подсветкой (4), которая расположена на основании инструмента и светится при нажатии куркового регулятора (7).

Это обеспечивает дополнительное освещение поверхности заготовки при работе в условиях низкой освещенности. Светодиодная подсветка автоматически выключается примерно через 10 секунд после отпущения куркового регулятора.

В случае перегрузки или перегрева инструмента и (или) аккумулятора светодиодная подсветка (4) будет быстро мигать, а внутренние датчики отключат инструмент. Оставьте инструмент на некоторое время, чтобы он остыл, или поместите инструмент и аккумулятор по отдельности под поток воздуха, чтобы охладить их.

Медленное мигание светодиодной подсветки (4) указывает на низкий уровень заряда аккумулятора. Зарядите аккумулятор.

Если светодиодная подсветка (4) не включается при включении инструмента или внезапно выключается во время работы, это может быть вызвано внутренней ошибкой связи. Для получения помощи обратитесь в службу поддержки клиентов или в авторизованный сервисный центр.

Использование отвертки для гипсокартона (см. Рис. M)

- Установите желаемую глубину закручивания.
- Закрепите заготовку. При

необходимости используйте зажимы.

- Установите аккумулятор.
- Убедитесь, что переключатель направления вращения (3) установлен в правильное положение (вперед или назад).
- Совместите шуруп с острием биты и поместите острие шурупа на поверхность закрепляемой заготовки. Старайтесь держать шуруп перпендикулярно поверхности.
- Нажмите курковый регулятор (7) и кнопку блокировки (6), чтобы запустить инструмент.
- Примените к бите быстрое давление. Приложенное давление замкнет муфту и приведет в движение шуруп.
- Функция автоматического запуска позволяет инструменту автоматически останавливаться при достижении глубины, заданной стопорной втулкой (1).
- Если идеальное положение не достигается, соответствующим образом отрегулируйте стопорную втулку (1) и повторите эти действия 3-5 раз.

Обслуживание и уход



ПРЕДУПРЕЖДЕНИЕ!

Перед выполнением любых работ по обслуживанию электроинструмента извлекайте аккумулятор.

Очистка

- Регулярно чистите электроинструмент и решетку перед вентиляционными отверстиями. Частота очистки зависит от материала и продолжительности использования.
- Регулярно продувайте внутреннюю часть корпуса и двигатель с помощью сухого сжатого воздуха.

Запасные части и принадлежности

Для получения информации о других принадлежностях, инструментах и полировальных средствах см. каталоги соответствующих производителей.

Изображения в разобранном виде и списки запасных частей можно найти по адресу: www.flex-tools.com

Информация об утилизации

ПРЕДУПРЕЖДЕНИЕ!

Чтобы старый электроинструмент нельзя было использовать:

– *извлеките аккумулятор.*



Только для стран ЕС.
Не выбрасывайте электроинструменты вместе с бытовыми отходами! В соответствии с европейской директивой 2012/19/ЕС по транспортировке и утилизации отходов электрического и электронного оборудования согласно национальному законодательству использованные электрические приборы должны собираться отдельно и утилизироваться экологически безопасным способом.

Регенерация сырья вместо утилизации отходов.

Устройство, принадлежности и упаковка должны быть утилизированы экологически безопасным способом. Пластиковые части могут быть переработаны в соответствии с типом материала.

ПРЕДУПРЕЖДЕНИЕ!

Не выбрасывайте аккумуляторы вместе с бытовым мусором, а также не бросайте их в огонь или в воду. Не вскрывайте использованные аккумуляторы.

Только для стран ЕС.

В соответствии с директивой 2006/66/ЕС неисправные и использованные аккумуляторы необходимо утилизировать.

ПРИМЕЧАНИЕ

Для получения информации о вариантах утилизации обратитесь к продавцу.

С--Декларация соответствия

Мы с полной ответственностью заявляем, что изделие, описанное в разделе «Технические характеристики», соответствует следующим стандартам или нормативным документам:

стандарт EN 62841 в соответствии с требованиями директив 2014/30/EU, 2006/42/EC, 2011/65/EU.

Ответственный за техническую документацию: FLEX-Elektrowerkzeuge GmbH, R & D Bahnhofstrasse 15, D-71711 Steinheim/Murr

i.v. Peter Lameli Klaus Peter Weinper

Питер Ламели
(Peter Lameli)
Технический
директор

Клаус Питер Вайнпер
(Klaus Peter Weinper)
Руководитель отдела
качества

1.12.2023; FLEX-Elektrowerkzeuge GmbH
Bahnhofstrasse 15, D-71711 Steinheim/Murr

Отказ от ответственности

Производитель и его представитель не несут ответственности за любой ущерб и упущенную выгоду в результате прерывания деятельности, вызванного изделием или непригодным для использования изделием.

Производитель и его представитель не несут ответственности за любой ущерб, вызванный неправильным использованием устройства или использованием устройства с изделиями других производителей.

Kasutusjuhendis kasutatud sümbolid

HOIATUS!

Tähistab lähenevat ohtu. Selle hoiatuse eiramine võib põhjustada surma või äärmiselt raskeid vigastusi.

ETTEVAATUST!

Viitab võimalikule ohtlikule situatsioonile. Selle hoiatuse eiramine võib põhjustada kergeid vigastusi või vara kahjustumist.

MÄRKUS

Viitab kasutusnõuannetele ja olulisele teabele.

Elektritööriistal olevad sümbolid

V volti

/min Pöörlemiskiirus



Lugege juhiseid



Vananenud seadme kõrvaldamise teave (vt lk 133)!

Teie ohutuse nimel

HOIATUS!

Enne elektritööriista kasutamist lugege läbi ja järgige järgnevat:

- käesolev kasutusjuhend,
- „Üldised ohutusjuhised“ elektritööriistade käsitlemise kohta kompleksis sisalduvas voldikus (voldik nr.: 315.915),
- antud hetkel kehtivad tegevuskoha eeskirjad ja õnnetuste ennetamise eeskirjad.

See elektritööriist on kaasaegne toode ja on loodud kooskõlas tunnustatud ohutuseeskirjadega.

Sellel põhjal võib elektritööriist kujutada kasutamise ajal ohtu kasutaja või kolmanda osapoole elule ja tervisele, samuti võivad kahjustuda nii elektritööriist kui ka vara.

Kipsplaadi akukruvikeerajat tohib kasutada ainult – sihtotstarbeliselt,

– ja kui see toimib korrektselt. Ohutusnõudeid rikkuvad vead tuleb alati viivitamatult parandada.

Sihtotstarve

Akukruvikeeraja on ette nähtud

- kaubandusliikuks/tööstusliikuks kasutamiseks,
- kipsplaadi, puitlaastplaadi või puitkiudplaadi kinnitamiseks puidule või lehtmetaille kipsplaadi kruvidega.

Kipsplaadi kruvikeeraja ohutusjuhised

HOIATUS!

Lugege läbi kõik elektritööriistaga kaasas olevad hoiatused, juhised, joonised ja andmed. Alltoodud juhiste eiramine võib põhjustada elektrilööki, tulekahju ja/või tõsisemaid vigastusi. Säilitage hoiatused ja juhised hilisemaks kasutuseks.

- **Hoidke elektritööriistu ainult isoleeritud haardepindadest, kui teostate töid, mille käigus kinnitusdetail võib puutuda kokku peidetud juhtmetega.** Kinnitusdetailid, mis puutuvad kokku pingestatud juhtmega, võivad seada elektritööriista paljastatud metalloosad pingele alla ja anda kasutajale elektrilöögi.
- **Kasutage sobivaid detektoreid, et teha kindlaks, kas tööpiirkonnas on varjatud tehniline või helistage abi saamiseks kohalikele kommunaalteenustele.** Kokkupuude elektrijuhtmetega võib põhjustada tulekahju ja elektrilöögi. Gaasijuhtme kahjustamine võib põhjustada plahvatuse. Veetoru kahjustamine põhjustab vavalist kahju või elektrilöögi.
- **Kinnitage töödeldav detail.** Pingutusvahendid või kruustangid hoiavad toorikut paremini ja turvalisemalt kui käes hoidmine.
- Enne elektritööriista mahapanekut oodake alati, kuni see on täielikult seiskunud.

Müra- ja vibratsioonitase

Müra- ja vibratsioonitasemed on määratletud kooskõlas standardiga EN 62841.

Elektritööriista A-hindamise müratase on tavaliselt järgmine.

- Helirõhu tase L_{pA} : 74 dB(A);
- Helivõimsuse tase L_{WA} : 82 dB(A);
- Veamäär: $K = 3$ dB.

Vibratsiooni koguväärtus:

- Emissiooni väärtus a_n : 2,7 m/s²
- Veamäär: $K = 1,5$ m/s²

ETTEVAATUST!

Esitatud mõõtmistulemused kehtivad uutele elektritööriistadele. Igapäevane kasutamine muudab müra- ja vibratsioonitasemete väärtusi.

MÄRKUS

Sellel teabelehel esitatud vibratsiooni deklareeritud koguväärtus(ed) ja deklareeritud müratase on mõõdetud vastavalt standardis EN 62841 standarditud mõõtmismeetodile ja neid võib kasutada ühe tööriista võrdlemiseks teisega.

Seda võib kasutada kokkupuute esialgseks hindamiseks. Täpsustatud vibratsiooniheite tase kehtib tööriista peamise sihtotstarbe puhul.

Aga kui tööriista kasutatakse teistsugusteks rakendusteks või teistsuguste löiketarvikutega, või kui seda hooldatakse kehvasti, siis võivad vibratsiooniheite tasemed esitatust erineda.

See võib kokkupuute taset kogu tööperioodi jooksul oluliselt suurendada.

Vibratsiooniga kokkupuute taseme täpseks hindamiseks on vaja arvesse võtta ka aegu, mil tööriist on välja lülitatud või töötab, kuid seda tegelikult ei kasutata.

See võib kokkupuute taset kogu tööperioodi jooksul oluliselt vähendada.

Seadme kasutaja kaitsmiseks vibratsiooni mõjude eest määrake kindlaks täiendavad ohutusmeetmed, näiteks hooldage tööriista ja löiketarvikuid, hoidke käed soojas, korraldage töögraafikuid.

HOIATUS!

Elektritööriista tegelikul kasutamisel tekkiv vibratsiooni- ja müratase võib esitatust erineda; turvalisuse eesmärgil peaks seadme kasutaja tegelikes kasutustingimustes kandma kindaid ja kuulmiskaitsmeid.



ETTEVAATUST!

Kandke kuulmiskaitsevahendeid, kui helirõhu tase ületab 85 db(A).

Tehnilised andmed

Tööriist	DW 37 12-EC		
Tüüp	Kipsplaadi kruvikeeraja		
Nimipinge	Vdc	12	
Padruni suurus	mm	6.4	
Tühikäigu kiirus	/min	0-3700	
Kaal vastavalt "EPTA protseduurile 01/2003" (ilma akuta)	kg	0.7	
Aku	12V	AP 12/2.5 AP 12/5.0 AP 10.8/2.5 AP 10.8/4.0 AP 10.8/6.0	
Akukaal	kg	AP 12/2.5 AP 12/5.0 AP 10.8/2.5 AP 10.8/4.0 AP 10.8/6.0	00.3 0.4 0.3 0.4 0.4
Töötetemperatuur	-10-40 °C		
Hoiustamistemperatuur	< 50 °C		
Laadimistemperatuur	4-40 °C		
Laadur	CA 12/18, CA 12 CA 10.8/18.0, CA 10.8		

Ülevaade (vt joon A)

Toote detailide nummerdus vastab jooniste lehel olevale seadme joonisele.

- 1 Stopperpuks**
- 2 Otsiku kinnituspuks**
- 3 Pöörlemissuuna valija**
- 4 LED-töötuli**
- 5 Impulssrežiimi nupp**
- 6 Lukustusnupp**

- 7 Kiiruse reguleerimisega päästiklüüti**
- 8 Rihma kinnitus**
Randmepaela (ei kuulu komplekti) kinnitamiseks, et vähendada tööriista maha kukkumise ohtu.
- 9 Eemaldatav vööklamber**
- 10 Kinnituskruvi**
- 11 Eemaldatav otsikuhoidik**
- 12 Magnetiline otsikuhoidik**

Kasutusjuhend

HOIATUS!

Enne elektritööriista hooldamist/seadistamist jne eemaldage sellelt aku.

Enne elektritööriista sisselülitamist

Pakkige kipsplaadi akukruvikeeraja lahti ja kontrollige, et seal poleks puuduvaid või kahjustatud osi.

MÄRKUS

Akud ei ole tarnimisel täielikult laetud. Enne esmakasutust laadige akud täiesti täis. Lugege laadija kasutusjuhendit.

Aku paigaldamine/vahetamine

- Suruge laetud aku elektritööriista sisse, kuni see klõpsatusega paika fikseerub (vt. joon. B).
- Eemaldamiseks vajutage vabastusnuppu ja tõmmake aku välja (vt joonist C).

ETTEVAATUST!

Kui seade ei ole kasutuses, siis tuleb aku klemme kaitsta. Lahtised metalliesemed võivad klemme lühistada - plahvatuse ja tulekahju oht!

Rihma kinnitus (vt. joon. D)

Rihma kinnitus (8) on mõeldud randmerihma (ei ole komplektis) kinnitamiseks, et vähendada tööriista mahakukkumise ohtu. Tööriista kandmise ajaks pange rihm ümber käe.

Eemaldatav vööklamber (vt. joon. E)

- Eemaldage seadmelt akuplokk.
- Joondage vööklambri (9) ribi ja ava tööriista põhjal oleva ava ja keermestatud auguga.

- Paigaldage kinnituskruvi (10) ja keerake see kruvikeeraja (ei sisaldu komplektis) abil kindlalt kinni.
- Vööklambri (9) eemaldamiseks keerake kruvikeerajaga lahti kinnituskruvi.

Eemaldatav otsikuhoidik (vt joonist F)

- Eemaldage seadmelt akuplokk.
- Joondage ribi ja otsikuhoidiku (11) ava tööriista aluses oleva avaga.
- Paigaldage kinnituskruvi (10) ja keerake see kruvikeeraja (ei sisaldu komplektis) abil kindlalt kinni.
- Otsikuhoidiku (11) eemaldamiseks keerake kruvikeerajaga lahti kinnituskruvi.

Otsiku paigaldamine/ eemaldamine (vt joonis G)

ETTEVAATUST!

Enne elektrilise tööriistaga mistahes tööde tegemist viige pöörlemisruuna valija (3) keskmisesse asendisse.

Otsiku paigaldamiseks

- Eemaldage aku.
- Tõmmake stopperpuks (1), et see tööriista küljest eemaldada.
- Lükake ühe käega otsikuhülss (2) tagasi ja hoidke seda paigal. Teise käega sisestage magnetiline otsikuhoidik (12).
- Vabastage puks (2) ja kontrollige, kas see naaseb algasendisse.
- Kinnitage stopperpuks (1) uuesti tööriista külge. Lükake seda, kuni see oma kohale klõpsab.

Otsiku eemaldamiseks

- Eemaldage aku ja stopperpuks (1).
- Lükake otsiku puks (2) tagasi ja hoidke seda paigal.
- Eemaldage magnetiline otsikuhoidik (12).

Sügavuse reguleerimine (vt joonist H)

Sügavust saab reguleerida stopperpuksi (1) keerates. Alustage iga uut tööd, keerates sisse mitu proovikruvi, et kontrollida ja reguleerida sügavuse seadistust.

Keerake stopperpuks (1) päripäeva sisse, et sügavust vähendada ja vastupäeva, et sügavust suurendada.

Pöörlemissuuna valija (vt joonis I)

- Ettepoole pööramiseks vajutage pöörlemissuuna valijat (3) paremale.
- Tagurpidi pööramiseks vajutage pöörlemissuuna valijat (3) vasakule.
- Valiku seadmine keskmisesse (lukustatud) asendisse aitab vähendada juhusliku käivitumise võimalust, kui seda ei kasutata.

i MÄRKUS

Ülekandemehhanismi kahjustuste vältimiseks laske tööriistal alati enne pöörlemissuuna muutmist täielikult seiskuda.

i MÄRKUS

Tööriista ei saa kasutada enne, kui pöörlemissuuna valija on vasakule või paremale täielikult sisse lülitatud.

Muutuva kiiruse päästiklüliti (vt joonist J)

i MÄRKUS

Kui tööriist pöörleb edasi, töötab see ainult siis, kui puuri ja päästiku lülitit (7) vajutatakse samal ajal.

- Tööriista SISSE lülitamiseks vajutage muutuva kiirusega päästiklülitit (7).
- Selle väljalülitamiseks vabastage muutuva kiirusega päästiklüliti.
- Pidevaks töötamiseks vajutage ja hoidke all muutuva kiirusega päästiklülitit (7) ja seejärel vajutage lukustusnuppu (6). Vabastage päästiklüliti 7.
- Lukustusnupu (6) lukust vabastamiseks ja pideva töötamise lõpetamiseks vajutage uuesti päästiklülitit (7).

Kiiruse reguleerimise päästiklüliti (7) tugevam vajutamine tõstab kiirust ja nõrgem vajutamine langetab kiirust.

Impulssrežiim (vt joonist K)

Kui kruvi pole piisavalt sügavale keeratud, vajutage impulssrežiimi nuppu (5) ja impulssrežiimi märgutuli (K-1) süttib.

Eemaldage stopperpuks, joondage kruvi otsikuga, lülitage tööriist sisse ja jätkake kruvi keeramist. Vabastage päästikulüliti, kui kruvid on sisse keeratud.

LED-töötuli (vt joon L)

Teie tööriist on varustatud LED-töötulega (4), mis asub tööriista tugitoel ja süttib päästiklüliti (7) vajutamisel.

See tagab täiendava valgustuse töödeldavale pinnale, et oleks võimalik töötada ka kehvemini valgustatud kohtades. LED-töötuli lülitub automaatselt välja umbes 10 sekundit pärast päästiklüliti vabastamist.

LED-töötuli (4) vilgub kiiresti, kui tööriist ja/ või aku on ülekoormatud või muutub liiga kuumaks, ning sisemised andurid lülitavad tööriista välja. Laske tööriistal veidi töötamata seista või asetage tööriist ja akuplokk üksteisest eraldatult õhuvoolu kätte, et neid jahutada.

LED-töötuli (4) vilgub aeglasemalt, viidates sellele, et aku on tühi. Laadige akut.

Kui LED-töötuli (4) tööriista sisselülitamisel ei sütti või lülitub töö ajal ootamatult välja, võib selle põhjuseks olla sisemine ühendusviga. Abi saamiseks võtke ühendust klienditeeninduse või volitatud hoolduskeskusega.

Kipsplaadi kruvikeeraja kasutamine (vt joonist M)

- Seadistage soovitud sissekeeramissügavus.
- Kinnitage töödeldav detail. Vajadusel kasutage klambreid.
- Paigaldage aku.
- Kontrollige pöörlemissuuna valija (3) õiget seadistust (edasi või tagasi).
- Paigaldage kruvi otsikule ja asetage kruvi ots kinnitatava töötasapinna pinnale. Püüdke hoida kruvi pinnaga risti.
- Tööriista käivitamiseks vajutage muutuva kiirusega päästiklülitit (7) ja lukustusnuppu (6).
- Rakendage otsikule kiire ja tugev surve. Rakendatav surve lülitab siduri sisse ja keerab kruvi.
- Automaatkäivituse funktsioon võimaldab tööriistal automaatselt seiskuda, kui stopperpuksi (1) määratud sügavus on saavutatud.
- Kui see ei saavuta ideaalset asendit, reguleerige stopperhpuksi (1) sobivalt ja korra 3-5 toimingut.

Hooldus

HOIATUS!

Enne elektritööriista hooldamist/seadistamist jne eemaldage sellelt aku.

Puhastamine

- Puhastage regulaarselt nii elektritööriista kui ka ventilatsioonivade ees olevaid võresid. Puhastamise sagedus sõltub kasutatavast materjalist ja kasutusajast.
- Puhastage korpuse sisemust ja mootorit regulaarselt kuiva suruõhuga.

Varuosad ja tarvikud

Teavet teiste tarvikute, eriti tööriistade ja poleerimisabivahendite kohta leiate tootja kataloogidest.

Suurendatud joonised ja varuosade nimekirjad on leitavad meie kodulehel: www.flex-tools.com

Kõrvaldamise teave

HOIATUS!

Muutke kasutuskõlbmatu elektritööriist mittekasutatavaks:

- aku toimel töötava elektritööriista puhul eemaldage aku.

 Ainult EL riikidele
Ärge visake elektritööriistu olmeprügi hulka! Kooskõlas Euroopa Liidu elektri- ja elektroonikaseadmetest tekkinud jäätmete direktiivi (WEEE) 2012/19/EL nõuetega ning vastavalt kohalikule seadusandlusele tuleb elektritööriistad eraldi koguda ja keskkonnasäästlikul viisil ümber töödelda.

Toormaterjali utiliseerimine äraviskamise asemel.

Seade, tarvikud ja pakend tuleb keskkonnasäästlikul viisil ümber töödelda. Plastosad tuleb töödelda ümber vastavalt materjali tüübile.

HOIATUS!

Ärge visake akusid/patareisid olmeprügi hulka, tulle ega vette. Ärge avage kasutatud akusid/patareisid.

Ainult ELi riikidele:
kooskõlas direktiivi 2006/66/EÜ nõuetega tuleb defektsed või kasutatud akud ümber töödelda.

MÄRKUS

Palun uurige kõrvaldamise teavet oma edasimüüjalt!

CE-Vastavusdeklaratsioon

Me kinnitame, tootja ainuvastutusel, et jaotises „Tehnilised andmed“ kirjeldatud toode on kooskõlas järgnevate standardite või normatiivsete dokumentidega:
EN 62841 kooskõlas direktiivide 2014/30/EL, 2006/42/EÜ, 2011/65/EL nõuetega.

Tehnilise dokumentatsiooni eest vastutab:
FLEX-Elektrowerkzeuge GmbH, R & D
Bahnhofstrasse 15, D-71711 Steinheim/Murr

i.V.  

Peter Lameli Klaus Peter Weinper
Tehnikadirektor Kvaliteediosakonna juht

1.12.2023; FLEX-Elektrowerkzeuge GmbH
Bahnhofstrasse 15, D-71711 Steinheim/Murr

Vastutusest lahtiütlemine

Tootja ja tootja esindajad ei vastuta kahjustuste ning saamatajäänud tulu eest, mis on põhjustatud tootest või kasutuskõlbmatust tootest tingitud tööseisakutest.

Tootja ja tootja esindajad ei vastuta kahjustuste eest, mis on põhjustatud toote väärkasutusest või toote kasutamisest koos teiste tootjate toodetega.

Šiame vadove naudojami simboliai



ĮSPĖJIMAS!

Įspėja apie gresiantį pavojų. Nekreipiant dėmesio į šį įspėjimą galima sunkiai ar net mirtinai susižaloti.



DĖMESIO!

Įspėja apie galimai pavojingą situaciją. Nekreipiant dėmesio į šį įspėjimą galima nesunkiai susižaloti arba sugadinti turtą.



PASTABA

Pateikia svarbią informaciją ir naudojimo patarimus.

Simboliai ant elektrinio įrankio

V Voltai

/min. Sukimosi greitis



Perskaityti instrukcijas.



Informacija apie netinkamo naudoti įrenginio išmetimą (žr. 138 puslapį)!

Jūsų saugumui



ĮSPĖJIMAS!

Prieš naudodami elektrinį įrankį perskaitykite:

- *šias naudojimo instrukcijas;*
- *elektrinių įrankių naudojimo „Bendrąsias saugos instrukcijas“, pateiktas pridedamoje brošiūroje (Nr: 315.915);*
- *darbo vietoje galiojančias taisykles ir nelaimingų atsitikimų prevencijos reglamentus.*

Šis modernus elektrinis įrankis atitinka visus jam taikomus saugos reikalavimus.

Vis dėlto, naudojant šį elektrinį įrankį gali kilti pavojus sunkiai ar net mirtinai susižaloti ar sužaloti kitus, taip pat sugadinti įrankį ar kitą turtą.

Belaidis gipskartonio atsuktuvus gali būti naudojamas tik

- *pagal paskirtį;*
- *jei ji visiškai tvarkinga.*

Saugumą mažinančius gedimus reikia nedelsiant pašalinti.

Paskirtis

Belaidis gipskartonio atsuktuvus yra skirtas:

- naudoti pramonėje ir profesinėje veikloje;
- gipskartonio plokščių, medžio drožlių plokščių arba medienos plaušo plokščių tvirtinimui prie medžio arba skardos su gipskartonio sraigtais.

Gipskartonio atsuktuvo saugos instrukcijos



ĮSPĖJIMAS!

Perskaitykite visus su šiuo elektriniu įrankiu pateiktus įspėjimus dėl saugos, instrukcijas, peržiūrėkite paveikslus ir specifikacijas.

Nesilaikant visų toliau išdėstytų nurodymų galima patirti elektros smūgi, sukelti gaisrą ir (ar) sunkiai susižaloti. Išsaugokite visas instrukcijas su įspėjimais, nes jų gali prireikti ateityje.

- **Elektrinius įrankius laikykite tik už izoliuoto, laikymui skirto paviršiaus, kai sukant su įrankiu tvirtinimo elementas gali prisiliesti prie paslėpto elektros laido.** Prie laido, kuriuo teka elektros srovė, prisilietęs tvirtinimo elementas gali ją perduoti į kitas metalines įrenginio dalis ir operatoriui sukelti elektros smūgį.
- **Naudokite tinkamus detektorius, kad nustatytumėte, ar darbo zonoje nėra paslėptų inžinerinių tinklų, arba paskambinkite į vietinę komunalinių paslaugų bendrovę ir paprašykite pagalbos.** Prisilietimas prie elektros laidų gali sukelti gaisrą ir elektros smūgį. Pažeidus dujų vamzdyną gali įvykti sprogimas. Pažeidę vandentiekio liniją galite sugadinti turtą ir patirti elektros smūgį.
- **Įtvirtinkite darbo ruošinį.** Prispaudimo įtaisais ar spaustuvoose prispauostas ruošinys bus įtvirtintas geriau ir saugiau, nei laikant ranka.
- Prieš padėdami įrankį ant žemės visada palaukite, kol jis visiškai sustos.

Triukšmas ir vibracija

Triukšmo ir vibracijos vertės nustatytos pagal EN 62841.

Elektrinio įrankio triukšmo lygis A paprastai apskaičiuojamas taip:

- Garso slėgio lygis L_{pA} : 74 dB(A);
- Garso galios lygis L_{WA} : 82 dB(A);
- Neapibrėžtumas: $K = 3$ dB

Bendroji vibracijos vertė:

- Emisijos vertė a_h : 2,7 m/s²
- Neapibrėžtumas: $K = 1,5$ m/s²

DĖMESIO!

Nurodytos vertės taikomos naujiems elektriniams įrankiams. Dėl kasdienio naudojimo triukšmo ir vibracijos vertės keičiasi.

PASTABA

Šioje informacinėje brošiūroje pateikta bendra vibracijos vertė (-ės) išmatuota naudojant EN 62841 standarte nurodytą standartinį testą, todėl ją galima naudoti lyginant vieną įrankį su kitu.

Ją galima naudoti vibracijos poveikiui preliminariai įvertinti. Nurodyta vibracijos vertė gauta naudojant įrankį pagal jo pagrindinę paskirtį.

Vis dėlto, pakeitus įrankio naudojimo paskirtį, priedus ar netinkamai techniškai prižiūrint, vibracijos vertės taip pat gali pasikeisti.

Dėl to kenksmingas vibracijos poveikis per visą darbo laikotarpį gali pastebimai išaugti.

Norint tiksliai apskaičiuoti vibracijos poveikio vertę, taip pat reikia atsižvelgti į laikotarpius, kuomet įrankis yra išjungtas ar įjungtas, tačiau nenaudojamas.

Atmetus šiuos laikotarpius vibracijos poveikis per visą darbo laikotarpį gali reikšmingai sumažėti.

Siekdami apsaugoti operatorių nuo kenksmingo vibracijos poveikio, imkitės papildomų saugos priemonių, pvz., tinkamai prižiūrėkite įrankį ir jo priedus, užtikrinkite, kad rankos būtų šiltos, nustatykite tinkamą darbo ir poilsio grafiką.

ISPĖJIMAS!

Naudojant įrankį realiomis sąlygomis, skleidžiamos vibracijos stiprumo vertė gali skirtis nuo nurodytos. Kad apsisaugotų dirbdamas realiomis sąlygomis, naudotojas

turi mūvēti pirštines ir naudoti klausos apsaugos priemones.

DĖMESIO!

Jeigu garso slėgis viršija 85 dB(A), užsidėkite apsauginės ausines.

Techniniai duomenys

Įrankis	DW 37 12-EC		
Tipas	Gipskartonio atsuktuvus		
Vardinė įtampa	VDC	12	
Įvorės dydis	mm	6,4	
Sūkiai be apkrovos	/min.	0-3700	
Svoris pagal „EPTA procedūrą 01/2003“ (be baterijos)	kg	0,7	
Baterija	12 V	AP 12/2.5 AP 12/5.0 AP 10.8/2.5 AP 10.8/4.0 AP 10.8/6.0	
Baterijos svoris	kg	AP 12/2.5 AP 12/5.0 AP 10.8/2.5 AP 10.8/4.0 AP 10.8/6.0	0.3 0.4 0.3 0.4 0.4
Darbinė temperatūra	-10-40 °C		
Laikymo temperatūra	< 50 °C		
Įkrovimo temperatūra	4-40 °C		
Įkroviklis	CA 12/18, CA 12 CA 10.8/18.0, CA 10.8		

Apžvalga (žr. A pav.)

Dalių numeriai pateikti pagal įrenginio iliustracijas paveikslų puslapyje.

- 1 Ribotuvo mova
- 2 Antgalio mova
- 3 Sukimosi krypties selektorius
- 4 LED darbinė lemputė
- 5 Impulsinio režimo mygtukas
- 6 Fiksavimo mygtukas
- 7 Greitį reguliuojantis paleidimo jungiklis
- 8 Dirželio tvirtinimo ąsa
Riešo dirželiui pritvirtinti (nėra komplekte), kad sumažėtų pavojus įrankį numesti.
- 9 Nuimama diržo apkaba
- 10 Tvirtinimo varžtas
- 11 Nuimamas antgalių laikiklis
- 12 Magnetinis antgalių laikiklis

Naudojimo instrukcija

ISPĖJIMAS!

Prieš vykdydami bet kokius elektrinio įrankio tvarkymo darbus, atjunkite jo bateriją.

Prieš elektrinį įrankį įjungiant

Išpakuokite belaidį gipskartonio atsuktuvą ir patikrinkite, ar netrūksta kokių nors dalių ir ar jos nepažeistos.

PASTABA

Išsiunčiant iš gamyklos baterijos iki galo neįkraunamos. Prieš pradėdami darbą iki galo įkraukite baterijas. Žr. įkroviklio naudojimo vadovą.

Baterijos įstatymas ir keitimas

- Stumkite įkrautą bateriją į elektrinį prietaisą, kol ji užsifiksuos savo vietoje (žr. B pav.).
- Jei bateriją norite atjungti, paspauskite atjungimo klavišą ir bateriją ištraukite (žr. C pav.).

DĖMESIO!

Apsaugokite išimtos baterijos kontaktus. Metaliniai daiktai kontaktus gali sujungti trumpuoju jungimu, ir tuomet kyla sprogimo ir gaisro pavojus!

Dirželio tvirtinimas (žr. D pav.)

Dirželio tvirtinimo ąsa (8) yra skirta riešo dirželiui pritvirtinti (nėra komplekte), kad sumažėtų pavojus įrankį numesti. Nešdami įrankį apvyniokite dirželį apie savo rankos riešą.

Nuimama diržo apkaba (žr. E pav.)

- Išimkite iš įrankio sudėtinę bateriją.
- Diržo apkabos (9) kraštą ir angą sulygiuokite su sriegine anga įrankio pagrinde.
- Įstatykite tvirtinimo varžtą (10) ir tvirtai priveržkite atsuktuvu (nėra komplekte).
- Norėdami nuimti diržo apkabą (9), atsuktuvu atsukite tvirtinimo varžtą.

Nuimamas antgalių laikiklis (žr. F pav.)

- Išimkite iš įrankio sudėtinę bateriją.
- Antgalių laikiklio (11) kraštą ir angą sulygiuokite su anga įrankio pagrinde.
- Įstatykite tvirtinimo varžtą (10) ir tvirtai priveržkite atsuktuvu (nėra komplekte).
- Norėdami nuimti antgalių laikiklį (11), atsuktuvu atsukite tvirtinimo varžtą.

Antgalio įstatymas ir išėmimas (žr. G pav.)

DĖMESIO!

Prieš vykdydami bet kokius darbus su elektriniu įrankiu, sukimosi krypties selektorius (3) nustatykite į viduriniąją padėtį.

Antgalio įstatymas

- Išimkite sudėtinę bateriją.
- Patraukite ribotuvo movą (1) ir nuimkite ją nuo įrankio.
- Viena ranka atitraukite antgalio movą (2) atgal ir prilaiykite. Kita ranka įstatykite magnetinį antgalių laikiklį (12).
- Atleiskite movą (2) ir patikrinkite, ar ji grįžo į pradinę padėtį.
- Prie įrankio vėl pritvirtinkite ribotuvo movą (1). Stumkite ją, kol užsifiksuos savo vietoje.

Antgalio išėmimas

- Išimkite sudėtinę bateriją ir nuimkite ribotuvo movą (1).
- Atitraukite antgalio movą (2) atgal ir prilaiykite.
- Nuimkite magnetinį antgalių laikiklį (12).

Gylio reguliavimas (žr. H pav.)

Gylį galima reguliuoti sukant ribotuvo movą (1). Kiekvieną naują darbą pradėkite įsukdami kelis bandomuosius sraigtus į atraižą, kad patikrintumėte ir sureguliuotumėte gylį.

Sukite ribotuvo movą (1) pagal laikrodžio rodyklę, jei norite mažesnio gylio, ir prieš laikrodžio rodyklę, jei norite didesnio gylio.

Sukimosi krypties selektorius (žr. I pav.)

- Pastumkite sukimosi krypties selektorių (3) į dešinę pusę, kad sukumėte į priekį.
- Pastumkite sukimosi krypties selektorių (3) į kairę pusę, kad sukumėte atgal.
- Nustatę selektorių į vidurinę (užrakinimo) padėtį, sumažinsite atsitiktinio paleidimo galimybę, kai įrankio nenaudojate.

i PASTABA

Kad nepažeistumėte pavaros, prieš keisdami sukimosi kryptį visada leiskite įrankiui visiškai sustoti.

i PASTABA

Įrankis neveiks, kol sukimosi krypties selektorius nebus pastumtas iki galo į kairę arba į dešinę pusę.

Greitį reguliuojantis paleidimo jungiklis (žr. J pav.)

i PASTABA

Kai įrankis sukasi į priekį, jis veikia tik tuo atveju, kai antgalis ir paleidimo jungiklis (7) spaudžiami vienu metu.

- Norėdami įjungti įrankį, paspauskite greitį reguliuojantį paleidimo jungiklį (7).
- Norėdami jį išjungti, atleiskite greitį reguliuojantį paleidimo jungiklį.
- Norėdami sukti nepertraukiamai, paspauskite ir laikykite nuspaudę greitį reguliuojantį paleidimo jungiklį (7), o po to nuspauskite fiksavimo mygtuką (6). Atleiskite paleidimo jungiklį (7).
- Norėdami atrakinti fiksavimo mygtuką (6) ir nutraukti nepertraukiamą sukimą, dar kartą spustelėkite paleidimo jungiklį (7).

Greitis didėja greitį reguliuojantį paleidimo jungiklį (7) spaudžiant stipriau, ir mažėja jį spaudžiant silpniau.

Impulsinis režimas (žr. K pav.)

Jei sraigtas įsuktas nepakankamai giliai, paspauskite impulsinio režimo mygtuką (5): užsidegs impulsinio režimo indikatorius (K-1).

Nuimkite ribotuvo movą, įstatykite sraigta į antgalį, įjunkite įrankį ir toliau sukite sraigta. Įsukę sraigta paleidimo jungiklį atleiskite.

LED darbinė lemputė (žr. L pav.)

Ant jūsų įrankio kojelės yra LED darbinė lemputė (4), kuris užsidega nuspaudus paleidimo jungiklį (7).

Ji papildomai apšviečia ruošinio paviršių, kai dirbate prastai apšviestoje vietoje. LED darbinė lemputė automatiškai išsijungia praėjus maždaug 10 sekundžių po paleidimo jungiklio atleidimo.

LED darbinė lemputė (4) greitai mirksi įrankį ir (ar) sudėtinę bateriją pernelyg apkrovus arba jiems pernelyg įkaitus – tuomet vidiniai jutikliai įrankį išjungia. Leiskite įrankiui atvėsti arba atjunkite nuo jo bateriją ir atskirai atvėsinkite.

Jei LED darbinė lemputė (4) mirksi lėčiau, tai reiškia, kad baterijos įkrova maža. Įkraukite sudėtinę bateriją.

Jei LED darbinė lemputė (4) neužsidega įjungus įrankį arba staiga užgęsta darbo metu, tai gali įvykti dėl vidinės ryšio klaidos. Dėl pagalbos prašome kreiptis į klientų aptarnavimo ar techninės priežiūros centrą.

Gipskartonio atsuktuvo naudojimas (žr. M pav.)

- Nustatykite norimą įsukimo gylį.
- Įtvirtinkite ruošinį. Jei reikia, naudokite spaustuvus.
- Įstatykite sudėtinę bateriją.
- Patikrinkite, ar teisingai nustatytas sukimosi krypties selektorius (3) (pirmyn arba atgal).
- Įstatykite antgalį į sraigta ir įremkite sraigta į tvirtinamo ruošinio paviršių. Stenkitės, kad varžtas būtų statmenas paviršiui.
- Vienu metu nuspauskite greitį reguliuojantį paleidimo jungiklį (7) ir fiksavimo mygtuką (6), kad įrankį paleistumėte.
- Greitai ir staigiai spauskite antgalį. Spaudimas įjungia sankabą ir suka sraigta.

- Automatinio paleidimo funkcija įrankį automatiškai sustabdo, kai pasiekiamas ribotuvo movos (1) nustatytas gylio.
- Jei sraigtas nepasiekia tinkamo gylio, atitinkamai sureguliuokite ribotuvo movą (1) ir užbaikite procedūrą per 3-5 kartus.

Techninė priežiūra

ISPĖJIMAS!

Prieš vykdydami bet kokius elektrinio įrankio tvarkymo darbus, atjunkite jo bateriją.

Valymas

- Reguliariai valykite elektrinį prietaisą ir oro įtraukimo angų groteles. Valymo dažnis priklauso nuo medžiagų ir įrankio naudojimo trukmės.
- Korpuso vidų ir variklį reguliariai prapūskite sausu suslėgtuoju oru.

Atsarginės dalys ir priedai

Kitus priedus, pvz., antgalius ir poliravimo priemones, rasite gamintojų kataloguose.

Brėžinius su išskleistaisiais vaizdais ir atsarginių dalių sąrašus rasite mūsų svetainėje: www.flex-tools.com

Informacija dėl išmetimo

ISPĖJIMAS!

Nereikalingus elektrinius įrankius paverskite netinkamais naudoti:

– iš akumuliatorių įrankių išimkite bateriją.



Tik ES šalys

Elektrinius įrankius draudžiama išmesti kartu su buitinėmis atliekomis! Pagal Europos elektrinės ir elektroninės įrangos atliekų direktyvą 2012/19/ES ir atitinkamus nacionalinius įstatymus, netinkamus naudoti elektrinius įrankius reikia surinkti atskirai ir perdirbti aplinkos neteršiančiu būdu.

 **Žaliavų utilizavimas vietoje atliekų išmetimo.**

Prietaisą, jo priedus ir pakuotes reikia perdirbti aplinkos neteršiančiu būdu. Plastikinės dalys yra paženklintos pagal medžiagos tipą, kad jas būtų galima perdirbti.

ISPĖJIMAS!

Neišmesti baterijų kartu su buitinėmis atliekomis, į ugnį ar vandenį. Neardyti naudotų baterijų.

Tik ES šalims:

Pagal 2006/66/EB direktyvą sugadintas ar netinkamas naudoti baterijas reikia perdirbti.

PASTABA

Informaciją apie utilizavimą jums suteiks pardavėjo atstovas!

CE-Atitikties deklaracija

Prisiimdami visą atsakomybę mes patvirtiname, kad skyriuje „Techninės specifikacijos“ aprašytas gaminytis atitinka šių standartų ir norminių dokumentų reikalavimus:

EN 62841 pagal reglamentus direktyvose 2014/30/ES, 2006/42/EBC, 2011/65/ES.

Už techninę dokumentaciją atsakingi asmenys: FLEX-Elektrowerkzeuge GmbH, R & D Bahnhofstrasse 15, D-71711 Steinheim/Murr

i.v.  

Peter Lameli
Techninis
direktorius

Klaus Peter Weinper
Kokybės skyriaus vadovas

2023-12-1; FLEX-Elektrowerkzeuge GmbH
Bahnhofstrasse 15, D-71711 Steinheim/Murr

Atleidimas nuo atsakomybės

Gamintojas ir jo atstovas neatsako už jokią žalą ar pelno praradimą dėl verslo prastovų, kurias sukėlė mūsų gaminytis ar netinkamas naudoti gaminytis.

Gamintojas ir jo atstovas neatsako už jokią žalą, kurią sukėlė netinkamas šio gaminio naudojimas arba jo naudojimas su kitų gamintojų priedais.

Šajā rokasgrāmatā izmantotie apzīmējumi

BRĪDINĀJUMS!

Norāda uz draudošu bīstamību. Šī brīdinājuma neievērošana var izraisīt nāvi vai ļoti smagus ievainojumus.

UZMANĪBU!

Norāda par iespējamu bīstamu situāciju. Šī brīdinājuma neievērošana var izraisīt nelielu savainojumu vai īpašuma bojājumus.

PIEZĪME!

Norāda, ka uz to attiecas lietošanas ieteikumi un svarīga informācija.

Uz elektroinstrumenta norādītie apzīmējumi

V Volti

/min. Rotācijas ātrums



Izlasiet norādījumus



Informācija par atbrīvošanos no nolietotās iekārtas (skatīt 143. lpp.)!

Jūsu drošībai

BRĪDINĀJUMS!

Pirms elektroinstrumenta lietošanas, lūdzu, izlasiet un ievērojiet:

- šo ekspluatācijas instrukciju,
- „Vispārīgos drošības norādījumus” par elektroinstrumentu lietošanu, kas iekļauti pievienotajā bukletā (brošūra Nr.: 315.915),
- pašreiz spēkā esošos noteikumus par instrumenta darba vietu un par negadījumu novēršanu.

Šis elektroinstruments ir izgatavots, izmantojot jaunākās tehnoloģijas, un ir konstruēts saskaņā ar atzītiem drošības noteikumiem.

Tomēr, strādājot ar elektroinstrumentu, pastāv apdraudējums lietotāja vai trešās personas dzīvībai vai veselībai, vai arī elektroinstruments vai īpašums var tikt sabojāts.

Bezvadu ģipškartona skrūvgriezi drīkst lietot tikai

- tam paredzētajam mērķim,
 - un teicamā darba stāvoklī.
- Bojājumi, kas apdraud drošību, nekavējoties jānovērš.

Paredzētā lietošana

- Bezvadu ģipškartona skrūvgriezis ir paredzēts
- komerciālai izmantošanai rūpniecībā un amatniecībā,
 - vai ģipškartona, skaidu plātņu vai kokšķiedru plātņu piestiprināšanai pie koka vai lokšņu metāla ar ģipškartonam paredzētām skrūvēm.

Drošības norādījumi darbam ar ģipškartona skrūvgriezi

BRĪDINĀJUMS!

Izlasiet visus ar šo elektroinstrumentu saistītos drošības brīdinājumus, norādījumus, specifikāciju un aplūkojiet attēlus. Visu turpmāk uzskaitīto norādījumu neievērošana var izraisīt elektriskās strāvas triecienu, aizdegšanos un/vai smagus savainojumus. Saglabājiet visus brīdinājumus un instrukcijas turpmākai atsaucēi.

- **Ja pastāv iespēja stiprinājumam skart kādu apslēptu elektropārvades līniju, turiet elektroinstrumentu tikai aiz tā izolētās satveršanas virsmas.** Ar spriegumam pieslēgtu vadu saskarē nonācis stiprinājums var radīt spriegumu elektroinstrumenta atklātajās metāla daļās un pakļaut operatoru elektriskās strāvas triecienam.
- **Izmantojiet piemērotus detektorus, lai noteiktu, vai darba zonā nav paslēptas inženierkomunikāciju līnijas, vai arī zvaniem vietējam komunālo pakalpojumu uzņēmumam, lai saņemtu palīdzību.** Saskare ar elektrolīnijām var izraisīt ugunsgrēku un elektrošoku. Gāzesvada bojājums var izraisīt sprādzienu. Ieduršana ūdensvadā var radīt materiālus zaudējumus vai izraisīt elektriskās strāvas triecienu.
- **Notipriniet apstrādājamo materiālu.** Iespīlēšanas ierīces vai skrūvspīles sagatavi noturēs labāk un drošāk, nekā to turot ar roku.
- Vienmēr uzgaidiet, kamēr elektroinstruments pilnībā apstājas, pirms to noliekat zemē.

Troksnis un vibrācija

Troksņa un vibrācijas vērtības ir noteiktas saskaņā ar EN 62841.

Parasti novērtētais elektroinstrumenta troksņa līmenis ir:

- Skaņas spiediena līmenis L_{pA} : 74 dB(A);
- Skaņas intensitātes līmenis L_{WA} : 82 dB(A);
- Nenoteiktais: $K = 3$ dB.

Kopējā vibrācijas vērtība:

- Emisijas vērtība a_n : 2,7 m/s²
- Nenoteiktais: $K = 1,5$ m/s²

UZMANĪBU!

Norādītie mērījumi attiecas uz jaunajiem elektroinstrumentiem. Lietošanas laikā ikdienā troksņa un vibrācijas vērtības var mainīties.

PIEZĪME!

Šajā informācijas lapā norādītā(-s) vibrāciju kopējā(-s) vērtība(-s) un deklarētais troksņa emisijas līmenis ir izmērīts saskaņā ar standarta mērījumu metodi, kas norādīta EN 62841, un vērtības var izmantot viena instrumenta salīdzināšanai ar citu.

Tās var arī lietot iepriekšējai vibrāciju iedarbības novērtēšanai. Norādītais vibrācijas emisijas līmenis atspoguļo vērtības instrumenta galveno pielietojuma veidu laikā.

Tomēr, ja instruments tiek izmantots citiem pielietojumiem un kopā ar atšķirīgiem griešanas piederumiem, vai netiek pareizi ekspluatēts, vibrācijas emisijas līmenis var atšķirties.

Tas var ievērojami palielināt iedarbības līmeni visā kopējā darbības periodā.

Lai precīzi novērtētu vibrācijas iedarbības līmeni, jāņem vērā arī laiku, kad instruments ir izslēgts vai darbojas, bet faktiski netiek pielietots.

Tas var ievērojami samazināt iedarbības līmeni visā kopējā darbības periodā.

Noskaidrojiet, kādi vēl drošības pasākumi pastāv, lai aizsargātu operatoru no vibrācijas radītajām sekām, piemēram, saistībā ar instrumenta un piederumu uzturēšanu, siltuma uzturēšanu rokām un darba modeļa izstrādi.

BRĪDINĀJUMS!

Vibrāciju un troksņa emisijas faktiskajā elektroinstrumenta darbināšanas laikā var atšķirties no deklarētās vērtības, kādā instruments tiek lietots; lai pasargātu lietotāju,

tam ir jāvalkā cimdi un dzirdes aizsarglīdzekļi atbilstoši faktiskajiem darba apstākļiem.

UZMANĪBU!

Ja skaņas spiediens pārsniedz 85 dB(A), lietojiet ausu aizsardzības līdzekļus.

Tehniskie dati

Instrumenti		DW 37 12-EC	
Veids		Ģipškartona skrūvgriezis	
Nominālais spriegums	Vdc	12	
Uznavas izmērs	mm	6.4	
Ātrums bez slodzes	/min.	0-3700	
Svars saskaņā ar „EPTA Procedure 01/2003” (bez akumulatora)	kg	0.7	
Akumulators	12V	AP 12/2.5 AP 12/5.0 AP 10.8/2.5 AP 10.8/4.0 AP 10.8/6.0	
Akumulatora svars	kg	AP 12/2.5 AP 12/5.0 AP 10.8/2.5 AP 10.8/4.0 AP 10.8/6.0	0.3 0.4 0.3 0.4 0.4
Darba temperatūra	-10 - 40°C		
Uzglabāšanas temperatūra	< 50°C		
Uzlādes temperatūra	4-40°C		
Lādētājs	CA 12/18, CA 12 CA 10.8/18.0, CA 10.8		

Pārskats (skatīt A attēlu)

Izstrādājuma funkcijām norādītie cipari atbilst ierīces ilustrācijā norādītajiem cipariem.

- 1 Apturēšanas uzdeva
 - 2 Uzgaļa uzdeva
 - 3 Rotācijas virziena slēdzis
 - 4 LED darba apgaismojums
 - 5 Impulsu režīma poga
 - 6 Bloķēšanas poga
 - 7 Ātruma pārslēgšanas slēdzis
 - 8 Saites fiksators
- Plauksta locītavas saites piestiprināšanai (nav iekļauta komplektā), lai samazinātu iespējamību nomest zemē instrumentu.
- 9 Noņemams siksnas stiprinājums
 - 10 Stiprinājuma skrūve
 - 11 Noņemams uzgaļa kronšteins
 - 12 Magnētiskais uzgaļu turētājs

Lietošanas instrukcija



BRĪDINĀJUMS!

Pirms uzsākat darbu ar elektroinstrumentu izņemiet akumulatoru.

Pirms elektroinstrumenta ieslēgšanas

Izpakojiet ar akumulatoru darbināmo ģipškartona skrūvgriezi un pārbaudiet, vai tam netrūkst kādas daļas un vai tās nav bojātas.



PIEZĪME!

Piegādes brīdī akumulatori nav pilnībā uzlādēti. Pirms pirmās lietošanas reizes akumulatori ir jāuzlādē pilnībā. Skatiet lādētāja lietošanas instrukciju.

Akumulatora ievietošana/nomaiņa

- Iespiediet uzlādētu akumulatoru elektroinstrumenta akumulatora nodalījumā, līdz tas nofiksējas ar „klikšķa” skaņu (skatīt B attēlu).
- Akumulatoru izņem, nospiežot atbrīvošanas pogu un pēc tam izvelkot no nodalījuma (skatīt C attēlu).



UZMANĪBU!

Kad instruments netiek lietots, aizsargājiet akumulatora kontaktus. Tuvumā esošas metāliskas detaļas var radīt īssavienojumu kontaktos; pastāv sprādziena un aizdegšanās draudi!

Saites fiksators (skat. D attēlu)

Saites fiksators (8) ir paredzēts plauksta locītavas saites piestiprināšanai (nav iekļauta komplektā), lai samazinātu iespējamību nomest zemē instrumentu. Pārnēsājot instrumentu, aptiniet saiti ap roku.

Noņemams siksnas stiprinājums (skat. E attēlu)

- Izņemiet no instrumenta akumulatoru bloku.
- Salāgojiet izcilni un siksnas stiprinājuma (9) caurumiņu ar atveri un vītņoto atveri instrumenta pamatnē.
- Ielieciet stiprinājuma skrūvi (10) un stingri pievelciet to ar skrūvgriezi (nav iekļauts komplektā).
- Lai noņemtu siksnas stiprinājumu (9), ar skrūvgriezi atskrūvējiet stiprinājuma skrūvi.

Noņemams uzgaļu turētājs (skatīt F attēlu)

- Izņemiet no instrumenta akumulatoru bloku.
- Salāgojiet izcilni un siksnas stiprinājuma (11) caurumiņu ar atveri instrumenta pamatnē.
- Ielieciet stiprinājuma skrūvi (10) un stingri pievelciet to ar skrūvgriezi (nav iekļauts komplektā).
- Lai noņemtu uzgaļu turētāju (11), ar skrūvgriezi atskrūvējiet stiprinājuma skrūvi.

Uzgaļa uzstādīšana/noņemšana (skatīt G attēlu)



UZMANĪBU!

Pirms jebkādu darbu veikšanas ar elektroinstrumentu pārvietojiet rotācijas virziena slēdzi (3) vidējā pozīcijā.

Uzgaļa uzstādīšana

- Izņemiet akumulatoru bloku.
- Pavelciet apturēšanas uzdevu (1), lai to noņemtu no instrumenta.
- Ar vienu roku piespiediet uzgaļu uzdevu (2) atpakaļvirzienā un pieturiet tai paredzētajā vietā. Ar otru roku ievietojiet magnētisko uzgaļu turētāju (12).

- Atlaidiet uznavu (2) un pārbaudiet, vai tā atgriežas sākotnējā stāvoklī.
- Piestipriniet atpakaļ instrumentam apturēšanas uznavu (1). Piespiediet, līdz tā nofiksējas savā vietā.

Uzgaļa noņemšana

- Noņemiet akumulatora bloku un apturēšanas uznavu (1).
- Piespiediet uzgaļu uznavu (2) atpakaļvirzienā un pieturiet tai paredzētajā vietā.
- Noņemiet magnētisko uzgaļu turētāju (12).

Dziļuma regulēšana (skatīt H attēlu)

Dziļumu var regulēt, pagriežot apturēšanas uznavu (1). Lai pārbaudītu un noregulētu dziļuma iestatījumu, pirms jauna darba sākšanas iedzeniet vairākas pārbaudes skrūves materiālā, kuru neizmantosiet.

Pagrieziet apturēšanas uznavu (1) pulksteņrādītāja kustības virzienā mazākam dziļumam un pretēji pulksteņrādītāja virzienam lielākam dziļumam.

Rotācijas virziena slēdzis (skat. I attēlu)

- Nospiediet rotācijas virziena slēdzi (3) uz labo pusi, lai grieztos virzienā uz priekšu.
- Nospiediet rotācijas virziena slēdzi (3) uz kreiso pusi, lai grieztos atpakaļgaitā.
- Slēdža iestatīšana vidējā (bloķēšanas) pozīcijā palīdz samazināt nejaušas iedarbināšanas iespējamību laikā, kad instruments netiek lietots.

i **PIEZĪME!**

Lai novērstu pārneseņu mehāniska bojājumus, pirms rotācijas virziena maiņas vienmēr ļaujiet instrumentam pilnībā apstāties.

i **PIEZĪME!**

Instruments nedarbosies, ja rotācijas virziena slēdzis nebūs līdz galam pabīdīts pa kreisi vai pa labi.

Ātruma pārslēgšanas slēdzis (skatīt J attēlu)

i **PIEZĪME!**

Ja instrumenta rotācija ir ieslēgta virzienā uz priekšu, tas darbosies tikai tad, ja uzgalis un sprūda slēdzis (7) tiks nospiepts vienlaikus.

- Lai iedarbinātu instrumentu, nospiediet ātruma pārslēgšanas slēdzi (7).
- Lai to izslēgtu, atlaidiet ātruma pārslēgšanas slēdzi.
- Lai dzītu skrūves nepārtraukti, nospiediet un pieturiet ātruma pārslēgšanas slēdzi (7) un pēc tam nospiediet bloķēšanas pogu (6). Atlaidiet sprūda slēdzi (7).
- Lai atbloķētu bloķēšanas pogu (6) un apturētu nepārtrauktās skrūvju dzišanas režīmu, vēlreiz nospiediet sprūda slēdzi (7). Nospiežot ātruma pārslēgšanas slēdzi (7) stiprāk, tiek ieslēgts lielāks ātrums, savukārt, nospiežot to vājāk, ātrums tiek samazināts.

Impulsu režīms (skatīt K attēlu)

Ja skrūve nav ieskrūvēta pietiekami dziļi, nospiediet impulsu režīma pogu (5), un iedegsies impulsu režīma indikators (K-1).

Noņemiet apturēšanas uznavu, savienojiet skrūvi ar uzgali, ieslēdziet instrumentu un turpiniet skrūves iedzišanu. Kad skrūves ir ieskrūvētas, atlaidiet sprūda slēdzi.

LED darba apgaismojums (skatīt L attēlu)

Jūsu instruments ir aprīkots ar LED darba apgaismojumu (4), kas atrodas uz instrumenta pamatnes un iedegas, kad ir nospiepts sprūda slēdzis (7).

Tas nodrošina papildu apgaismojumu uz apstrādājamā materiāla, ja ir jāstrādā sliktāk apgaismotā darba vietā. LED darba apgaismojums automātiski izslēdzas aptuveni 10 sekundes pēc sprūda slēdža atbrīvošanas.

Ja instruments un/vai akumulators tiks pārslēgots, LED darba apgaismojums (4) sāks ātri mirgot, un iekšējie sensori liks instrumentam izslēgties. Kādu laiku atpūtiniet instrumentu, vai novietojiet instrumentu un akumulatora bloku atsevišķi vietā ar brīvu gaisa plūsmu, lai tos atdzesētu.

Ja LED darba apgaismojums (4) sāk mirgot lēnāk, tas norāda uz akumulatora zemu uzlādes līmeni. Uzlādējiet akumulatoru.

Ja LED darba apgaismojums (4) neiedegas, ieslēdzot instrumentu, vai tas pēkšņi izslēdzas darbības laikā, iespējams, to izraisījis iekšējā sakaru kļūda. Lai saņemtu palīdzību, sazinieties ar klientu apkalpošanas vai autorizētu servisa centru.

Darbs ar ģipškartona skrūvgriezi (skat. M attēlu)

- Iestatiet nepieciešamo ieskrūvēšanas dziļumu.
- Nostipriniet apstrādājamo materiālu. Ja nepieciešams, izmantojiet skavas.
- Ievietojiet akumulatoru bloku.
- Pārbaudiet, vai rotācijas virziena slēdzis (3) ir pareizi iestatīts (uz priekšu vai atpakaļgaitā).
- Uzlieciet skrūvi uz uzgaļa gala un novietojiet skrūves galu uz piestiprināmās detaļas virsmas. Raugiet, lai skrūve atrastos perpendikulāra virsmai.
- Lai iedarbinātu instrumentu, nospiediet ātruma pārlēgšanas slēdzi (7) un bloķēšanas pogu (6).
- Nospiediet uzgali ātri un momentāni. Instrumentam pieliktais spiediens iedarbinās sajūgu un iedzīs skrūvi.
- Automātiskās palaišanas funkcija ļauj instrumentam automātiski apstāties, tiklīdz ir sasniegts dziļums, kas iestatīts ar apturēšanas uznavu (1).
- Ja tas nenasniedz ideālo pozīciju, noregulējiet atbilstoši apturēšanas uznavu (1) un atkārtojiet 3.-5. darbību.

Apkope un tīrīšana



BRĪDINĀJUMS!

Pirms uzsākat darbu ar elektroinstrumentu izņemiet akumulatoru.

Tīrīšana

- Regulāri iztīriet elektroinstrumentu un ventilācijas atveru sietiņu. Tīrīšanas biežums ir atkarīgs no izmantotā materiāla un lietošanas ilguma.
- Regulāri izpūtiet korpusa iekšpusi un motoru ar sausu saspiesto gaisu.

Rezerves daļas un piederumi

Informācija par citiem piederumiem, jo īpaši instrumentiem un pulēšanas palīgīdzekļiem, pieejama ražotāja katalogos.

Rasējumus un rezerves daļu sarakstus var aplūkot mūsu mājas lapā:

www.flex-tools.com

Informācija par atbrīvošanos no vecās iekārtas



BRĪDINĀJUMS!

Deaktivizējiet nolietotus elektroinstrumentus:

- *izņemiet no akumulatora elektroinstrumentiem akumulatoru.*



Tikai ES valstīs

Neizmetiet elektroinstrumentus mājsaimniecības atkritumos! Saskaņā ar Eiropas Savienības Direktīvu Nr.2012/19/ES par elektrisko un elektronisko iekārtu atkritumiem un to īstenojošiem aktiem valsts tiesību sistēmā vairs nelietojami elektroinstrumenti jāsavāc atsevišķi un jānodod videi nekaitīgai otrreizējai pārstrādei.



Neiznīciniet izejvielas – tā vietā nogādājiet uz otrreizējo pārstrādes punktu.

Ierīce, piederumi un iepakojums ir jāpārstrādā videi nekaitīgā veidā. Otrreizējai pārstrādei paredzētās plastmasas daļas ir apzīmētas ar speciālu otrreizējās pārstrādes simbolu.



BRĪDINĀJUMS!

Neizmetiet akumulatorus sadzīves atkritumos, ugunī vai ūdenī. Nemēģiniet atvērt izlietotos akumulatorus.

Tikai ES valstīm:

Saskaņā ar Direktīvu Nr. 2006/66/EK bojātie vai izlietotie akumulatori ir jāpārstrādā.



PIEZĪME!

Lūdzu, ņemiet vērā savu izplatītājam par utilizācijas iespējām!

☞-Atbilstības deklarācija

Mēs, uzņemoties pilnu atbildību, apliecinām, ka sadaļā „Tehniskās specifikācijas” aprakstītais produkts atbilst šādiem standartiem vai normatīvajiem dokumentiem:
EN 62841 saskaņā ar Direktīvas Nr. 2014/30/ES, 2006/42/EK, 2011/65/ES noteikumiem.

Par tehnisko dokumentāciju atbildīgais:
FLEX-Elektrowerkzeuge GmbH, R & D
Bahnhofstrasse 15, D-71711 Steinheim/Murr



Peter Lameli
Tehniskais
direktors

Klaus Peter Weinper
Kvalitātes nodaļas vadītājs

1.12.2023.; FLEX-Elektrowerkzeuge GmbH
Bahnhofstrasse 15, D-71711 Steinheim/Murr

Atbrīvojums no atbildības

Ražotājs un viņa pārstāvis nav atbildīgi par jebkādu kaitējumu un zaudēto peļņu, ko izraisījis pārtraukums uzņēmējdarbībā sakarā ar produkta lietošanu vai nelietojamību. Ražotājs un viņa pārstāvis nav atbildīgi par jebkādiem bojājumiem, kas radušies nepareizas produkta izmantošanas rezultātā vai izmantojot produktu kopā ar citu ražotāju izstrādājumiem.

الرموز المستخدمة في هذا الدليل

تحذير

يشير إلى وجود خطر وشيك. عدم مراعاة هذا التحذير قد يؤدي إلى الوفاة أو التعرض لإصابات خطيرة للغاية.

تنبيه

يشير إلى حالة خطيرة محتملة. عدم مراعاة هذا التحذير قد يؤدي إلى إصابة خفيفة أو تلف الممتلكات.

ملاحظة

يشير إلى نصائح التطبيق والمعلومات الهامة.

الرموز الموجودة على الآلة العاملة بالطاقة

V فولت

min/ معدل الدوران

اقرأ التعليمات.



معلومات التخلص من الآلات القديمة (انظر الصفحة 148)!



سلامتك

تحذير

قبل استخدام الآلة العاملة بالطاقة، يرجى قراءة ما يلي:

- تعليمات التشغيل هذه،
- «تعليمات السلامة العامة» المتعلقة بالتعامل مع الآلات العاملة بالطاقة الواردة في الدليل المرفق (رقم المنشور: 315.915)،
- القواعد والتوجيهات المطبقة في الوقت الحالي لمنع وقوع الحوادث.

هذه الآلة العاملة بالطاقة من الآلات الحديثة وتم تصميمها وفقاً لتوجيهات السلامة المعترف بها.

بالرغم من ذلك، فإثناء استخدام الآلة، قد تصبح مصدر خطر على حياة المستخدم وأطرافه، أو على أي شخص آخر، أو قد تتعرض الآلة أو الممتلكات الأخرى للضرر.

يمكنك استخدام مفك الجدران الجافة اللاسلكي

- في الأغراض المخصص لها فقط،
- وأن يكون في حالة ممتازة.
- يجب إصلاح الأعطال المتعلقة بالسلامة على الفور.

الغرض المحدد للاستخدام

مفك الجدران الجافة اللاسلكي مخصص

- للاستخدام التجاري في الأماكن الصناعية والتجارية،
- لتثبيت الجدران الجافة أو ألواح الإلكاش أو الألواح الليفية في الخشب أو الصفائح المعدنية باستخدام براغي الجدران الجافة.

تعليمات السلامة الخاصة بمفك الجدران الجافة

تحذير

اقرأ جميع تحذيرات السلامة والتعليمات والرسوم التوضيحية والمواصفات المرفقة مع هذه الآلة. عدم اتباع جميع التعليمات الواردة أدناه قد يؤدي إلى حدوث صدمة كهربائية أو نشوب حريق أو التعرض للإصابة، أحدها أو جميعها. احتفظ بجميع التحذيرات والتعليمات للرجوع إليها في المستقبل.

- أمسك بالآلة العاملة بالطاقة من أسطح الإمساك المعزولة، وذلك عند القيام بأعمال قد يلحق فيها أداة التثبيت بأسلاك مخفية. قد تتلامس أدوات التثبيت مع سلك تيار «جار»، وهو ما يجعل الأجزاء المعدنية المكشوفة بالآلة «مكهربة» ويتسبب في إصابة مشغل الآلة بصدمة كهربائية.
- استخدم أجهزة الكشف المناسبة للتحقق مما إذا كانت خطوط المرافق موجودة أسفل منطقة العمل أو اتصل بشركة المرافق المحلية طلباً للمساعدة. لأن التلامس مع خطوط الكهرباء قد تؤدي إلى نشوب حريق والتعرض لصدمة كهربائية. إلحاق أضرار بأحد خطوط الغاز قد يؤدي إلى حدوث انفجار. يؤدي اختراق خط الماء إلى تلف الممتلكات أو قد يتسبب في حدوث صدمة كهربائية.
- ثبت القطعة بإحكام. سوف تقوم أدوات القمط أو المنجلة بتثبيت القطعة في مكانها بشكل أفضل وأكثر أمناً من تثبيتها باليد.
- انتظر دائماً حتى توقف الآلة تماماً قبل وضعها من يدك.

الضوضاء والاهتزاز

تم تحديد مستويات الضوضاء والاهتزاز وفقاً للمعيار EN 62841.

مستوى الضوضاء المقدر A لآلة العاملة بالطاقة هو:

- مستوى ضغط الصوت L_{Ap} : 74 ديسيبل (A)؛
- مستوى قوة الصوت L_{AW} : 82 ديسيبل (A)؛
- نسبة الشك: $K = 3$ ديسيبل.

القيمة الكلية للاهتزاز:

- قيمة الانبعاثات a_{hv} : 2.7 م/ثانية²؛
- نسبة الشك: $K = 1.5$ م/ثانية²

تنبيه

المقاييس المشار إليها تسري على الآلات العاملة بالطاقة الجديدة. الاستخدام اليومي يتسبب في تغيير قيم الضوضاء والاهتزاز.

ملاحظة

تم قياس القيمة (القيم) الكلية للاهتزاز وقياس مستوى انبعاث الاهتزاز الموضح في ورقة المعلومات هذه وفقاً لطريقة القياس المعيارية المحددة في المعيار EN 62841، ويمكن استخدامها لمقارنة آلة مع أخرى. ويمكن استخدام التقييم المبدئي للتعرض. مستوى انبعاث الاهتزاز الموضح يمثل التطبيقات الرئيسية للآلة.

إلا أنه لو تم استخدام الآلة في تطبيقات مختلفة، أو مع ملحقات قطع مختلفة، أو تمت صيانتها بشكل رديء، فقد يختلف مستوى انبعاثات الاهتزاز.

وهو ما قد يزيد بشكل كبير من مستوى التعرض على مدار فترة العمل بأكملها.

للاصول لتقدير دقيق لمستوى التعرض للاهتزازات، من الضروري أيضاً الأخذ في الاعتبار بأوقات إيقاف تشغيل الآلة أو إدارتها بدون استخدامها فعلياً.

وهو ما قد يخفف بشكل كبير من مستوى التعرض على مدار فترة العمل بأكملها.

قم بتحديد معايير السلامة الإضافية لحماية المشغل من تأثيرات الاهتزاز، مثل: المحافظة على الآلة وملحقات القطع، والمحافظة على دفاء الأيدي، وتنظيم أنماط العمل.

⚠️ تحذير!

قد تختلف انبعاثات الاهتزاز والضوضاء أثناء الاستخدام الفعلي للآلة العاملة بالطاقة عن القيمة المعلنة التي يتم استخدام الآلة فيها؛ ولحماية مشغل الآلة، ينبغي على المستخدم ارتداء قفازات وواقيات للأذن في ظروف الاستخدام الفعلية.

⚠️ تنبيه!

احرص على ارتداء واقيات للأذن ذات مستوى ضغط صوتي أعلى من 85 ديسيبل (A)

البيانات الفنية

الأداة	DW 37 12-EC	
النوع	مفك الجدران الجافة	
الجهد المقدر	تيار جهد مستمر	12
حجم الطوق	مم	6.4
السرعة بدون حمل	دقيقة	0-3700
الوزن وفقاً «لإجراءات المنظمة الأوروبية للآلات العاملة بالطاقة (EPTA) 01/2003» (من دون البطارية)	كجم	0.7
البطارية	12 فولت	AP 12/2.5 AP 12/5.0 AP 10.8/2.5 AP 10.8/4.0 AP 10.8/6.0

وزن البطارية	كجم	0.3 AP 12/2.5 0.4 AP 12/5.0 0.3 AP 10.8/2.5 0.4 AP 10.8/4.0 0.4 AP 10.8/6.0
درجة حرارة التشغيل	-10 - 40 درجة مئوية	
درجة حرارة التخزين	> 50 درجة مئوية	
درجة حرارة الشحن	4 - 40 درجة مئوية	
الشاحن	CA 12/18, CA 12 CA 10.8/18.0, CA 10.8	

نظرة عامة (انظر الشكل (A))

ترقيم خصائص المنتج تشير إلى الصور الخاصة بالآلة في صفحة الرسوم التوضيحية.

1. جلبة الإيقاف
2. جلبة اللقمة
3. محدد اتجاه الدوران
4. مصباح العمل DEL
5. زر وضع التابض
6. زر القفل
7. المفتاح الزنبركي ذو السرعة المتغيرة
8. تثبيت الحزام
9. تثبيت حزام الرسغ (غير مرفق)، وذلك لتقليل فرص سقوط الآلة أثناء حملها.
10. مشبك الحزام القابل للخلع
11. مسمار التثبيت
12. حامل اللقمة القابل للخلع
13. حامل اللقمة المغناطيسي

تعليمات التشغيل

⚠️ تحذير!

اخلع البطارية قبل إجراء أي أعمال على الآلة العاملة بالطاقة.

قبل تشغيل الآلة العاملة بالطاقة

قم بفك تغليف مفك الجدران الجافة اللاسلكي وتحقق من عدم نقصان أي أجزاء أو تلفها.

ⓘ ملاحظة

البطاريات لا تكون مشحونة بالكامل عند استلامها. قبل التشغيل للمرة الأولى، اشحن البطاريات بالكامل. راجع دليل تشغيل الشاحن.

- اخلع حامل اللقمة المغناطيسي (12).

ضبط العمق (انظر الشكل H)

يمكن ضبط العمق عن طريق تدوير جلبة الإيقاف (1).
ابدأ كل مهمة جديدة عن طريق ربط عدة مسامير اختبار
في قطعة خردة لفحص ضبط العمق وتعديله بحسب
الحاجة.

قم بتدوير جلبة الإيقاف (1) في اتجاه عقارب الساعة
للحصول على عمق أقل وفي عكس اتجاه عقارب
الساعة لمزيد من العمق.

محدد اتجاه الدوران (انظر الشكل I)

- اضغط محدّد اتجاه الدوران (3) إلى الجانب الأيمن
للدوران إلى الأمام.
- اضغط محدّد اتجاه الدوران (3) إلى الجانب الأيسر
للدوران إلى الخلف.
- ضبط المحدد على الوضع المركزي (القفل) يساعد
على تقليل احتمالية بدء التشغيل غير المقصود عند
عدم استخدام الآلة.

i ملاحظة

لمنع تضرر صندوق التروس، اترك دائمًا الآلة حتى تتوقف
تمامًا قبل تغيير اتجاه الدوران.

i ملاحظة

لن تعمل الآلة إلا بعد تشييق محدّد اتجاه الدوران حتى
النهاية ناحية اليسار أو اليمين.

المفتاح الزنبركي ذو السرعة المتغيرة (انظر الشكل J)

i ملاحظة

عندما تكون الآلة في وضع الدوران إلى الأمام، فإنها
ستعمل فقط عند الضغط على اللقمة والمفتاح الزنبركي
(7) في الوفق نفسه.

- لتشغيل الآلة، اضغط على المفتاح الزنبركي ذي
السرعة المتغيرة (7).

- لإيقاف تشغيل الآلة، حرر المفتاح الزنبركي ذي
السرعة المتغيرة.

■ للتشغيل المستمر، اضغط مع التثبيت على المفتاح
الزنبركي ذي السرعة المتغيرة (7)، ثم اضغط على
زر القفل (6). اترك المفتاح الزنبركي (7).

■ لإلغاء قفل زر القفل (6) وإيقاف التشغيل المستمر،
اضغط على المفتاح الزنبركي (7) مرة أخرى.

المفتاح الزنبركي ذو السرعة المتغيرة (7) يقدم سرعة
أعلى عند زيادة الضغط على الزناد، وسرعة أقل عند
تقليل الضغط على الزناد.

وضع النابض (انظر الشكل K)

إذا لم يتم ربط المسامير بعمق كافٍ، فاضغط على زر وضع
النابض (5) وسيضيء ضوء مؤشر وضع النابض (K-1).

قم بإزالة جلبة الإيقاف، وقم بمحاذاة المسامير مع
اللقمة، وقم بتشغيل الآلة واستمر في ربط المسامير. حرر
المفتاح الزنبركي بعد ربط المسامير.

تركيب/استبدال البطارية

■ اضغط على البطارية المشحونة إلى داخل الآلة
العاملة بالطاقة إلى أن تسمع صوت نقرة، (انظر
الشكل B).

■ للخلع، اضغط على زر التحرير واسحب البطارية
للخارج (انظر الشكل C).

⚠ تنبيه

عند عدم استخدام الجهاز، قم بحماية أطراف توصيل
البطارية. لأن الأجزاء المعدنية المفكوكة قد تتسبب في
عمل دائرة قصر (ماس كهربائي) بين أطراف التوصيل، أو
انفجار، أو خطر نشوب حريق!

وحدة تثبيت الحزام (انظر الشكل D)

وحدة تثبيت الحزام (8) مخصصة لتثبيت حزام الرسغ (غير
مرفق)، وذلك لتقليل فرص سقوط الآلة في أثناء حملها.
لف الحزام حول يدك عند حمل الآلة.

مشبك الحزام القابل للخلع (انظر الشكل E)

■ اخلع مجموعة البطارية من الآلة.

■ قم بمحاذاة الدعامة وفتحة مشبك الحزام (9) مع
الفتحة والنقب المولب بقاعدة الآلة.

■ أدخل مسمار التثبيت (10) واربطه بإحكام باستخدام
مفك (غير مرفق).

■ استخدم مفكًا عند فك المسمار المُستخدم في التثبيت
عند إزالة مشبك الحزام (9).

حامل اللقمة القابل للخلع (انظر الشكل F)

■ اخلع مجموعة البطارية من الآلة.

■ قم بمحاذاة الدعامة وفتحة حامل اللقمة (11) مع
الفتحة بقاعدة الآلة.

■ أدخل مسمار التثبيت (10) واربطه بإحكام باستخدام
مفك (غير مرفق).

■ استخدم مفكًا عند فك المسمار المُستخدم في التثبيت
عند إزالة حامل اللقمة (11).

تركيب/إزالة اللقمة (انظر الشكل G)

⚠ تنبيه

قبل تنفيذ أي أعمال على الآلة العاملة بالطاقة، حرك
محدد اتجاه الدوران (3) إلى الوضع الأوسط.

لتركيب اللقمة

■ اخلع مجموعة البطارية.

■ اسحب جلبة الإيقاف (1) لإزالتها من الآلة.

■ بيد واحدة، ادفع جلبة اللقمة (2) إلى الخلف وثبتها
في مكانها. وباليد الأخرى، أدخل حامل اللقمة
المغناطيسي (12).

■ حرر الجلبة (2) وتأكد من عودتها إلى موضعها
الأصلي.

■ أعد تركيب جلبة الإيقاف (1) في الآلة. ادفعها إلى أن
تتشبك في مكانها.

لإزالة اللقمة

■ اخلع مجموعة البطارية وجلبة الإيقاف (1).

■ ادفع جلبة اللقمة (2) إلى الخلف وثبتها في مكانها.

مصباح العمل LED (انظر الشكل L)

تم تجهيز أنك بمصباح عمل DEL (4)، وهو موجود في أسفل الآلة، وسيضيء عند الضغط على المفتاح الزنبركي (7).

فهذا يلقى ضوءاً إضافياً على سطح القطعة لاستخدام الآلة في الظروف منخفضة الإضاءة. وسيطفى ضوء العمل DEL تلقائياً بعد حوالي 10 ثوانٍ من تحرير المفتاح الزنبركي.

سيومض مصباح العمل DEL (4) بسرعة عند تعرض الآلة و/أو مجموعة البطارية لحمل زائد أو سخونة مفرطة، وستقوم المستشعرات الداخلية بإيقاف تشغيل الآلة. اترك الآلة تستريح لبعض الوقت أو ضع الآلة ومجموعة البطارية بشكل منفصل تحت مصدر لتدفق الهواء لتبريدهم.

سيومض مصباح العمل DEL (4) بشكل أبطأ للإشارة إلى أن شحن البطارية منخفض. أعد شحن مجموعة البطارية.

إذا لم يضيء مصباح العمل DEL (4) عند تشغيل الآلة، أو انطفأ فجأة في أثناء التشغيل، فقد يكون السبب في ذلك هو خطأ في الوصلات الداخلية. يرجى الاتصال بخدمة العملاء أو مركز خدمة معتمد للحصول على المساعدة.

تشغيل مفك الجدران الجافة (انظر الشكل M)

- اضبط عمق ربط المسمار المطلوب.
- قم بتأمين القطعة الجاري العمل عليها. واستخدم مشابك إذا لزم الأمر.
- قم بتركيب مجموعة البطارية.
- تحقق من ضبط محدد اتجاه الدوران (3) على الضبط الصحيح (إلى الأمام أو الخلف).
- قم بتثبيت المسمار على طرف اللقمة، ثم ضع طرف المسمار على سطح قطعة العمل المراد تثبيتها. حاول إبقاء المسمار عمودياً على السطح.
- اضغط إلى أسفل على المفتاح الزنبركي ذي السرعة المتغيرة (7) وزر القفل (6) لبدء تشغيل الآلة.
- قم بتطبيق ضغط سريع من النوع المفاجئ على اللقمة. سيؤدي الضغط إلى تعشيق القابض وربط المسمار.
- تسمح وظيفة التشغيل التلقائي للآلة بالتوقف تلقائياً بمجرد الوصول إلى العمق الذي حددته باستخدام جلبة الإيقاف (1).
- وإذا لم يصل إلى الوضع المثالي، فاضبط جلبة الإيقاف (1) بشكل مناسب 3-5 مرات.

الصيانة والعناية

تحذير

اخلع البطارية قبل إجراء أي أعمال على الآلة العاملة بالطاقة.

التنظيف

- نظف الآلة والشبكة الموجودة في الجانب الأمامي لفتحات التهوية بانتظام. يعتمد مدى تكرار التنظيف على المواد التي تم التعامل معها ومدة الاستخدام.
- قم بنفخ الهيكل الداخلي والمحرك بالهواء الجاف المصنوع لتنظيفهم.

قطع الغيار والملحقات

للملحقات الأخرى، وخاصة اللقم وأدوات المساعدة على التلميع، راجع قوائم منتجات الشركة الصانعة. يمكنك التعرف على الصور التوضيحية وقوائم قطع الغيار من خلال صفحتنا الرئيسية: www.flex-tools.com

معلومات التخلص من المنتج

تحذير

عندما تصبح الآلات العاملة بالطاقة غير صالحة للاستعمال:

- بالنسبة للآلة العاملة بالبطارية، قم بخلع البطارية.

دول الاتحاد الأوروبي فقط
لا تتخلص من الآلات الكهربائية في النفايات المنزلية! وفقاً للتوجيه الأوروبي 2012/19/EU الخاص بنفايات الأجهزة الكهربائية والإلكترونية مع اتباع القانون المحلي، يجب جمع الآلات الكهربائية المستهلكة بشكل منفصل وإعادة تدويرها بطريقة صديقة للبيئة.

استخلاص المواد الخام بدلاً من التخلص في النفايات.

تجب إعادة تدوير الجهاز والملحقات ومكونات التغليف بطريقة صديقة للبيئة. يتم تحديد الأجزاء البلاستيكية لعملية إعادة التدوير وفقاً لنوع المادة.

تحذير

لا تتخلص من البطاريات في النفايات المنزلية أو النيران أو الماء. لا تفتح البطاريات المستهلكة. دول الاتحاد الأوروبي فقط: وفقاً للتوجيه 2006/66/EC، يجب إعادة تدوير البطاريات المعطوبة أو المستهلكة.

ملاحظة

يرجى الاستفسار من الوكيل المتواجد في منطقتك عن خيارات التخلص من المنتج!

٢٢ - إعلان المطابقة

نعلم تحت مسؤوليتنا المنفردة أن المنتج الموضح في قسم «المواصفات الفنية» متوافق مع المعايير أو التوجيهات المعيارية التالية:

EN 62841 وفقاً للوائح التنظيمية للتوجيهات
2014/30/EU, 2006/42/EC, 2011/65/EU.

الجهة المسؤولة عن المستندات الفنية:

FLEX-Elektrowerkzeuge GmbH, R & D

Bahnhofstrasse 15, D-71711 Steinheim/Murr

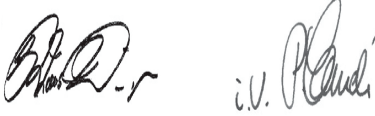

كلاوس بيتر فاينبر
رئيس قسم الجودة

بيتر لامبلي
رئيس قسم الدعم الفني

1.12.2023; FLEX-Elektrowerkzeuge GmbH
Bahnhofstrasse 15, D-71711 Steinheim/Murr

إعفاء من المسؤولية

لا تتحمل الشركة الصانعة وممثليها أي مسؤولية عن أي ضرر أو فوائد ضائعة بسبب تعطل العمل الناتج عن المنتج أو بسبب عدم صلاحية المنتج للاستخدام. لا تتحمل الشركة الصانعة وممثليها أي مسؤولية عن أي ضرر ينتج عن الاستخدام غير الصحيح للمنتج أو بسبب استخدام المنتج مع منتجات تخص شركات أخرى.

Flex-Elektrowerkzeuge GmbH
Bahnhofstr. 15 71711 Steinheim/Murr
Tel. +49(0) 7144 828-0
Fax +49(0) 7144 25899
info@flex-tools.com
www.flex-tools.com
